



c a t á l o g o d e
PRODUTOS

10

CATÁLOGO DE PRODUTOS

Simbologia

<i>Diâmetro da roda</i>	
<i>Largura da roda simples</i>	
<i>Largura da roda dupla</i>	
<i>Comprimento do cubo</i>	
<i>Diâmetro da flange</i>	
<i>Largura da roda com a flange</i>	
<i>Largura do Canal em "V"</i>	
<i>Altura do Canal em "V"</i>	
<i>Tipo de Rolamento</i>	
<i>Diâmetro do eixo com Manga</i>	
<i>Diâmetro do eixo sem Manga</i>	
<i>Altura do rodízio</i>	
<i>Raio de giro</i>	
<i>Capacidade de carga</i>	

DISPONÍVEL EM
ANTIESTÁTICO



DISPONÍVEL
EM RODAS
ANTIMICROBIANAS



DISPONÍVEL
EM MATERIAL
CONDUTIVO



DISPONÍVEL EM AÇO
INOXIDÁVEL 304



DISPONÍVEL EM
ZINCADO A FOGO



ÍNDICE

Simbologia	04	Cargo Sky	41
História	06	Freezer	42
A Roda	08	Supermercado	44
Sistema de Codificação	09	Ambiental	48
Como Selecionar Rodas e Rodízios	10	Short Heavy-Duty	50
Resistência Química de Materiais de Roda	12	Triplex	53
Seleção de Rodas para Pisos e Ambientes	14	Alta Temperatura	54
Escala de Dureza	14	LA 10	56
Aditivos Especiais	15	L10	57
Combinações de Montagens	16	L10 DUPLO	69
Mancais de Rolamentos	17	L12	71
Placas de Fixação	18	L14 - S14	90
Cabeçotes	20	L16	110
Tipos de Freio	22	GSA - GMA	116
Segmentos de Atuação	23	GS - GM	136
Rodízios	25	GSC - GMC	156
Decorativo	26	MX - Média Axial	162
Bola	27	Ergonomic	179
Colorgel	28	Ergonomic Heavy-Duty	195
Citrus	29	CMX - CPX - Absorção de Impactos	199
Stilus	30	MPX - Meio Pesado Axial	205
Diamond	31	PX - Super Pesado Axial	211
Zafira	32	PEX - Extra Pesado Axial	217
Agile	33	PCX - Pneumático Axial	222
Futura	34	PMX - Pneumático Axial	224
Evolution	35	YPEX - Duplo Extra Pesado Axial	225
New Avantech	36	DE/DERX - Dolly Extra Axial	228
Lumina	38	Soluções Especiais	232
Evidence	39	Acessórios	234
GSTR	40	Rodas	237

SISTEMA DE CODIFICAÇÃO

Apresentamos abaixo o sistema de codificação para identificar os rodízios, rodas e garfos da Schioppa:

RODÍZIOS

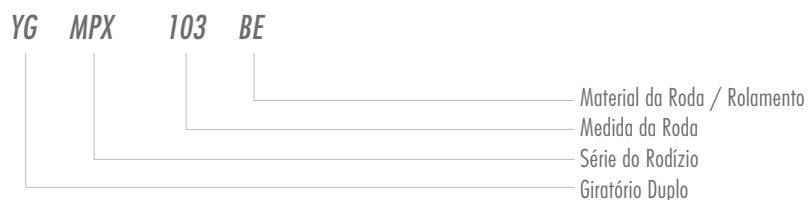
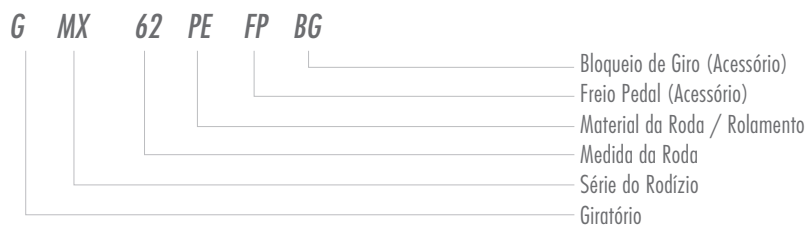

RODAS

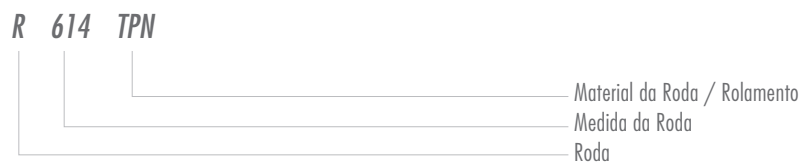

GARFOS

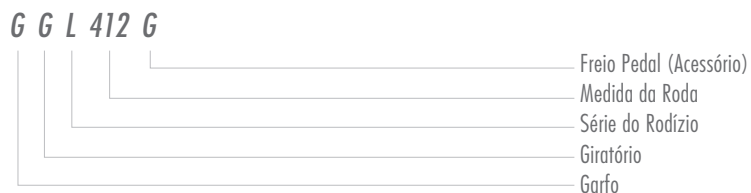
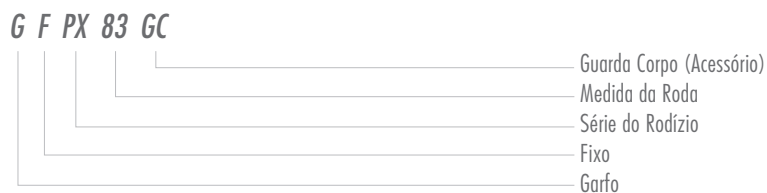

Como selecionar rodas e rodízios

Para a melhor escolha na seleção das rodas ou rodízios Schioppa, obtendo ótima resistência, durabilidade, ergonomia, suavidade e segurança na movimentação, informamos abaixo os cuidados que devem ser tomados.

1º Passo

Cálculo da carga por roda

Determinar corretamente a carga sobre cada roda ou rodízio, de acordo com o projeto e as condições de uso do equipamento onde serão montados. Evitar exceder os limites das capacidades de carga dos rodízios e rodas apresentadas no catálogo é importante para se conseguir a melhor performance dos produtos.

A fórmula abaixo permite calcular a carga sobre cada roda ou rodízio considerando alguns dos fatores mais importantes.

$$C = \frac{PE + PMC}{N} \cdot S$$

Onde:

C = Carga por roda ou rodízio (kg)

PE = Peso do equipamento, carrinho ou estrutura (kg)

PMC = Peso Máximo da carga a ser transportada (kg)

N = Número de rodas ou rodízios

S = Coeficiente de segurança

O valor do coeficiente de segurança "S" deve ser entre 1,0 a 2,0 dependendo das condições da aplicação.

Coeficiente de Segurança S	CONDIÇÃO DE USO
1	Carga praticamente estática
1,33	Uso frequente, movimentações em pisos lisos
1,5	Uso frequente, movimentações em pisos irregulares
2,0	Uso severo, em velocidades acima de 10km/h com cargas sólidas ou líquidas, ou necessidade de transpor obstáculos

2º Passo

Condições do Ambiente

Avaliar as condições do ambiente de trabalho das rodas ou rodízios, tais como as temperaturas máximas e mínimas e a presença de produtos químicos que possam provocar contaminações.

Os cabeçotes de giro e rolamento de esferas dos rodízios são montados com lubrificação para suportar temperaturas de 0°C a 100°C. Podemos aplicar graxas para outras faixas de temperatura sob consulta.

Rodízios montados com garfos de aço inoxidável proporcionam excelente vida útil em ambientes úmidos e com produtos químicos agressivos.

Para auxiliar na escolha do material ideal para a roda, nas páginas 12 a 14 apresentamos uma lista de produtos químicos, bem como temperatura de operação, velocidade e demais fatores compatíveis com os diversos materiais de roda.

3º Passo

Condições do Piso

É fundamental fazer uma análise do tipo e das condições do piso, identificar as irregularidades da superfície e a presença de obstáculos. Deve se escolher a roda com o material mais adequado para não danificar o piso, e com resistência para suportar a agressividade da superfície, os choques e superar com facilidade os obstáculos. Para que o nível de ruídos e vibrações durante as movimentações sejam menores, escolha rodas macias e rodízios com molas. (Consulte tabela *Seleção de Rodas para Pisos e Ambientes* na página 14).

4º Passo

Tipos de Mancais de Rolamentos

As rodas podem ser fornecidas com cinco tipos de mancais de rolamentos, que exercem grande influência na sua performance. São eles: furo passante, bucha de nylon, bucha de bronze, rolamento de roletes e rolamento de esferas.

Para trabalhos com **cargas leves** e pouca movimentação, as rodas com **furo passante** ou **bucha de nylon** são as mais adequadas e proporcionam ótima relação de custo/benefício. As com **buchas de bronze** devem ser utilizadas em condições de **muita umidade** ou **temperaturas extremas**.

Os **rolamentos de roletes** são indicados para **cargas leves e médias** e facilitam o manuseio dos equipamentos com tração manual.

Rolamentos de esferas proporcionam maior facilidade para movimentação em **todas as faixas de cargas**, maior resistência e durabilidade. Devem sempre ser utilizados nas rodas dos equipamentos sujeitos a

usos mais severos, com tração mecânica e velocidades mais elevadas. São fornecidos com uma vedação de aço com graxeira para lubrificação nas rodas de ferro fundido, celeron, nylon com fibra de vidro, ou com duas vedações de aço com lubrificação permanente para as demais rodas. No caso de aplicações em ambiente com exposição a umidade, podemos oferecer rolamento com vedação de borracha sob consulta. Em aplicações de alta severidade (velocidades e cargas muito elevadas) onde esforços radiais e axiais estão presentes, podemos fornecer rodas com rolamentos de rolos cônicos.

Dica

Os principais fatores que contribuem para melhor facilidade de manuseio e ergonomia são a dureza do material da banda de rodagem e o diâmetro da roda. Quanto mais duro for o material da banda de rodagem menor o esforço para a movimentação, e quanto maior o diâmetro mais fácil a superação de obstáculos.

Acessórios

A Schioppa oferece uma linha completa de acessórios, que aumenta ainda mais a eficiência das rodas e dos rodízios.

Dependendo da aplicação, é recomendável o uso de freios para bloqueio da roda, guarda-corpo para proteção dos pés ou que também servem para desobstruir a passagem, bloqueio de giro do cabeçote, que direcionam o sentido de deslocamento do rodízio, e calotas que evitam a entrada de fios no cubo das rodas.

Os rodízios equipados com acessórios podem ter as suas dimensões principais alteradas e é importante prever no projeto do equipamento espaço suficiente para que eles girem livremente.

RESISTÊNCIA QUÍMICA DE MATERIAIS DE RODA

- ✓✓ Resistente
- ✓ Condicionalmente Resistente
- ⊖ Não Resistente

MATERIAL	CONCENTRAÇÃO	BORRACHA	POLIAMIDA	POLIURETANO	POLIPROPILENO
Acetaldeído	40%	✓	✓	⊖	✓
Acetato de Alumínio	-	-	✓✓	-	-
Acetato de Amilo	-	✓✓	✓✓	⊖	✓✓
Acetato de Chumbo, Sol. Aquosa	10%	✓	✓✓	✓✓	⊖
Acetato de Etilo	-	✓	✓✓	⊖	-
Acetileno	-	✓✓	✓✓	✓✓	-
Acetona	-	✓✓	✓✓	⊖	✓
Ácido Acético	30%	⊖	✓✓	⊖	✓✓
Ácido Acético Puro	-	✓	-	✓✓	-
Ácido Acrílico	-	-	⊖	⊖	-
Ácido Bórico Sol. Aquosa	10%	✓✓	✓	✓✓	✓
Ácido Carbônico	-	-	-	✓✓	-
Ácido Cítrico, Aquosa	10%	✓✓	✓✓	-	-
Ácido Clorídrico, Sol. Aquosa	30%	✓	⊖	⊖	✓✓
Ácido Cobalto, Sol. Aquosa	20%	-	✓	-	-
Ácido Crômico, Sol. Aquosa	10%	⊖	✓	✓	⊖
Ácido Esteárico	-	⊖	✓✓	⊖	-
Ácido Fórmico	10%	✓	⊖	⊖	✓✓ (máx. 60°C)
Ácido Fosfórico, Sol. Aquosa	10%	✓	⊖	-	✓✓
Ácido Láctico	-	⊖	⊖	⊖	✓✓
Ácido Máltico	-	-	✓✓	✓	✓✓ (máx. 60°C)
Ácido Oleico	-	⊖	✓✓	✓✓	-
Ácido Oxálico, Sol. Aquosa	10%	-	✓	-	✓✓
Ácido Palmítico	-	⊖	✓✓	⊖	-
Ácido Sulfúrico	-	✓	✓	⊖	✓✓
Ácido Tânico, Sol. Aquosa	10%	✓✓	-	-	-
Ácido Tartárico, Sol. Aquosa	10%	✓✓	✓✓	✓	-
Ácido Úrico, Aquosa	10%	✓✓	✓✓	-	-
Ácidos Graxos	-	-	✓✓	✓✓	-
Adesivo	-	-	-	✓✓	-
Água até 80°C	-	✓	✓✓	⊖	-
Água de Esgoto	-	-	✓✓	✓	-
Água do Mar	-	✓✓	✓✓	✓	-
Água Fria	-	✓✓	✓✓	✓✓	-
Aguarrás	-	⊖	✓✓	✓	⊖
Álcool Amílico	-	✓✓	✓✓	✓	✓✓
Álcool Etilico	-	✓✓	✓	✓✓	✓✓
Álcool Metílico	-	✓	✓	✓✓	✓✓
Álcool Propílico	-	-	-	✓	-
Álquil Álcool	-	✓✓	✓	⊖	-

MATERIAL	CONCENTRAÇÃO	BORRACHA	POLIAMIDA	POLIURETANO	POLIPROPILENO
Alquilbenzeno	-	-	✓✓	-	-
Amida Fórmica Pura	-	✓✓	✓✓	✓	-
Amina Alifática	-	-	✓✓	-	-
Amoníaco Líquido	20%	✓✓	✓✓	⊖	✓✓
Anilina	-	⊖	✓	⊖	✓✓
Antroquinona, 85 % C	-	-	✓✓	-	-
Argamassa, Cimento e Cal	-	✓✓	✓✓	-	-
Benzeno, Éter de Petróleo	-	⊖	✓✓	✓✓	⊖
Benzol Fenil	-	⊖	-	⊖	-
Betume	-	⊖	✓✓	✓✓	-
Bicarbonato de Amônia	-	-	✓✓	-	-
Bórax	-	✓✓	-	✓✓	-
Borra de Vinho, 80°C	-	✓✓	✓✓	-	-
Bromo	-	⊖	⊖	⊖	⊖
Butano	-	⊖	✓✓	✓✓	-
Carbolineum	-	⊖	✓✓	⊖	-
Carbonato de Amônia	-	✓✓	-	⊖	-
Carbonato de Sódio, Sol. Aquosa	10%	-	✓✓	⊖	✓✓
Caseína	-	-	✓✓	-	-
Cera 80°C	-	-	✓✓	-	-
Cerveja	-	✓✓	✓✓	✓✓	-
Cianeto de Potássio	-	-	-	✓	-
Cianeto de Sódio, Sol. Aquosa	10%	-	✓✓	⊖	-
Ciclohexanol	-	✓	✓✓	✓	-
Cloreto de Cobre	-	✓✓	-	✓✓	-
Cloreto de Ferro, Ácido	10%	✓	⊖	✓	✓✓ (máx. 20°C)
Cloreto de Mercúrio	-	-	⊖	✓✓	✓✓
Cloreto de Metileno	-	⊖	⊖	⊖	-
Cloreto de Níquel, Sol. Aquosa	10%	✓✓	✓	✓✓	-
Cloreto de Potássio	10%	✓	✓✓	✓✓	✓✓ (máx. 20°C)
Cloreto de Sódio, Sol. Aquosa	10%	✓	⊖	✓✓	✓✓ (máx. 20°C)
Cloreto de Vinil, 80°C	-	-	✓✓	-	-
Cloreto de Zinco, Sol. Aquosa	10%	✓✓	✓	⊖	✓✓
Cloreto Isopropílico	-	⊖	-	⊖	-
Cloro, Água de Cloro	-	⊖	⊖	⊖	⊖
Cresol	-	-	⊖	✓✓	-
Descalcificador, Aquoso	10%	-	✓✓	-	-
Diclorobenzeno	-	⊖	✓✓	⊖	⊖
Dicloroetileno	-	⊖	✓	⊖	⊖

MATERIAL	CONCENTRAÇÃO	BORRACHA	POLIAMIDA	POLIURETANO	POLIPROPILENO
Dimetilnilina	-	-	-	⊗	-
Dimetilformamida	-	✓	✓✓	⊗	✓✓ (máx. 20°C)
Etanolamina	-	-	-	⊗	✓
Éter	-	-	✓✓	✓✓	-
Éter Dimetilico	-	✓	✓✓	✓✓	✓✓
Éter Isopropílico	-	✓✓	-	✓✓	-
Etileno	-	-	-	✓✓	-
Fenil Etil Éter	-	⊗	-	✓✓	-
Flúor	-	⊗	⊗	⊗	⊗
Fluoreto de Urânio	-	-	⊗	-	-
Formaldeído	30%	✓✓	✓✓	✓	✓✓
Fosfato de Sódio, Sol. Aquosa	10%	✓✓	✓✓	✓✓	✓✓
Furfural	-	-	✓✓	⊗	-
Gases de Combustão	-	-	-	⊗	-
Gases Inertes	-	-	✓✓	-	-
Gelatina	-	-	-	✓✓	-
Glicerina	-	✓✓	✓✓	✓✓	✓✓
Glicol Dietilénico	-	✓✓	✓✓	✓✓	-
Glicose	-	✓✓	-	✓✓	-
Glycol	-	✓✓	✓	✓	✓✓
Hexano	-	⊗	✓✓	✓✓	-
Hidróxido de Amônia	-	-	-	⊗	-
Hidróxido de Potássio	-	-	✓✓	⊗	✓✓
Hidróxido de Sódio, Sol. Aquosa	-	-	-	⊗	✓✓
Leite	-	✓✓	✓✓	✓✓	-
Líquidos Hidráulicos	-	⊗	✓✓	⊗	✓✓
Lixívia de Soda Caústica	50%	✓✓	✓	⊗	✓✓
Manteiga	-	⊗	✓✓	✓✓	-
Mercúrio	-	✓✓	✓✓	✓✓	✓✓
Metilacetona	-	⊗	✓✓	⊗	✓✓
Metilpirrolidona	-	-	-	⊗	-
Misturas de Aminoácidos	-	-	✓✓	-	-
Monobromo Benzol	-	⊗	-	⊗	-
Monóxido de Carbono Quente	-	-	✓✓	⊗	-
Mostarda	-	-	-	✓✓	-
Naftaleno	-	⊗	✓✓	⊗	✓✓
Nitrato de Amônia	-	✓	-	✓✓	✓✓
Nitrato de Chumbo	-	✓✓	-	✓✓	-
Nitrato de Prata	-	✓	-	✓✓	✓✓

MATERIAL	CONCENTRAÇÃO	BORRACHA	POLIAMIDA	POLIURETANO	POLIPROPILENO
Nitrato de Sódio, Sol. Aquosa	10%	✓✓	✓✓	✓✓	✓✓
Óleo Cru	-	⊗	✓✓	✓✓	-
Óleo de Coco	-	⊗	✓✓	✓✓	-
Óleo de Folha de Abeto	-	⊗	-	✓✓	-
Óleo de Semente de Algodão	-	-	-	✓✓	-
Óleos Cítricos	-	-	✓✓	-	-
Óleos Minerais	-	⊗	✓✓	✓✓	-
Óleos Vegetais	-	⊗	✓✓	✓✓	-
Ozono	-	⊗	✓	✓✓	-
Parafina	-	⊗	✓✓	✓✓	-
Potassa Caústica	-	-	-	⊗	-
Propano	-	⊗	✓✓	✓✓	-
Ricinol	-	-	-	✓✓	-
Sais de Amônia	-	-	✓✓	-	✓✓
Sais de Bário	-	✓✓	✓	✓✓	✓✓
Sais de Cobre, Sol. Aquosa	10%	-	⊗	✓✓	-
Sais de Gelo (Soluções)	-	-	✓✓	-	-
Sais de Magnésio, Sol. Aquosa	10%	-	✓✓	✓✓	✓✓
Sais de Manganês	10%	-	✓	-	-
Sais de Níquel, Sol. Aquosa	10%	-	✓	✓✓	-
Sais de Potássio	-	-	-	✓	✓✓
Silicato de Sódio, Sol. Aquosa	10%	✓✓	✓✓	✓	-
Soda Caústica	-	-	-	⊗	-
Soda, Sol. Aquosa	10%	✓✓	✓✓	-	-
Sulfato de Amônia	-	✓	-	✓✓	✓✓
Sulfato de Cobre	-	✓	✓	✓✓	✓✓
Sulfato de Ferro	-	-	-	✓✓	-
Sulfato de Níquel, Sol. Aquosa	10%	✓	✓	✓✓	-
Sulfato de Potássio	-	✓✓	-	✓✓	✓✓
Sulfato de Sódio, Sol. Aquosa	10%	✓✓	✓✓	✓✓	-
Sulfeto de Sódio, Sol. Aquosa	10%	✓	✓✓	✓	-
Tetracloro de Carbono	-	⊗	✓✓	⊗	-
Tinta	-	✓✓	✓✓	✓✓	-
Tintura de Iodo	-	✓✓	⊗	⊗	✓✓
Tiossulfato de Sódio	10%	✓✓	✓✓	✓	-
Tolual	-	⊗	✓✓	⊗	⊗
Urina	-	✓✓	✓✓	-	-
Vaselina	-	-	✓✓	-	✓✓ (máx. 60°C)
Xilol	-	⊗	✓✓	⊗	⊗

SELEÇÃO DE RODAS PARA PISOS E AMBIENTES

✓ = Recomendado

CATEGORIA	MATERIAL DA RODA	REFERÊNCIA	TEMPERATURA DE TRABALHO	DUREZA	Concreto Liso	Concreto Rústico	Asfalto	Madeira	Metálico	Cerâmico	Epóxi	Terra	Tração		* Velocidade máxima de Trabalho
													Mecânica	Manual	
TERMOPLÁSTICOS	PVC	BP	-10°C a +50°C	85 Shore A	✓	-	-	✓	✓	✓	✓	-	Não	Sim	4km/h
		GEL	-10°C a +50°C	90 Shore A	✓	-	-	✓	✓	✓	✓	-	Não	Sim	4km/h
	Borracha Macia	SP	-10°C a +50°C	65 Shore A	✓	-	-	✓	-	✓	✓	-	Não	Sim	4km/h
		TB	-20°C a +70°C	80 Shore A	✓	-	-	✓	✓	✓	✓	-	Não	Sim	4km/h
	Borracha Termoplástica	STR	-20°C a +70°C	70 Shore A	✓	-	-	✓	✓	✓	✓	-	Não	Sim	4km/h
		TP	-10°C a +50°C	85 Shore A	✓	-	-	✓	✓	✓	✓	-	Não	Sim	4km/h
	Composto Termoplástico	UP	-20°C a +70°C	90 Shore A	✓	✓	✓	✓	✓	✓	✓	-	Não	Sim	4km/h
	Poliuretano Termoplástico	Citrus	-20°C a +70°C	65 Shore D	✓	-	-	✓	✓	✓	✓	-	Não	Sim	4km/h
Poliétileno	NP/NPP	-20°C a +70°C	65 Shore D	✓	-	-	✓	✓	✓	✓	-	Não	Sim	4km/h	
BORRACHAS MOLDADAS	Borracha Moldada	NT/NTT/NM/RCNT/RDNT	-40°C a +110°C	75 Shore D	✓	-	-	-	✓	-	-	-	Não	Sim	4km/h
		BIN	-20°C a +70°C	80 Shore A	✓	✓	✓	-	✓	-	-	-	Sim	Sim	4km/h
		ALBS Preta	-20°C a +70°C	80 Shore A	✓	✓	✓	-	✓	-	-	-	Sim	Sim	16km/h
	Borracha Moldada Macia	B/BS Preta	-20°C a +70°C	80 Shore A	✓	✓	✓	-	✓	-	-	-	Sim	Sim	20km/h
		BS Azul/ALBS Azul	-20°C a +70°C	65 Shore A	✓	✓	✓	✓	✓	✓	✓	-	Sim	Sim	16km/h
	Borracha Macia/Pneumático	BS Cinza/ALBS Cinza	-20°C a +70°C	75 Shore A	✓	✓	✓	✓	✓	✓	✓	-	Sim	Sim	16km/h
		BMN/PMN/BD/PM	-20°C a +70°C	80 Shore A	✓	✓	✓	-	✓	-	-	✓	Sim	Sim	4km/h
	Pneumáticas	RIT/PC/PP	-20°C a +50°C	-	✓	✓	✓	✓	✓	✓	-	✓	Não	Sim	4km/h
POLIURETANOS MOLDADOS	Poliuretano Moldado	ALBC	-40°C a +80°C	90 Shore A	✓	✓	✓	✓	✓	✓	✓	-	Sim	Sim	16km/h
		P/BC/RUC/RUD	-40°C a +80°C	90 Shore A	✓	✓	✓	✓	✓	✓	✓	-	Sim	Sim	20km/h
		NU	-40°C a +80°C	90 Shore A	✓	✓	✓	✓	✓	✓	✓	-	Sim	Sim	4km/h
		ALP	-40°C a +80°C	90 Shore A	✓	✓	✓	✓	✓	✓	✓	-	Sim	Sim	6km/h
	Poliuretano Moldado Alta Dureza	ALAC	-40°C a +80°C	60 Shore D	✓	✓	✓	✓	✓	✓	✓	-	Sim	Sim	16km/h
		AC/PAC	-40°C a +80°C	60 Shore D	✓	✓	✓	✓	✓	✓	✓	-	Sim	Sim	20km/h
	Poliuretano Moldado Alta Performance	PHP	-40°C a +100°C	95 Shore A	✓	✓	✓	✓	✓	✓	✓	-	Sim	Sim	30km/h
	Poliuretano Soft Moldado	ALP Soft/P Soft	-40°C a +80°C	75 Shore A	✓	✓	✓	✓	✓	✓	✓	-	Sim	Sim	6km/h
ALPSS Soft/PSS Soft		-40°C a +80°C	75 Shore A	✓	✓	✓	✓	✓	✓	✓	-	Sim	Sim	16km/h	
ALTA TEMPERATURA	Celaron	C	-30°C a +120°C	103 Rockwell M	✓	-	-	-	✓	-	-	-	Sim	Sim	4km/h
	Ferro Fundido	F/V-Grooved/ DV-Decauville	-40°C a +400°C	160 Brinell	✓	✓	-	-	✓	-	-	-	Não	Sim	4km/h
	Nylon Alta Temperatura	NHT	-20°C a +220°C	85 Shore D	✓	-	-	-	✓	-	-	-	Não	Sim	4km/h
	Nylon com Fibra de Vidro	NFV	-40°C a +180°C	80 Shore D	✓	-	-	-	✓	-	✓	-	Não	Sim	4km/h
	Termic	TM	0°C a +200°C	90 Shore D	✓	-	-	-	✓	-	-	-	Não	Sim	4km/h

* A velocidade máxima pode variar de acordo com o tipo de garfo e rolamento utilizados.

ESCALA DE DUREZA

ALTA - MATERIAL DURO

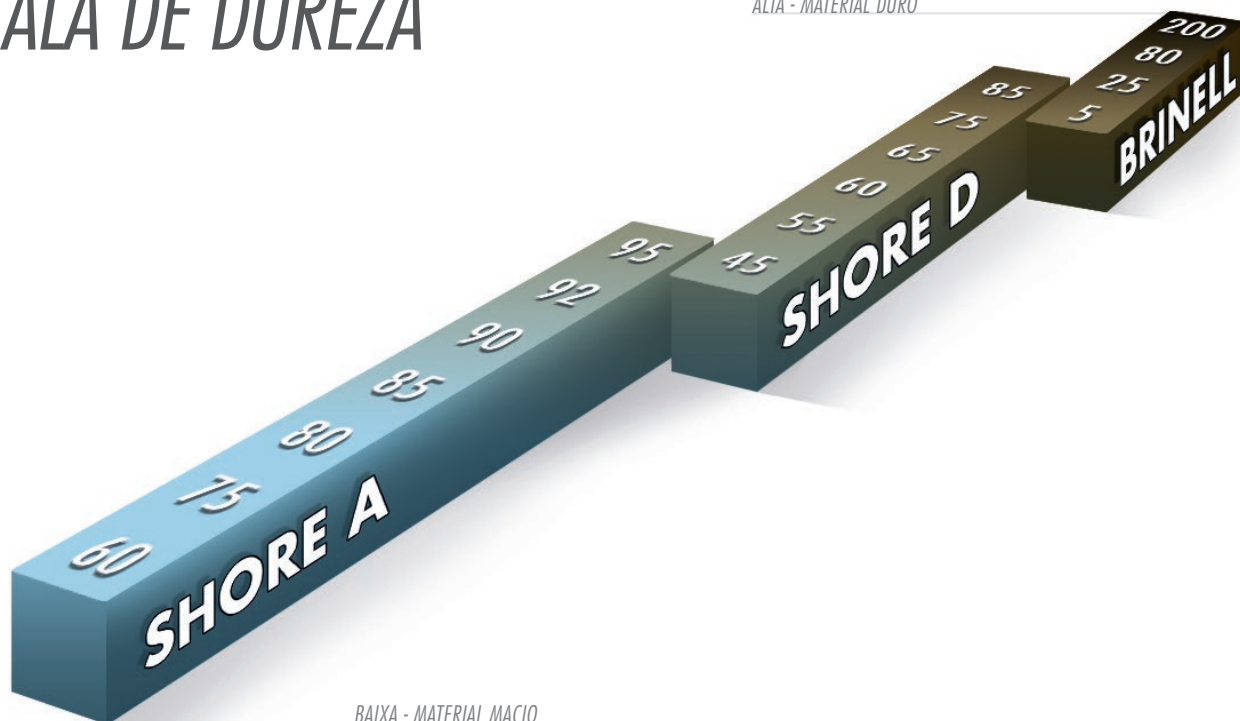

BAIXA - MATERIAL MACIO

ADITIVOS ESPECIAIS

DISSIPATIVOS

Dentre uma extensa diversidade de aplicações, destaca-se a importância de rodas e rodízios capazes de conduzir a eletricidade, protegendo equipamentos e usuários contra descargas eletrostáticas geradas durante o transporte.

A condutividade elétrica nas rodas e rodízios garante a segurança na operação e são indispensáveis em áreas de proteção contra explosão. Setores da indústria automotiva, médica, farmacêutica, eletrônica e química, dentre outras, reivindicam o uso de produtos dissipativos.

Para atender as diversas exigências dos projetos ESD, a SCHIOPPA oferece opções de materiais nas mais variadas séries de produtos, com uso de aditivos específicos, que vão conferir condutividade elétrica, de forma a permitir o escoamento de eletricidade estática criada.

Conheça abaixo estas opções:



Reage com radicais livres a nível molecular, inibindo a formação de cargas estáticas. Livre de metais pesados.

Resistividade Superficial: $10^9 - 10^{11}$ ohms/pol.

Materiais: UP - NT - POLIURETANOS MOLDADOS - cor sob consulta.

Durabilidade: permanente



Conduz ou dissipa as cargas eletrostáticas, as quais atraem contaminantes (poeira/sujeira), danificam circuitos eletrônicos e podem provocar faíscas e choque elétrico.

Resistividade Superficial: $10^3 - 10^5$ ohms/pol

Materiais: NT/NTT - cor preta

Durabilidade: permanente

Escala de Resistividade (ohms/pol):



ANTIMICROBIANAS

Com a crescente demanda por produtos mais seguros à saúde e ao meio ambiente, a SCHIOPPA buscou esta solução específica que pode ser incorporada sob solicitação ao produto durante o processo de fabricação, e que tem a capacidade de eliminar microorganismos ou inibir sua proliferação durante todo o processo de vida útil do produto. Indicado para os setores médico-hospitalar, alimentício, farmacêutico, e todos os demais que requerem esta proteção.



Ideal para uso onde o crescimento microbiano deve ser evitado. Ajuda a controlar o crescimento de fungos, mofo e odores. Também oferece proteção contra a degradação e preserva a aparência visual das rodas.

Materiais: BP/UP/NT - núcleo cor Bege 7499C

Durabilidade: permanente.

COMBINAÇÕES DAS MONTAGENS MAIS UTILIZADAS



= giratório



= fixo

Três giratórios

Utilizados em carrinhos de tambores e pequenas máquinas portáteis. Oferece excelente manuseio em espaços reduzidos.

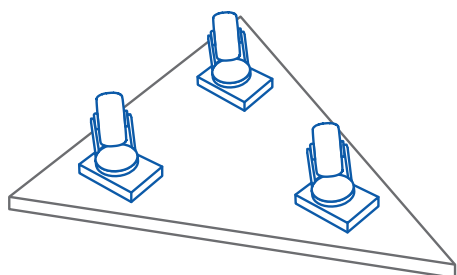

Dois fixos centrais e dois giratórios

Este sistema oferece, como principal vantagem, o giro suave e manobras precisas em pequenos espaços. Atua com mais eficiência quando os rodízios fixos estiverem pelo menos 5mm mais altos que os giratórios. Montagem não recomendada para trajetos em rampas.

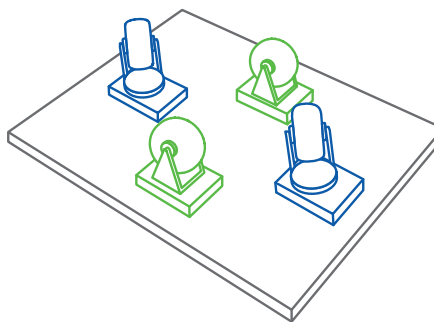

Dois giratórios e dois fixos

É o sistema mais utilizado. Proporciona boa movimentação, tanto para distâncias curtas como longas. Os rodízios giratórios devem ser montados no lado onde a força é aplicada no equipamento.

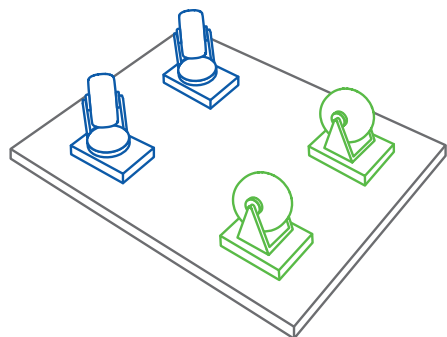

Quatro giratórios e dois fixos

Usado em carrinhos de comprimento longo e cargas volumosas. Os rodízios fixos proporcionam a redução e a distribuição da carga nos giratórios. Oferecem um bom controle em deslocamento linear, e realizam manobras precisas em áreas restritas. Para obter um resultado melhor na movimentação do equipamento, recomendamos que os fixos centrais devam ser pelo menos 5mm mais altos.

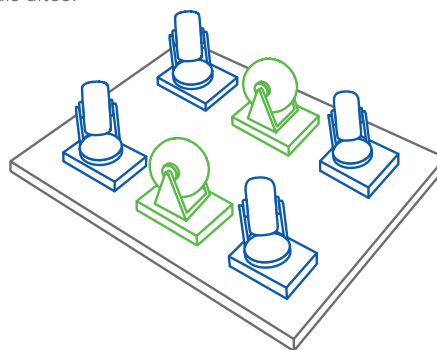

Quatro fixos

É a montagem que apresenta menor custo. Requer, porém, um espaço maior para movimentação. Os rodízios centrais deverão ser pelo menos 5mm mais altos. Não recomendada para uso em rampas.

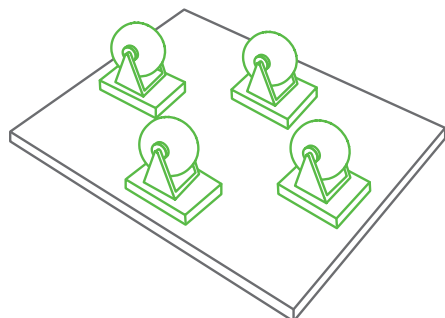

Quatro giratórios

Utilizado principalmente para a movimentação lateral. Para uma melhor performance do carrinho, é imprescindível que dois rodízios tenham bloqueio de giro direcional, o que proporciona uma movimentação linear.

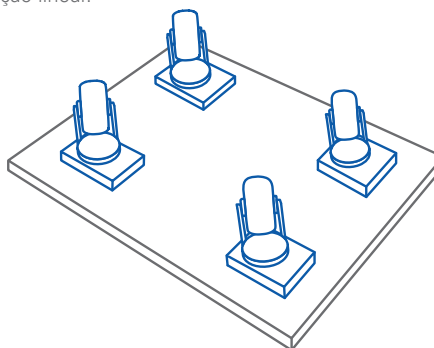

MANCAIS DE ROLAMENTOS

BUCHA DE NYLON

Injetada em nylon, resiste a água e corrosão. É utilizada para movimentação leve, baixa velocidade e percursos de curta distância. Proporciona excelente durabilidade e rolagem suave. Não necessita manutenção.



BUCHA DE NYLON
COM MANGA DE EIXO



ROLAMENTO DE ROLETES

Indicado para o uso geral, onde há a aplicação de cargas médias com movimentação regular e tração manual. É fabricado em aço carbono e o dimensional do diâmetro do eixo, é fornecido em polegadas. Devido à simplicidade do seu funcionamento, os roletes são indicados para todos os tipos de pisos regulares.



ROLAMENTO DE ROLETES
COM GAIOLA PLÁSTICA



ROLAMENTO DE ROLETES
COM GAIOLA METÁLICA



ROLAMENTO DE
ROLETES COM CAPA

ROLAMENTO DE ESFERAS

Suporta cargas axiais e radiais de porte médio e pesado. Adequado para altas rotações, são fornecidos com vedação simples (para rodas de alta temperatura), que permitem lubrificação, ou com vedação dupla. O dimensional do diâmetro no eixo é fornecido sempre em milímetros. Indicado para qualquer tipo de carga em uso constante, com tração manual ou mecânica. Proporciona rolagem suave e silenciosa.



ROLAMENTO DE ESFERAS
COM MANGA DE EIXO



MANGA DE EIXO

Evita o travamento lateral do garfo com a roda e o atrito da roda diretamente com o eixo, proporcionando rolagem suave e maior vida útil ao produto. É utilizada nos mais variados tipos e dimensões de rodas.



MANGA DE EIXO PARA
ROLAMENTO DE ROLETES



MANGA DE EIXO PARA
ROLAMENTO DE ESFERAS

BUCHA DE BRONZE

Produzida em bronze sinterizado, exige baixa manutenção. É resistente ao sal, produtos químicos, altas e baixas temperaturas. É indicada para aplicações em ambientes severos e/ou de acesso restritivo, tais como câmaras frigoríficas, fornos industriais, estufas, exposição constante à umidade e maresia, entre outros. Fornecida sob consulta.



BUCHA DE BRONZE
COM MANGA DE EIXO

PLACAS DE FIXAÇÃO

DECORATIVO • BOLA
COLORGEL • CITRUS • LA10

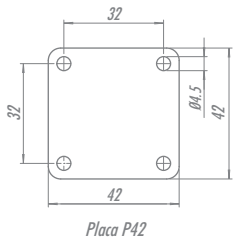

DECORATIVO

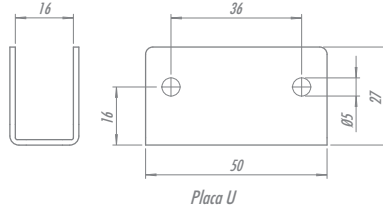

STILUS • ZAFIRA • DIAMOND

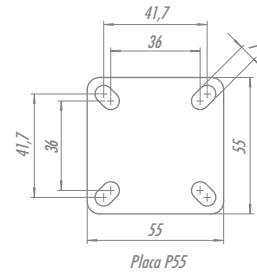

ZAFIRA • FUTURA • EVOLUTION • DIAMOND
L10 DUPLO 310 • L12 • FREEZER

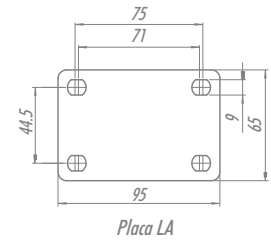

ZAFIRA • FUTURA • EVOLUTION • DIAMOND
L10 DUPLO 310 • L12 • L14

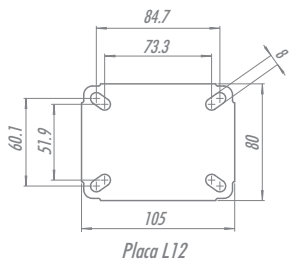

CARGO SKY

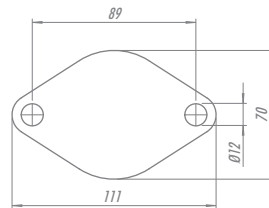

FREEZER

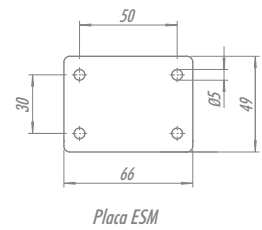
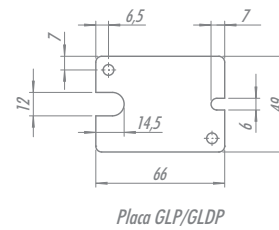

L10 FIXO

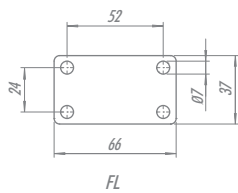

L10 GIRATÓRIO • COLORGEL 400
CITRUS 410

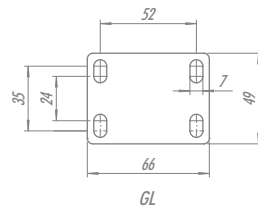

L10 DUPLO 210 • L10 • FREEZER

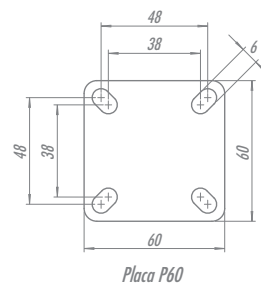

L12 • L14

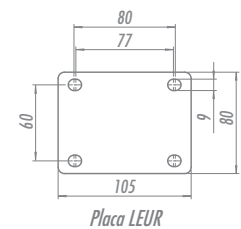

L14 • L16

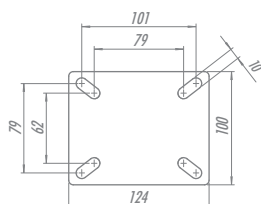

S14 • S16 • GS • GSC • TRIPLEX S

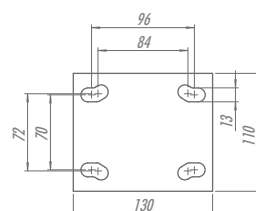

GSA

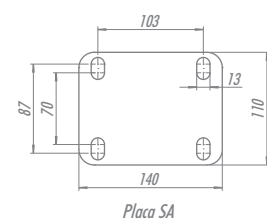

PLACAS DE FIXAÇÃO

GMW • GPKX

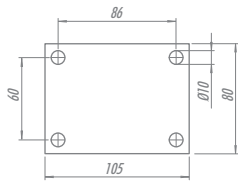

GMA • GM • GMC • MX
ERGONOMIC • CMX 52/62 • TRIPLEX MX

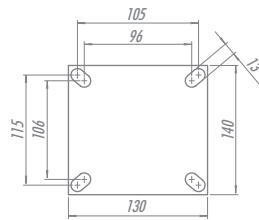

GM • MX

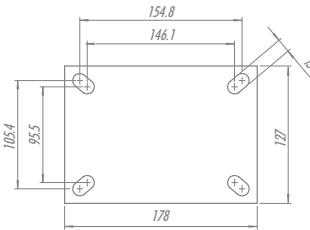

Placa MO-MXO

GS • ERGONOMIC • TRIPLEX

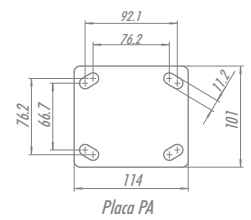

Placa PA

ERGONOMIC

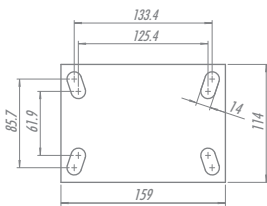

ERGONOMIC HEAVY

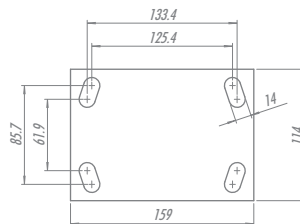

PLACA KMPA

ERGONOMIC HEAVY • MPX • CMX 82/102

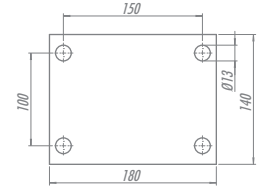

PX • CPX 83/103/123 • PCX • PMX

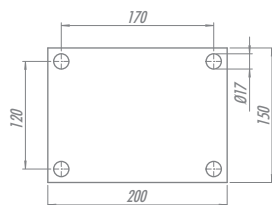

PEX • ERX

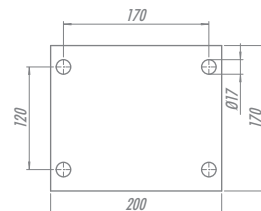

CPX 124 • YPEX 63 a 123

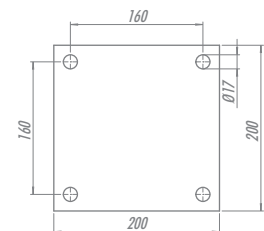

YPEX 64 a 124 • DOLLY GDE/GDERX

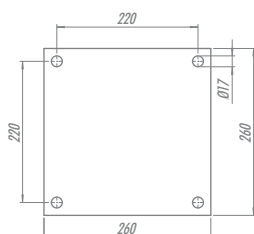

DOLLY FDE/FDERX 123/124

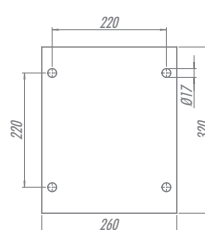

DOLLY FDE 165/205

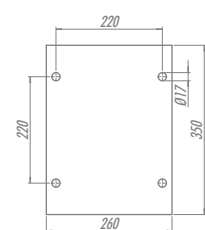

CABEÇOTES

DECORATIVO



ZAFIRA 100

BOLA/COLORGEL/CITRUS/LA10



ZAFIRA 125

STILUS



FUTURA

DIAMOND



EVOLUTION



AGILE



LUMINA

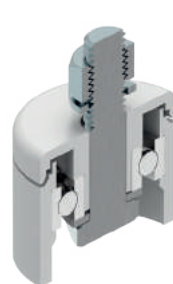

EVIDENCE



AVANTECH SIMPLES

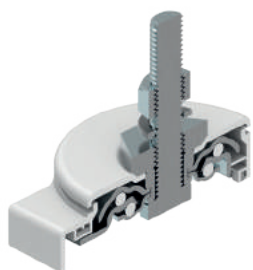

AVANTECH DUPLO

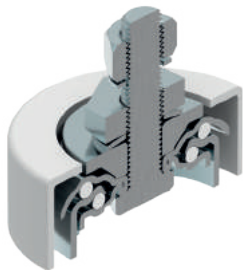

GSTRS

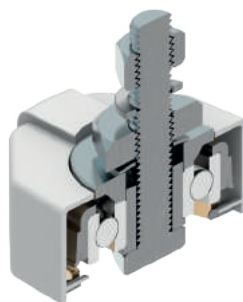

GSTRE

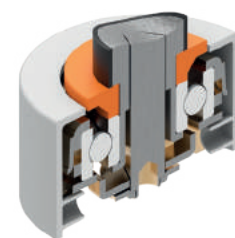

SUPERMERCADO LE/LER



CARGO SKY



L10

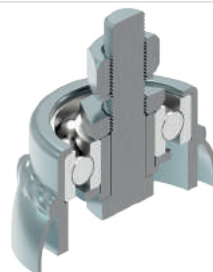

L10 DUPLO 210

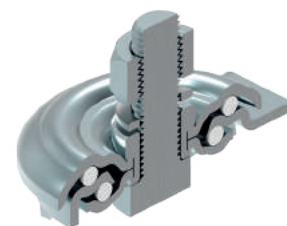

L12/L10 DUPLO 310

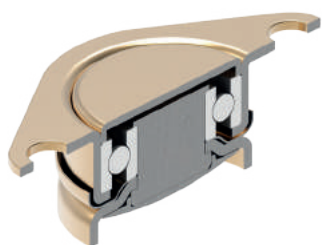

CABEÇOTES

L14/L16



GSA-GMA



GS-GM



GSC-GMC



GMS

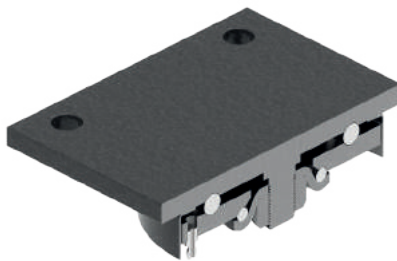

GMSV

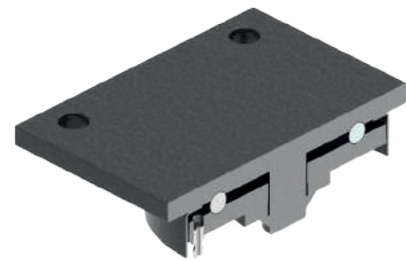

GMW

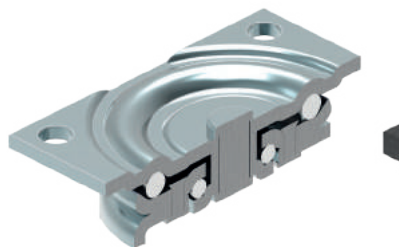

GPKX

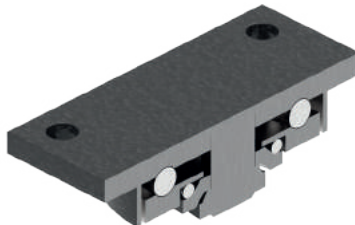

CMX 52-62/MX/MPX

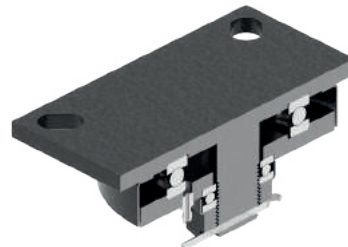

ERGONOMIC



ERGONOMIC HEAVY



PCX/PMX

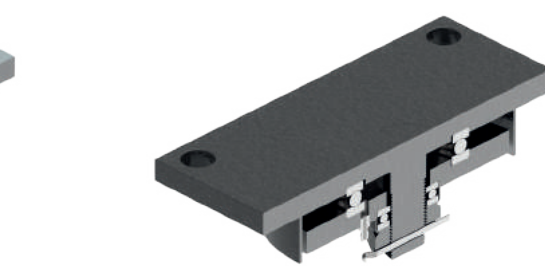

CPX/PX/PEX

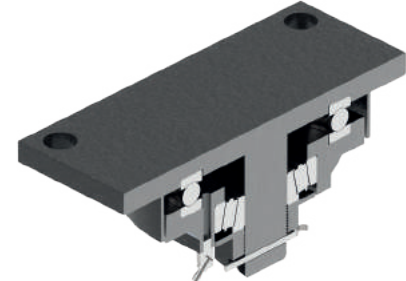

CMX 82-102

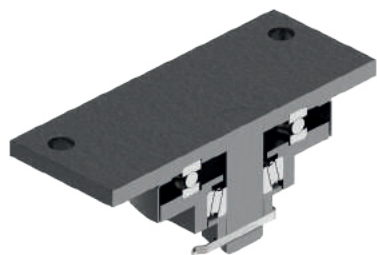

YPEX

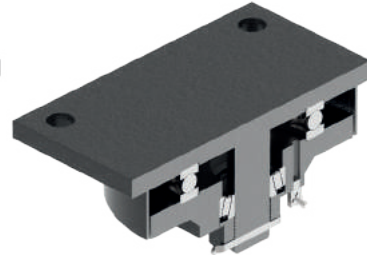

GDE

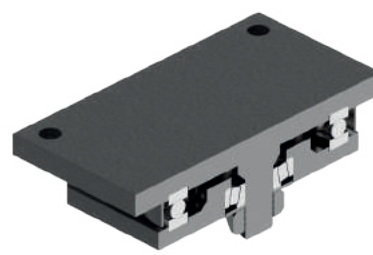

DERX



TIPOS DE FREIO



F - FREIO PEDAL INJETADO
Linha Decorativo
Freio de Roda



SL - FREIO PEDAL LATERAL
Linha Bola
Freio de Roda



FP - FREIO PEDAL
Linha Colorgel 200/300
Freio de Roda



F - FREIO PEDAL
Linha Stilus
Freio de Roda



FP - FREIO PEDAL
Linha Diamond
Freio Total



FP - FREIO PEDAL
Linha Zafira
Freio Total



FP - FREIO PEDAL
Linha Futura
Freio Total



FP - FREIO PEDAL
Linha Evolution
Freio Total



DA - FREIO PEDAL ON/OFF
Linha Evidence e Lumina
Freio Total



FF(AU)/RTR C - FREIO SAPATA
Linha Supermercado
Freio de Roda em Esteira



FPI - FREIO PEDAL INJETADO
Linhas Colorgel, Citrus e L10
Freio de Roda



FP - FREIO PEDAL
Linhas Colorgel, Citrus, Freezer e L10
Freio de Roda



SL - FREIO PEDAL LATERAL
Linha L12
Freio de Roda



G - FREIO PEDAL
Linha L12
Freio Total



G - FREIO PEDAL
Linha L14-S14 e L16
Freio Total



FP - FREIO PEDAL
Linhas Ambiental e GSA-GMA
Freio Total



G - FREIO PEDAL
Linha L16 - 8"
Freio Total



S - FREIO PEDAL
Linha L16 - 9" e 10"
Freio Total



GB - FREIO PEDAL - Disponível somente para raios 5" e 6"
Linhas GS-GM, GSC-GMC e MX
Freio de Roda



FP - FREIO PEDAL
Linhas GS-GM, GSC-GMC, MX, ERGONOMIC e CMX
Freio de Roda



FPD - FREIO PEDAL DUPLIO ON-OFF
Linhas GS-GM, GSC-GMC, MX, ERGONOMIC e CMX
Freio de Roda



SL - FREIO PEDAL LATERAL
Linha ERGONOMIC
Freio de Roda



FPR - FREIO PEDAL
Linhas MPX, PX, PEX
Freio de Roda



FP - FREIO PEDAL
Linhas ERGONOMIC HEAVY, MPX, PX e PEX
Freio de Roda



FP - FREIO PEDAL
Linhas PCX e PMX
Freio de Roda



FL - FREIO LATERAL Linhas GSA-GMA, GS-GM, GSC-GMC, MX, ERGONOMIC, MPX, PX, PEX, YGPEX e DE/DERX
Freio de Roda



RODÍZIOS





DECORATIVO

Capacidade até 40kg

Garfo com estrutura em polipropileno reforçado. O giro é feito por um ponto esférico central. Eixo da roda recravado.



RODA NPP - Polipropileno. Dureza: 65 Shore D. (-20°C a +70°C)
 Produzida em injeção única com polipropileno copolímero reciclável. Indicada para cargas leves, roda com muita facilidade requerendo pouco esforço para movimentação, não deforma sob carga estática e possui ótima relação custo/benefício. Apresenta boa resistência química e a impactos moderados. A velocidade de trabalho indicada é até 4 km/h.

Rodízio Giratório	Rodízio Giratório com Freio	 (mm)	 (mm)	 KG	 (mm)	 (mm)
Referência						
DCPR 50 PP P42	DCPR 50 PP F P42	50	52	40	80	58

Fixações/Acessórios



Placa	Placa	Espiga Lisa com Anel Ø7/16" X 20mm	Bucha de Nylon Ø10mm x 28mm	Bucha de Nylon Ø12mm x 28mm	Bucha de Nylon Ø15mm x 32mm	Espiga Roscada 3/8" NC x 25mm
P 42	U	ELT	ELSH	ELSK	ELSJ	E38

OBS: FIXAÇÕES COM ESPIGA: ALTURA TOTAL É MAIOR EM 5MM.

Cabeçote

Tipos de Placa

Freio

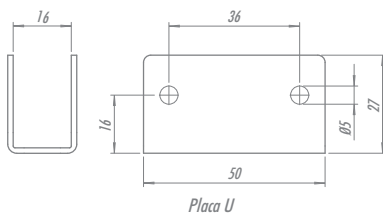
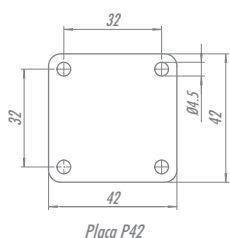

BOLA

Capacidade até 40kg

Garfo fabricado em chapa estampada e cabeçote com uma pista de esferas, acabamento cromado. Eixo da roda rebitado.



TIPOS DE RODA	NP Polipropileno 65 Shore D	BP PVC 80 Shore A	UP Poliuretano 90 Shore A	GEL PVC transparente 90 Shore A



RODA NP - Polipropileno. Dureza: 65 Shore D. (-20°C a +70°C)

Injetada com revestimento e núcleo em polipropileno copolímero reciclável. Indicada para cargas leves e médias, roda com muita facilidade requerendo pouco esforço para movimentação, não deforma sob carga estática e possui ótima relação custo/benefício. Apresenta boa resistência química e a impactos moderados. A velocidade de trabalho indicada é até 4 km/h. Produzida com material reciclável.

Rodízio Giratório		Rodízio Giratório com Freio								
Referência		(mm)	(mm)	(pol)		(mm)	s/ freio (mm)	c/ freio SL (mm)		
GLBP 210 NP CR	GLBP 210 NP CR SL	50	47	1/4"	Furo Passante	40	65	47	62	

Fixações/Acessórios



Placa	Espiga Roscada		Espiga Lisa	Espiga Lisa com Anel	Buchas de Nylon			
	3/8" NC x 25mm	3/8" NC x 50mm	Ø7/16" x 50mm	Ø7/16" X 20mm	Ø10mm x 28mm	Ø12mm x 28mm	Ø15mm x 32mm	Ver tabela abaixo
P	E	EX	EL	ELT	ELSH	ELSK	ELSJ	S

OBS: FIXAÇÕES COM ESPIGA: ALTURA TOTAL É MAIOR EM 3MM.

Cabeçote



Placa

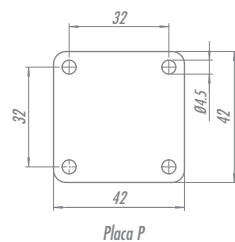

Freio



FIXAÇÃO POR BUCHA DE NYLON	
REFERÊNCIA	MEDIDA (mm)
S1	Ø38
S2	Ø30
S3	Ø25
S4	∇ 40X40

COLORGEL

Capacidade até 60kg









Garfo fabricado em chapa estampada e cabeçote com uma pista de esferas, acabamento zincado. Eixo da roda rebitado.

Garfo disponível também em acabamento cromado.



RODA COLORGEL – Composto Termoplástico com PVC transparente. Dureza: 90 Shore A. (-10°C a +50°C)

Injetada com revestimento em composto termoplástico com PVC transparente em diversas cores e núcleo em acrílico. Ideal para móveis, gira com muita facilidade, requerendo pouco esforço para movimentação. Não deforma sob carga estática, apresenta boa resistência química e a impactos moderados. Produzida com material reciclável.

Rodizio Giratório	Rodizio Fixo	Roda	 (mm)	 (mm)	 (pol)		 KG	 (mm)	 s/ freio (mm)	 c/ freio FPI (mm)	 c/ freio FP (mm)
Referência											
GLAP 100 GEL	-	R 100 GEL	35	24	1/4"	Furo Passante	30	48	32	-	-
GLAP 210 GEL	FLAP 210 GEL	R 210 GEL	50				40	65	43	70	53
GLAP 310 GEL	FLAP 310 GEL	R 310 GEL	75				50	92	56	84	56
GLAP 410 GEL	-	R 410 GEL	100				60	122	90	-	115

*Acréscimo ao final da referência a cor da roda.

Fixações/Acessórios

							
Fixação por Placa	Espiga Roscada 3/8"NC X 25mm	Espiga Roscada 3/8"NC X 50mm	Espiga Lisa Ø7/16" X 50mm	Bucha de Nylon Ø10mm X 28mm	Bucha de Nylon Ø12mm x 28mm	Bucha de Nylon Ø15mm x 32mm	Bucha de Nylon Ver tabela abaixo
AP	AE	AEX	AEL	ALSH	ALSK	ALSJ	S

OBS: FIXAÇÕES COM ESPIGA: ALTURA TOTAL É MAIOR EM 3MM PARA RODÍZIOS 100/200/300.

Cabeçote



Tipos de Placa

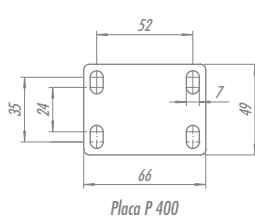
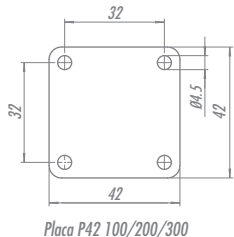

Opções de Freio



Cor Padrão: FP 200/300 Preto

FPI 200/300 Cinza

FP 400 Cinza

Freios de Roda

Cores da Roda



Verde

Azul

Rosa

Laranja

Cristal

Fumê

FIXAÇÃO POR BUCHA DE NYLON		
REFERÊNCIA	MEDIDA (mm)	
S1	Ø38	
S2	Ø30	
S3	Ø25	
S4	∅ 40X40	

CITRUS

Capacidade até 60kg

Garfo fabricado em chapa estampada e cabeçote com uma pista de esferas, acabamento cromado. Eixo da roda rebitado.



RODA CITRUS - Polietileno. Dureza: 65 Shore D. (-20°C a +70°C)

Injetada com revestimento em polietileno e núcleo em polipropileno copolímero com várias combinações de cores. Ideal para móveis, roda com muita facilidade requerendo pouco esforço para movimentação, não deforma sob carga estática e possui ótima relação custo/benefício. Apresenta boa resistência química e a impactos moderados. Produzida com material reciclável.

Rodízio Giratório	Rodízio Fixo	Roda									
Referência			(mm)	(mm)	(pol)		KG	(mm)	s/ freio (mm)	c/ freio FPI (mm)	c/ freio FP (mm)
MGAP 210 CITRUS	MFAP 210 CITRUS	R 210 CITRUS	50	19	1/4"	Furo Passante	40	65	43	70	-
MGAP 310 CITRUS	MFAP 310 CITRUS	R 310 CITRUS	75				50	92	56	84	-
MGAP 410 CITRUS	-	R 410 CITRUS	100				60	122	90	-	115

Observação: A cor da roda deve ser acrescentada no final da referência. Ex: MGAP 210 CITRUS LARANJA.

Fixações/Acessórios



Fixação por Placa	Espiga Roscada 3/8"NC X 25mm	Espiga Roscada 3/8"NC X 50mm	Espiga Lisa Ø7/16" X 50mm	Bucha de Nylon Ø10mm X 28mm	Bucha de Nylon Ø12mm x 28mm	Bucha de Nylon Ø15mm x 32mm	Bucha de Nylon Ver tabela abaixo
AP	AE	AEX	AEL	ALSH	ALSK	ALSJ	S

OBS: FIXAÇÕES COM ESPIGA: ALTURA TOTAL É MAIOR EM 3MM PARA RODÍZIOS 200/300.

Cabeçote



Tipos de Placa

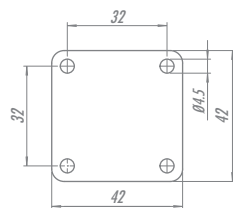

Placa P42 210/310

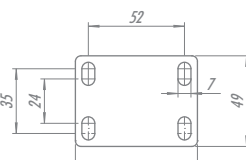

Placa P 410

Opções de Freio



FPI 210/310
Freio de Roda



FP 410
Freio de Roda

Cores da Roda

FIXAÇÃO POR BUCHA DE NYLON	
REFERÊNCIA	MEDIDA (mm)
S1	Ø38
S2	Ø30
S3	Ø25
S4	40X40



STILUS

Capacidade até 70kg

Garfo com estrutura em Poliamida 6 (Nylon) reforçado com fibra de vidro. Eixo da roda rebitado.



RODA BP - Composto Termoplástico com PVC. Dureza: 85 Shore A. (-10°C a +50°C)

Injetada com revestimento em composto termoplástico com PVC e núcleo em polipropileno copolímero recicláveis. Proporciona rolagem macia e silenciosa, ótima proteção ao piso, excelente resistência química, boa resistência ao desgaste e aos impactos, resultando em ótima relação custo/benefício. A velocidade de trabalho indicada é até 4km/h.

RODA NP - Polipropileno. Dureza: 65 Shore D. (-20°C a +70°C)

Injetada com revestimento e núcleo em polipropileno copolímero reciclável. Indicada para cargas leves e médias, roda com muita facilidade requerendo pouco esforço para movimentação, não deforma sob carga estática e possui ótima relação custo/benefício. Apresenta boa resistência química e a impactos moderados. A velocidade de trabalho indicada é até 4 km/h.

Rodízio Giratório	Rodízio Giratório com Freio	DIMENSÕES							
		(mm)	(mm)	(pol)		KG	(mm)	s/ freio (mm)	c/ freio F (mm)
Referência		75	54	5/16"	Furo Passante	60	93	70	92
STG E38 75 BP	STG E38 75 BP F								
STC E38 75 NP	STC E38 75 NP F								
STP E38 75 NP	STP E38 75 NP F	100	57			70	122	93	116
STG E38 100 BP	STG E38 100 BP F								
STC E38 100 NP	STC E38 100 NP F								
STP E38 100 NP	STP E38 100 NP F								

Acabamentos



Ref.	GARFO	BANDA	CALOTA	FREIO
STG	Gelo	Cinza	Gelo	Gelo
STC	Preto	Preto	Cromado	Preto
STP	Preto	Preto	Preto	Preto

Fixações/Acessórios

Fixação por Placa	Espiga Roscada Ver Tabela Abaixo	Espiga Lisa c/ Anel Ø7/16" X 20mm	Bucha de Nylon Ø15mm X 32mm	Bucha de Nylon Ver Tabela Abaixo
P55	E	ELT	ELB	S

OBS: FIXAÇÃO COM PLACA: ALTURA TOTAL É MAIOR EM 4MM.

Cabeçote



Placa

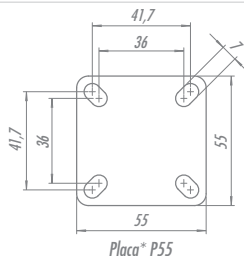

Freio



FIXAÇÃO POR ESPIGA ROSCADA	
REFERÊNCIA	MEDIDA (mm)
E38	3/8" ww x 25mm
E516	5/16" ww x 25mm
E10	M10 x 25mm
E12	M12 x 25mm
E1/2	1/2" NC x 25mm

FIXAÇÃO POR BUCHA DE NYLON	
REFERÊNCIA	MEDIDA (mm)
S1	Ø38
S2	Ø30
S3	Ø25
S4	40X40

DIAMOND

Capacidade até 100kg

Garfo fabricado em Poliamida 6 (Nylon) com rolamento de esferas de dupla blindagem no cabeçote de giro.



FP
Freio Total
Trava o Giro do
Cabeçote e da Roda

RODA TB - Borracha Termoplástica. Dureza 80 Shore A. (-20°C a +70°C)

Produzida com revestimento em borracha termoplástica elástica, com núcleo e calotas de poliamida 6.0 (nylon) recicláveis. Apresenta excelente proteção ao piso, rodagem macia e silenciosa, facilidade para movimentação e manobras, resiste a impactos, possui baixa deformação sob carga e excelente resistência a abrasão. Possui boa resistência a intempéries e a agentes químicos como sais e graxas. A velocidade de trabalho indicada é de até 4km/h.

Rodízio Giratório	Rodízio Giratório com Freio								
Referência		(mm)	(mm)	(mm)	Rolamento de Esferas	KG	(mm)	s/ freio (mm)	c/ freio FP (mm)
GD E12 100 TBE	GD E12 100 TBE FP	100	73	10		100	119	82	106

Cabeçote

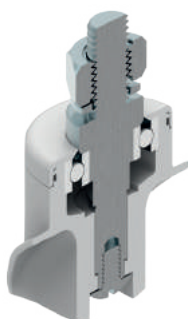

Fixações/Acessórios

Placa	Espiga Roscada	Espiga Lisa	Bucha de Nylon
Ver Abaixo	Ver Tabela Abaixo	Ø7/16" X 50mm	Ver Tabela Abaixo
	E	GDEL	S

Tipos de Placa

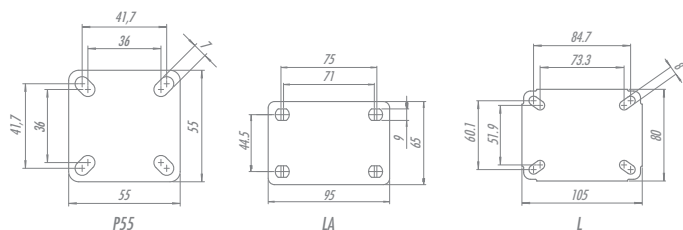

Cores



FIXAÇÃO POR ESPIGA ROSCADA	
REFERÊNCIA	MEDIDA (mm)
E38	3/8" NC x 25mm
E10	M10 x 25mm
E12	M12 x 25mm
E1/2	1/2"NC x 25mm

FIXAÇÃO POR BUCHA DE NYLON	
REFERÊNCIA	MEDIDA (mm)
S1	Ø38
S2	Ø30
S3	Ø25
S4	Ø40X40

ZAFIRA

Capacidade até 100kg

GARFO 100: Fabricado em Poliamida 6 (Nylon) cor gelo, com uma pista de esferas no cabeçote de giro.

GARFO 125: Fabricado em Poliamida 6 (Nylon) cor gelo, com rolamento de esferas e dupla blindagem no cabeçote de giro.

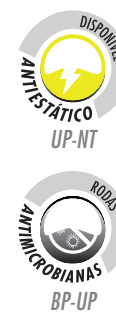

FP
Freio Total
Trava o Giro do
Cabeçote e da Roda.

RODA BP - Composto Termoplástico com PVC. Dureza: 85 Shore A. (-10°C a +50°C)

Produzida com revestimento em composto termoplástico com PVC e núcleo em polipropileno copolímero recicláveis. Proporciona rotação silenciosa, ótima proteção ao piso, excelente resistência química, boa resistência ao desgaste e aos impactos, resultando em ótima relação custo/benefício. A velocidade de trabalho indicada é até 4km/h.



TIPOS DE RODA



Rodízio Giratório	Rodízio Giratório com Freio	Referência	(mm)	(mm)	(mm)		KG	(mm)	s/ freio (mm)	c/ freio FP (mm)
GZT E12 100 BP	GZT E12 100 BP FP		100	58	10	Furo Passante	80	125	80	90
GZT E12 100 BPE	GZT E12 100 BPE FP									
GZT E12 125 BPE	GZT E12 125 BPE FP		125	67		Rolamento de Esferas	100	148	105	120

Fixações/Acessórios



Fixação por Placa	Espiga Roscada		Expansor de Borracha	Expansor de Alumínio	Expansor de Nylon	Espiga Lisa	Bucha de Nylon
	Ver tabela abaixo	Ver tabela abaixo	1/2"NC x 64mm	Ver tabela abaixo	Ver tabela abaixo	Ver tabela abaixo	Ø7/16" X 50mm
Ver tipos abaixo	E	GZT EX 1/2	EX	EA	EXN2	GZT EL	S

OBS: FIXAÇÃO COM PLACA: ALTURA TOTAL É MAIOR EM 3MM.

Cabeçote

Placa

Freio



ZAFIRA 100

ZAFIRA 125

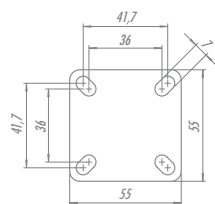

Placa P55

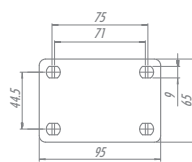

Placa LA

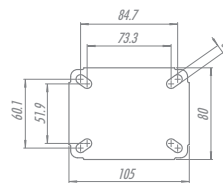

Placa L



FIXAÇÃO POR ESPIGA ROSCADA		FIXAÇÃO POR EXPANSOR DE BORRACHA		FIXAÇÃO POR EXPANSOR DE ALUMÍNIO		FIXAÇÃO POR EXPANSOR DE NYLON		FIXAÇÃO POR BUCHA DE NYLON	
REFERÊNCIA	MEDIDA (mm)	REFERÊNCIA	MEDIDA (mm)	REFERÊNCIA	MEDIDA (mm)	REFERÊNCIA	MEDIDA (mm)	REFERÊNCIA	MEDIDA (mm)
E38	3/8" NC x 25mm	EX1	18-21	EA2	21-27	EXN2	21,5-26,7	S1	Ø38
E10	M10 x 25mm	EX2	21-24	EA4	27-33	P/ ESPIGA M10 x 75 mm		S2	Ø30
E12	M12 x 25mm	EX3	25-28					S3	Ø25
E1/2	1/2"NC x 25mm	EX5	37-40			S4	40X40		

AGILE

Capacidade até 170kg

Garfo com estrutura interna em chapa estampada com acabamento zincado, cabeçote com dupla pista de esferas e coberto com capas injetadas em Poliamida 6 (Nylon).

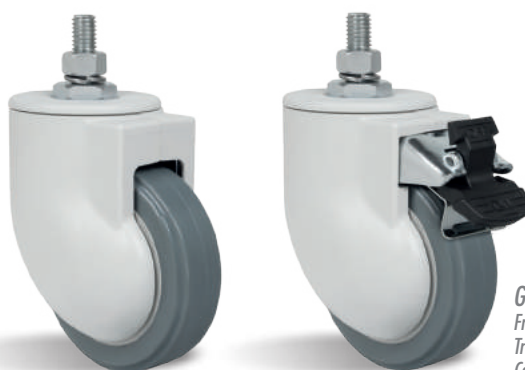

G
Freio Total
Trava o Giro do
Cabeçote e da Roda.



RODA BP - Composto Termoplástico com PVC. Dureza: 85 Shore A. (-10°C a +50°C)

Produzida com revestimento em composto termoplástico com PVC e núcleo em polipropileno copolímero recicláveis. Proporciona rodamgem silenciosa, ótima proteção ao piso, excelente resistência química, boa resistência ao desgaste e aos impactos, resultando em ótima relação custo/benefício. A velocidade de trabalho indicada é até 4km/h.

Rodízio Giratório	Rodízio Giratório com Freio	Roda								
Referência			(mm)	(mm)	(pol)		KG	(mm)	s/ freio (mm)	c/ freio G (mm)
GLE CGE 412 BP	GLE CGE 412 BP G	R 412 BP	100	32	5/16"	Furo Passante	65	134	80	107
GLE CGE 412 BPE	GLE CGE 412 BPE G	R 412 BPE				Rolamento de Esferas	100			

Cabeçote



Tipos de Roda



Esquema de Montagem

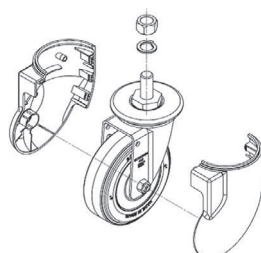

Cores



Fixações/Acessórios



Espiga Roscada
1/2"NC X 25mm

LE



Espiga Roscada
1/2"NC X 64mm

LEX



Fixação por
Expansor de Borracha

Ver Tabela Abaixo

EX



Fixação por
Expansor de Alumínio

Ver Tabela Abaixo

EA



Fixação por
Expansor de Nylon

Ver Tabela Abaixo

EXN2

FIXAÇÃO POR EXPANSOR E BORRACHA		
REFERÊNCIA	MEDIDA (mm)	45
EX1	18-21	
EX2	21-24	
EX3	25-28	
EX4	27-30	
EX5	37-40	

FIXAÇÃO POR EXPANSOR DE ALUMÍNIO		
REFERÊNCIA	MEDIDA (mm)	70
EA2	21-27	
EA4	27-33	

FIXAÇÃO POR EXPANSOR DE NYLON		
REFERÊNCIA	MEDIDA (mm)	70
EXN2	21,5-26,7	
P/ ESPIGA M10 x 75 mm		

FUTURA

Capacidade até 100kg

Garfo fabricado em Poliamida 6 (Nylon) com 30% de fibra de vidro e rolamento de esferas de dupla blindagem no cabeçote de giro.



FP
Freio Total
Trava o Giro do
Cabeçote e da Roda.

RODA BP - Composto Termoplástico com PVC. Dureza: 85 Shore A. (-10°C a +50°C)

Produzida com revestimento em composto termoplástico com PVC e núcleo em polipropileno copolímero recicláveis. Proporciona rotação silenciosa, ótima proteção ao piso, excelente resistência química, boa resistência ao desgaste e aos impactos, resultando em ótima relação custo/benefício. A velocidade de trabalho indicada é até 4km/h.

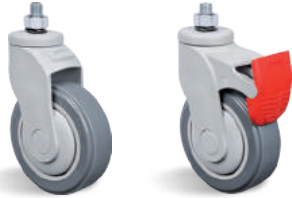

TIPOS DE RODA

BP	SP	TB	UP
PVC 85 Shore A	Borracha Macia 65 Shore A	Borracha Termoplástica 80 Shore A	Poliuretano 90 Shore A

Rodízio Giratório		Rodízio Giratório com Freio	(mm)	(mm)	(pol)		KG	(mm)	s/ freio (mm)	c/ freio FP (mm)
Referência										
GNE 312 BPE	GNE 312 BPE FP		75	32	5/16"	Rolamento de Esferas	60	113	75	98
GNE 412 BPE	GNE 412 BPE FP		100				80	134	78	
GNE 512 BPE	GNE 512 BPE FP		125				100	161	108	

Fixações/Acessórios



Fixação por Placa		Espiga Roscada		Expansor de Borracha	Expansor de Alumínio	Expansor de Nylon	Espiga Lisa	Bucha de Nylon	Espiga Lisa Fixação Lateral
GNA *	GN **	1/2"NC X 25mm	1/2"NC X 64mm	Ver tabela abaixo	Ver tabela abaixo	Ver tabela abaixo	Ø7/16" X 50mm	Ver tabela abaixo	Ver tabela abaixo
Ver tipos abaixo		GNE	GNEX	EX	EA	EXN2	GNEL	S	GNEL

* GNA: A ALTURA TOTAL É MAIOR EM 3MM.

** GN: A ALTURA TOTAL É MAIOR EM 6MM.

Cabeçote



Tipos de Placa

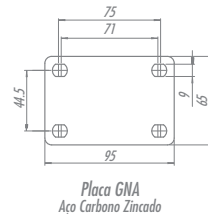
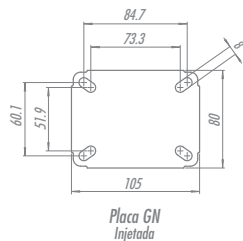

Cores

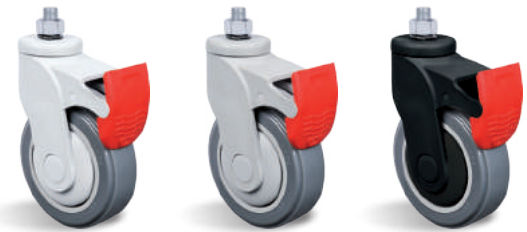

Gelo

Cinza (padrão)

Preto

Freio: Vermelho (padrão). Consultar outras opções.

FIXAÇÃO POR EXPANSOR DE BORRACHA		45
REFERÊNCIA	MEDIDA (mm)	
EX1	18-21	
EX2	21-24	
EX3	25-28	
EX4	27-30	
EX5	37-40	

FIXAÇÃO POR EXPANSOR DE ALUMÍNIO		70
REFERÊNCIA	MEDIDA (mm)	
EA2	21-27	
EA4	27-33	

FIXAÇÃO POR EXPANSOR DE NYLON		70
REFERÊNCIA	MEDIDA (mm)	
EXN2	21,5-26,7	
P/ ESPIGA M10 x 75 mm		

FIXAÇÃO POR BUCHA DE NYLON		43
REFERÊNCIA	MEDIDA (mm)	
S1	Ø38	
S2	Ø30	
S3	Ø25	
S4	40 x 40	

ESPIGA LISA FIXAÇÃO LATERAL		MB
REFERÊNCIA	MEDIDA (mm)	
GNEL1	Ø19 x 45	
GNEL2	Ø21,5 x 45	
GNEL3	Ø22 x 45	
GNEL4	Ø25 x 45	
GNEL5	Ø28 x 45	

EVOLUTION

Capacidade até 130kg

Garfo fabricado em Poliamida 6 (Nylon) com 30% de fibra de vidro e rolamento de esferas de dupla blindagem no cabeçote de giro.

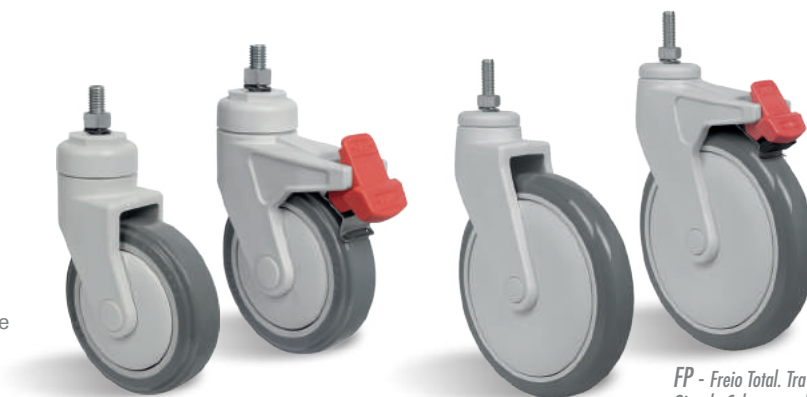

FP - Freio Total. Trava o Giro do Cabeçote e da Roda.

RODA BP - Composto Termoplástico com PVC. Dureza: 85 Shore A. (-10°C a +50°C)

Produzida com revestimento em composto termoplástico com PVC e núcleo em polipropileno copolímero recicláveis. Proporciona rodamem silenciosa, ótima proteção ao piso, excelente resistência química, boa resistência ao desgaste e aos impactos, resultando em ótima relação custo/benefício. A velocidade de trabalho indicada é até 4km/h.



TIPOS DE RODA

BP
PVC
85 Shore A



SP
Borracha Macia
65 Shore A



TB
Borracha Termoplástica
80 Shore A



UP
Poliuretano
90 Shore A



Rodízio Giratório	Rodízio Giratório com Freio	Rodízio Fixo	Ø (mm)	H (mm)	Ø (pol)	KG	Ø (mm)	s/ freio (mm)	c/ freio FP (mm)
Referência									
GNRE 412 BPE	GNRE 412 BPE FP	FNRP 412 BPE	100	32	5/16"	100	156	88	115
GNRE 512 BPE	GNRE 512 BPE FP	-	125				181	102	125
GNRE 612 BPE	GNRE 612 BPE FP	-	150				209	120	125
GNRE 812 BPE	GNRE 812 BPE FP	-	200	35		130	251	167	167

Fixações/Acessórios



Fixação por Placa	Furo Central	Espiga Roscada		Expansor de Borracha	Expansor de Alumínio	Expansor de Nylon	Espiga Lisa	Bucha de Nylon	Espiga Lisa Fixação Lateral
	13mm	GNRE: 1/2"NC X 30mm	GNREX: 1/2"NC X 67mm	Ver tabela abaixo	Ver tabela abaixo	Ver tabela abaixo	Ø7/16" X 50mm	Ver tabela abaixo	Ver tabela abaixo
Ver tipos abaixo	GNRES	GNRE 812: 1/2"NC X 33mm	GNREX 812: 1/2"NC X 70mm	EX	EA	EXN2	GNREL	S	GNREL

OBS: FIXAÇÃO COM PLACA: ALTURA TOTAL É MENOR EM 16MM.

Cabeçote



Tipos de Placa

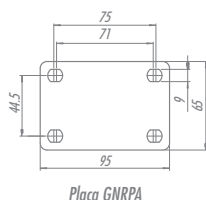
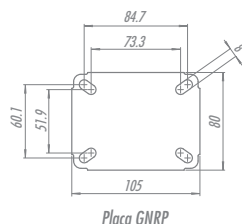

Cores

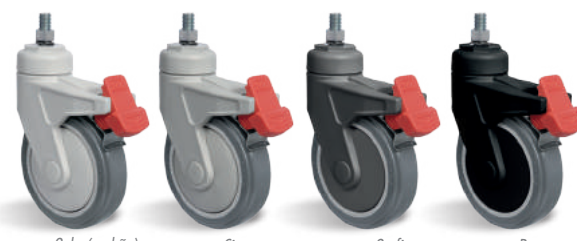

Freio: Vermelho (padrão). Consultar outras opções.

FIXAÇÃO POR EXPANSOR DE BORRACHA	
REFERÊNCIA	MEDIDA (mm)
EX1	18-21
EX2	21-24
EX3	25-28
EX4	27-30
EX5	37-40

FIXAÇÃO POR EXPANSOR DE ALUMÍNIO	
REFERÊNCIA	MEDIDA (mm)
EA2	21-27
EA4	27-33

FIXAÇÃO POR EXPANSOR DE NYLON	
REFERÊNCIA	MEDIDA (mm)
EXN2	21,5-26,7
P/ ESPIGA M10 x 75 mm	

FIXAÇÃO POR BUCHA DE NYLON	
REFERÊNCIA	MEDIDA (mm)
S1	Ø38
S2	Ø30
S3	Ø25
S4	40 x 40

ESPIGA LISA FIXAÇÃO LATERAL	
REFERÊNCIA	MEDIDA (mm)
GNREL1	Ø19 x 45
GNREL2	Ø21,5 x 45
GNREL3	Ø22 x 45
GNREL4	Ø25 x 45
GNREL5	Ø28 x 45

NEW AVANTECH

Capacidade até 150kg

Garfo de estrutura interna em aço revestido por peças injetadas, com design clean que facilita a limpeza e com material termoplástico resistente que suporta a ação dos mais diversos produtos de higienização. O sistema de freio central seleciona as posições de giro livre, freio total ou trava direcional. Rolamentos de esferas no cabeçote.

RODA UP - Poliuretano Termoplástico. Dureza: 90 Shore A. (-20°C a +70°C)

Produzida com revestimento em poliuretano termoplástico elastollan, núcleo em polipropileno copolímero recicláveis e com rolamento de esferas. Ideal para quem procura excelente capacidade de carga alinhada a uma ótima proteção do piso com baixo ruído no deslocamento, proporciona excelente resistência a abrasão e impactos. Resistente a graxas, óleos minerais e alguns ácidos. A velocidade de trabalho indicada é até 4 km/h.









NEW AVANTECH



AVANTECH



Referência	 (mm)	 (mm)	 (mm)	Rodagem	Espiga	Ângulo de Giro do freio	Tipo de Garfo	 KG	 (mm)	 (mm)
NEW AVTS 5 UPE E28.50 GL	125	32	-	Simples	E28.50	-	Giro Livre	150	158	100
NEW AVTS 5 UPE E28.100 G30 FT					E28.100	30°	Freio Total			
NEW AVTS 5 UPE E28.100 G30 DF						45°	Direcional e Freio Total			
NEW AVTS 5 UPE E28.100 G45 FT					Freio Total					
NEW AVTS 5 UPE E28.100 G45 DF	Direcional e Freio Total									
NEW AVTS 5 UPE E32.50 GL	125	32	-		E32.50	-	Giro Livre			
NEW AVTS 5 UPE E32.50 G30 FT					E32.50	30°	Freio Total			
NEW AVTS 5 UPE E32.50 G30 DF						45°	Direcional e Freio Total			
NEW AVTS 5 UPE E32.50 G45 FT				Freio Total						
NEW AVTS 5 UPE E32.50 G45 DF	Direcional e Freio Total									
NEW AVTS 6 UPE E28.50 GL	150	32	-	E28.50	-	Giro Livre	183	117		
NEW AVTS 6 UPE E28.100 G30 FT				E28.100	30°	Freio Total				
NEW AVTS 6 UPE E28.100 G30 DF					45°	Direcional e Freio Total				
NEW AVTS 6 UPE E28.100 G45 FT				Freio Total						
NEW AVTS 6 UPE E28.100 G45 DF	Direcional e Freio Total									
NEW AVTS 6 UPE E32.50 GL	150	32	-	E32.50	-	Giro Livre	183	117		
NEW AVTS 6 UPE E32.50 G30 FT				E32.50	30°	Freio Total				
NEW AVTS 6 UPE E32.50 G30 DF					45°	Direcional e Freio Total				
NEW AVTS 6 UPE E32.50 G45 FT				Freio Total						
NEW AVTS 6 UPE E32.50 G45 DF	Direcional e Freio Total									
NEW AVTS 8 UPE E28.50 GL	200	35	-	E28.50	-	Giro Livre	230	160		
NEW AVTS 8 UPE E28.100 G30 FT				E28.100	30°	Freio Total				
NEW AVTS 8 UPE E28.100 G30 DF					45°	Direcional e Freio Total				
NEW AVTS 8 UPE E28.100 G45 FT				Freio Total						
NEW AVTS 8 UPE E28.100 G45 DF	Direcional e Freio Total									
NEW AVTS 8 UPE E32.50 GL	200	35	-	E32.50	-	Giro Livre	230	160		
NEW AVTS 8 UPE E32.50 G30 FT				E32.50	30°	Freio Total				
NEW AVTS 8 UPE E32.50 G30 DF					45°	Direcional e Freio Total				
NEW AVTS 8 UPE E32.50 G45 FT				Freio Total						
NEW AVTS 8 UPE E32.50 G45 DF	Direcional e Freio Total									
AVTD 150 UPE E28.50 GL	150	-	80	Duplo	E28.50	-	Giro Livre	175	128	
AVTD 150 UPE E28.100 G30 FT					E28.100	30°	Freio Total			
AVTD 150 UPE E28.100 G30 DF						45°	Direcional e Freio Total			
AVTD 150 UPE E28.100 G45 FT					Freio Total					
AVTD 150 UPE E28.100 G45 DF	Direcional e Freio Total									
AVTD 150 UPE E32.50 GL	150	-	80		E32.50	-	Giro Livre		175	128
AVTD 150 UPE E32.50 G30 FT					E32.50	30°	Freio Total			
AVTD 150 UPE E32.50 G30 DF						45°	Direcional e Freio Total			
AVTD 150 UPE E32.50 G45 FT				Freio Total						
AVTD 150 UPE E32.50 G45 DF	Direcional e Freio Total									

Cores



CORES		
REF.	GARFO	CALOTA
GAZ	Gelo	Azul
GCC		Cinza
GGE		Gelo
GVD		Verde
GRS		Rosa

Adicione o código de cor ao final da referência

Fixações

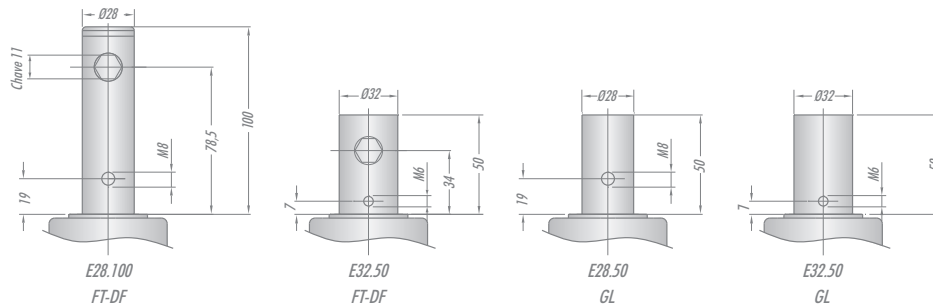

FT Freio Total DF Freio Total e Direcional GL Giro Livre

Giro do Freio

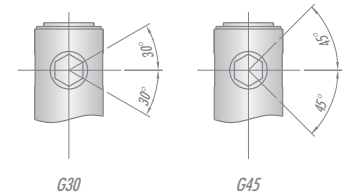

Cabeçote

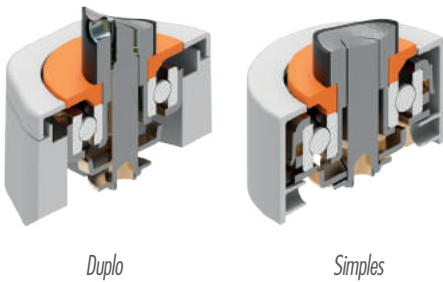

Acessórios

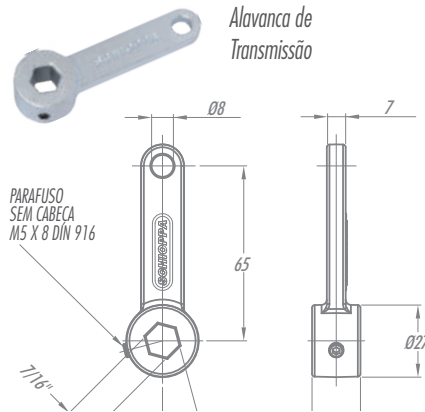

Pedal de acionamento do freio

AVANTECH
Metálico

NEW AVANTECH
Injetado

*Disponíveis nas versões Direito e Esquerdo
Padrão: 30° - Opcional: 45°

Esquema de Montagem

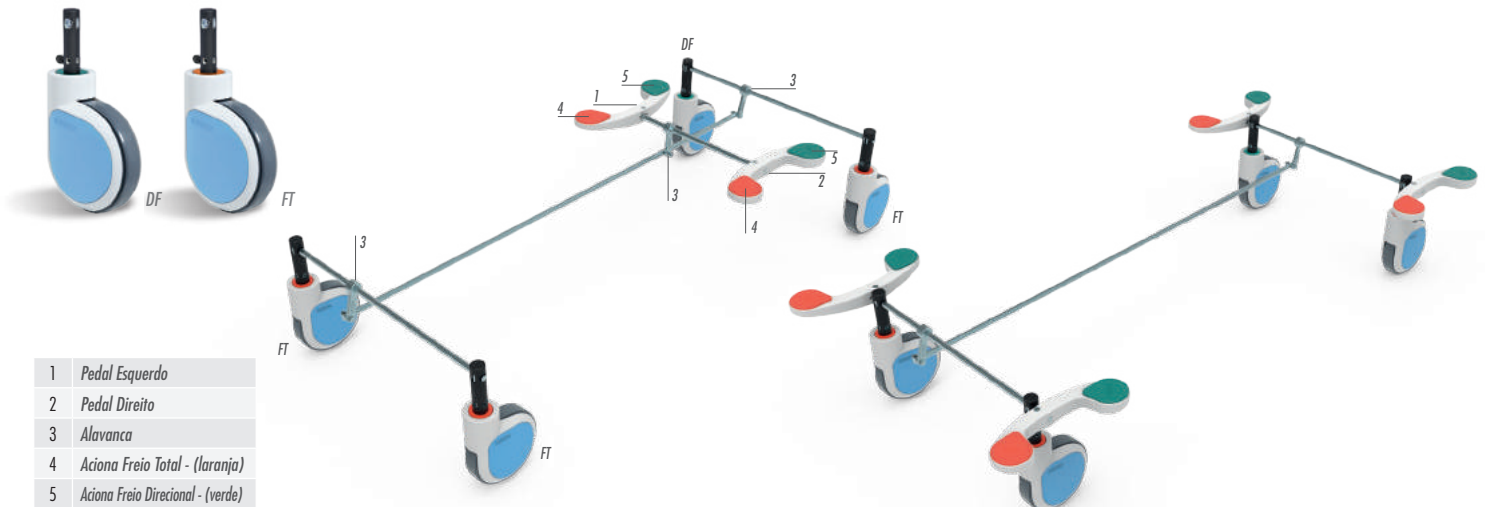

- 1 Pedal Esquerdo
- 2 Pedal Direito
- 3 Alavanca
- 4 Aciona Freio Total - (laranja)
- 5 Aciona Freio Direcional - (verde)

LUMINA

Capacidade até 150kg

Garfo fabricado com estrutura interna em aço revestido por peças injetadas, que protegem contra poeira, facilitam a limpeza e valorizam o aspecto visual do equipamento. Possui cabeçote com dupla pista de esferas e um sistema de freio moderno de fácil acionamento com dois pedais: ON para acionar e OFF para liberar.



DA ON/OFF
Freio Total
Trava o Giro do
Cabeçote e da Roda.



RODA UP - Poliuretano Termoplástico. Dureza: 90 Shore A. (-20°C a +70°C)

Produzida com revestimento em poliuretano termoplástico elastollan e núcleo em polipropileno copolímero recicláveis. Ideal para quem procura excelente capacidade de carga alinhada a uma ótima proteção do piso com baixo ruído no deslocamento, proporciona excelente resistência a abrasão e impactos. Resistente a graxas, óleos minerais e alguns ácidos. A velocidade de trabalho indicada é até 4 km/h.

Rodizio Giratório	Rodizio Giratório com Freio	Ø (mm)	f (mm)	Ø (pol)	Rolamento de Esferas	KG	Ø (mm)	s/ freio (mm)	c/ freio DA (mm)
Referência									
GLNE 125 UPE	GLNE 125 UPE DA	125	32	1/2"		150	168	100	114
GLNE 150 UPE	GLNE 150 UPE DA	150					196	117	117

Fixações/Acessórios



Espiga Roscada	Expansor de Borracha	Expansor de Alumínio	Espiga Lisa	Bucha de Nylon	Fixação Lateral
1/2"NC X 25mm	Ver tabela abaixo	Ver tabela abaixo	Ø7/16" X 50mm	Ver tabela abaixo	Ver tabela abaixo
GLNE	EX	EA	GLNEL	S	GLNEL

OBS: ESPIGA LISA FIXAÇÃO LATERAL: ALTURA TOTAL É MENOR EM 10MM.

Cabeçote

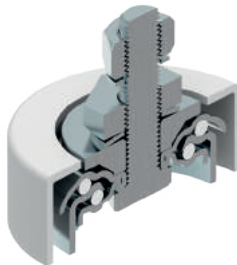

Freio



DA - Freio Pedal On/Off
Freio Total

FIXAÇÃO POR EXPANSOR DE BORRACHA		EXPANSOR DE ALUMÍNIO		FIXAÇÃO POR BUCHA DE NYLON		FIXAÇÃO POR ESPIGA LISA FIXAÇÃO LATERAL	
REFERÊNCIA	MEDIDA (mm)	REFERÊNCIA	MEDIDA (mm)	REFERÊNCIA	MEDIDA (mm)	REFERÊNCIA	MEDIDA (mm)
EX1	18-21	EA2	21-27	S1	Ø38	GLNEL1	Ø19 x 45
EX2	21-24			S2	Ø30	GLNEL2	Ø21,5 x 45
EX3	25-28	EA4	27-33	S3	Ø25	GLNEL3	Ø22 x 45
EX4	27-30			S4	Ø 40 x 40	GLNEL4	Ø25 x 45
EX5	37-40					GLNEL5	Ø28 x 45

EVIDENCE

Capacidade até 150kg

Garfo fabricado com estrutura interna em aço revestido por peças injetadas, que protegem contra poeira, facilitam a limpeza e valorizam o aspecto visual do equipamento. Possui cabeçote com dupla pista de esferas e um sistema de freio moderno de fácil acionamento com dois pedais: ON para acionar e OFF para liberar.

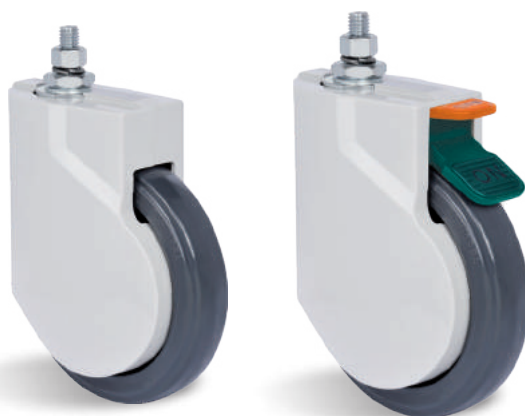

DA ON/OFF
Freio Total
Trava o Giro do
Cabeçote e da Roda.



RODA UP - Poliuretano Termoplástico. Dureza: 90 Shore A. (-20°C a +70°C)

Produzida com revestimento em poliuretano termoplástico elastollan e núcleo em polipropileno copolímero recicláveis. Ideal para quem procura excelente capacidade de carga alinhada a uma ótima proteção do piso com baixo ruído no deslocamento, proporciona excelente resistência a abrasão e impactos. Resistente a graxas, óleos minerais e alguns ácidos. A velocidade de trabalho indicada é até 4 km/h.

Rodízio Giratório	Rodízio Giratório com Freio	Ø (mm)	F (mm)	Ø (pol)		KG	Ø (mm)	s/ freio (mm)	c/ freio DA (mm)
Referência									
GHE 125 UPE	GHE 125 UPE DA	125	32	1/2"	Rolamento de Esferas	150	158	100	114
GHE 150 UPE	GHE 150 UPE DA	150					183	117	117
GHE 200 UPE	GHE 200 UPE DA	200	35				229	160	160

Fixações/Acessórios



Espiga Roscada		Expansor de Borracha	Expansor de Alumínio	Espiga Lisa	Bucha de Nylon	Espiga Lisa Fixação Lateral
1/2"NC X 25mm	1/2"NC X 64mm	Ver tabela abaixo	Ver tabela abaixo	Ø7/16" X 50mm	Ver tabela abaixo	Ver tabela abaixo
GHE	GHEX	EX	EA	GHEL	S	GHEL

OBS: ESPIGA LISA FIXAÇÃO LATERAL: ALTURA TOTAL É MENOR EM 10MM.

Cabeçote

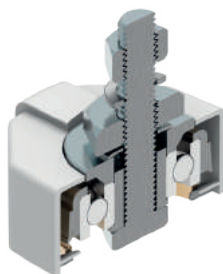

Freio



DA - Freio Pedal On/Off
Freio Total

FIXAÇÃO POR EXPANSOR DE BORRACHA		FIXAÇÃO POR EXPANSOR DE ALUMÍNIO		FIXAÇÃO POR BUCHA DE NYLON		FIXAÇÃO POR ESPIGA LISA FIXAÇÃO LATERAL	
REFERÊNCIA	MEDIDA (mm)	REFERÊNCIA	MEDIDA (mm)	REFERÊNCIA	MEDIDA (mm)	REFERÊNCIA	MEDIDA (mm)
EX1	18-21	EA2	21-27	S1	Ø38	GHEL1	Ø19 x 45
EX2	21-24			S2	Ø30	GHEL2	Ø21,5 x 45
EX3	25-28			S3	Ø25	GHEL3	Ø22 x 45
EX4	27-30	EA4	27-33	S4	∇ 40 x 40	GHEL4	Ø25 x 45
EX5	37-40			GHEL5	Ø28 x 45		

GSTR

STR - BORRACHA TERMOPLÁSTICA ESPECIAL

Capacidade até 250kg

Garfo fabricado em chapa estampada com rolamento de esferas de precisão no cabeçote de giro e acabamento zincado. Eixo da roda parafusado.



RODA STR - Borracha Termoplástica. Dureza: 70 Shore A. (-20°C a +70°C). Produzida com revestimento em borracha termoplástica e núcleo em polipropileno copolímero recicláveis. O perfil da banda de rodagem possui desenho em forma de estrias que permite maior aderência em pisos internos e externos. Proporciona rotação macia e silenciosa, ótima proteção ao piso, excelente resistência química, boa resistência ao desgaste e impactos. A velocidade de trabalho indicada é até 4km/h.

RODA STR BPE - Composto Termoplástico com PVC. Dureza: 85 Shore A. (-10°C a +50°C).

RODA STR SPE - Borracha Termoplástica Extra Macia. Dureza: 65 Shore A. (-10°C a +50°C).

Rodízio Giratório	Rodízio Giratório com Freio								
Referência		(mm)	(mm)	(pol)		KG	(mm)	s/ freio (mm)	c/ freio FP (mm)
GSTRE 62 STRE	GSTRE 62 STRE FP	150	50	1/2"	Rolamento de Esferas	250	183	131	190

Tipos de Rodas



	STRE	STRE BPE	STRE SPE
DUREZA	70 Shore A	85 Shore A	65 Shore A
TEMPERATURA	-20°C a +70°C	-10°C a +50°C	-10°C a +50°C

Fixações/Acessórios



	Furo Central	Furo Central	Espiga Roscada	Espiga Roscada
	20mm	13mm	1/2" NC X 32mm	1/2" NC X 64mm
REFERÊNCIA	GSTRS	GSTRES	GSTRE	GSTREX
	Altura Total: 177mm	Altura Total: 177mm		

Cabeçote



GSTRS

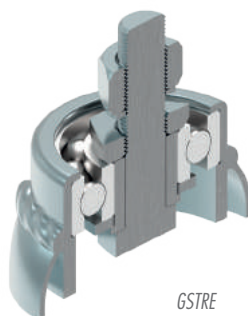

GSTRE

Freio



FP
Freio Pedal

CARGO SKY









Capacidade até 250kg

Garfo fabricado em chapa estampada, acabamento bicromatizado, com rolamento de esferas no cabeçote totalmente blindado para evitar a penetração de sujeira. Ótima resistência a impactos.



RODA NT - Nylon Técnico. Dureza: 75 Shore D. (-40°C a +110°C)

Produzido com revestimento e núcleo em Poliamida 6 (Nylon) de alta qualidade. É leve e possui ótima resistência mecânica, roda com muita facilidade exigindo menor esforço para manobras e movimentação. Ideal para aplicações em ambientes úmidos, é resistente a graxas, óleos, sais e alguns tipos de ácidos. Fabricado com material reciclável. A velocidade de trabalho indicada é até 4 km/h.

Referência	 (mm)	 (mm)	 (mm)	 (mm)		 KG	 (mm)	 (mm)
GLUP 214 NTE	57	35	8	45	Rolamento de Esferas	250	96	55
GLUP 314 NTE	70						102	61

Cabeçote

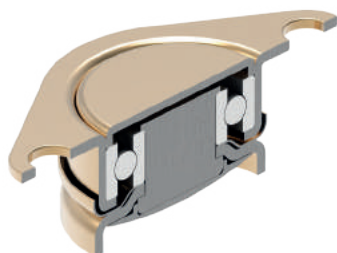

Placa

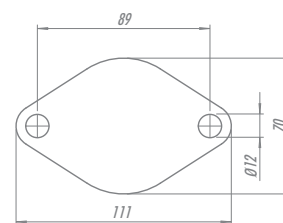

Placa Diamond

FREEZER

Capacidade até 150kg

Garfo fabricado em chapa estampada para rodamem simples e dupla, cabeçote com dupla pista de esferas, acabamento zincado branco e bicromatizado (amarelo).



GL 158 N



GLE 158 N



N R36

RODA N - Nylon Reforçado com Fibra de Vidro. Dureza: 80 Shore D. (-40°C a +180°C).

Produzida com Poliamida 6 (Nylon) reforçado com fibra de vidro. Indicada para utilização em aplicações em altas e baixas temperaturas. Leve, possui ótima resistência mecânica, roda com muita facilidade exigindo menor esforço para manobras e movimentação. Resistente a graxas, óleos, sais e alguns tipos de ácidos.



Z

RODA Z - Zamak. Dureza: 115 Brinell. (-40°C a +180°C).

Produzida com zamak, roda com muita facilidade e proporciona grande redução do esforço de movimentação. É muito resistente e suporta cargas e temperaturas elevadas. Não são indicadas para a utilização quando o nível de ruídos e a conservação do piso são necessários.



NPP

RODA NPP - Polipropileno. Dureza: 65 Shore D. (-20°C a +70°C).

Produzidas em injeção única com polipropileno copolímero reciclável. Indicadas para cargas leves, rodam com muita facilidade requerendo pouco esforço para movimentação, não deformam sob carga estática e possuem ótima relação custo/benefício. Apresentam boa resistência química e a impactos moderados. A velocidade de trabalho indicada é até 4km/h.

Rodízio Giratório	Rodízio Giratório com Freio								
Referência		(mm)	(mm)	(pol)		KG	(mm)	s/ freio (mm)	c/ freio (mm)
GL 158 N R36	-	36	15	1/4"	Furo Passante	120	56	42	-
GL 158 N	-	41	17				58	44	-
GL 158 Z	-						150	67	45
GLE 210 N HUS	GLE 210 N FP HUS	50	19	5/16"		120	86	64	77
GLE 212 NPP ESPIGA 3/8"	GLE 212 NPP SL ESPIGA 3/8"	64	32						

Fixações



Espiga Roscada
3/8" NC X 10mm

LE 10



Espiga Roscada
3/8" NC X 16mm

LE 16



Espiga Roscada
3/8" NC X 25mm

LE



Espiga Roscada
1/2" NC X 40mm

LE HUS

Tipos de Placa

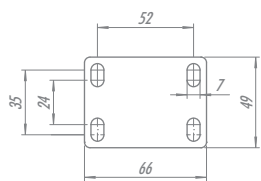

Placa GL/GLD

*Opcional para linha 158/210

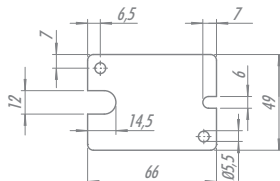

Placa GLP/GLDP

*Opcional para linha 158/210

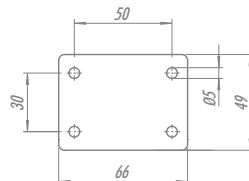

Placa ESM

*Opcional para linha 158/210

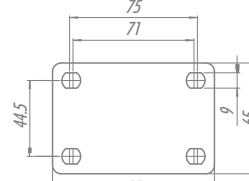

Placa LA

*Opcional para linha 158/210/212

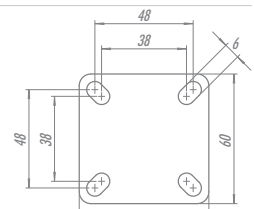

Placa P60

*Opcional para linha 158/210

FREEZER

Capacidade até 120kg

Garfo fabricado em chapa estampada para rodamem simples e dupla, cabeçote com dupla pista de esferas, acabamento zincado branco e bicromatizado (amarelo).



GLDP 210 NP



GLD 158 N FP R 36



N R36

N

NP

RODA N - Nylon Reforçado com Fibra de Vidro. Dureza: 80 Shore D. (-40°C a +180°C).

Produzida com Poliamida 6 (Nylon) reforçado com fibra de vidro. Indicada para utilização em aplicações em altas e baixas temperaturas. Leve, possui ótima resistência mecânica, roda com muita facilidade exigindo menor esforço para manobras e movimentação. Resistente a graxas, óleos, sais e alguns tipos de ácidos.

RODA NP - Polipropileno. Dureza: 65 Shore D. (-20°C a +70°C). Injetada com revestimento e núcleo em polipropileno copolímero reciclável. Indicada para cargas leves e médias, roda com muita facilidade requerendo pouco esforço para movimentação, não deforma sob carga estática e possui ótima relação custo/benefício. Apresenta boa resistência química e a impactos moderados. A velocidade de trabalho indicada é até 4 km/h.



Rodizio Giratório	Rodizio Giratório com Freio	(mm)	(mm)	(pol)		KG	(mm)	s/ freio (mm)	c/ freio (mm)
Referência									
GLD 158 N R36	GLD 158 N FP R36	36	36	1/4"	Furo Passante	120	56	42	62
GLD 158 N	-	41	38				58	44	-
GLDP 210 NP	GLDP 210 NP FPI	50	43	1/4"	Furo Passante	100	72	49	78

Fixações



Espiga Roscada 3/8" NC X 10mm

LE 10



Espiga Roscada 3/8" NC X 16mm

LE 16



Espiga Roscada 3/8" NC X 25mm

LE



Espiga Roscada 1/2" NC X 40mm

LE 1/2" X 40mm

Tipos de Placa

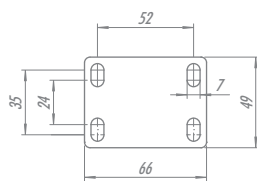

Placa GL/GLD
*Opcional para linha 158/210

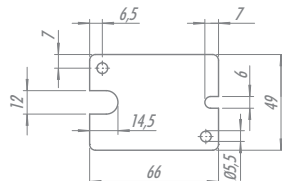

Placa GLP/GLDP
*Opcional para linha 158/210

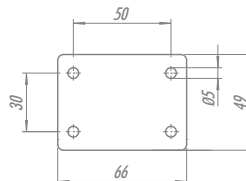

Placa ESM
*Opcional para linha 158/210

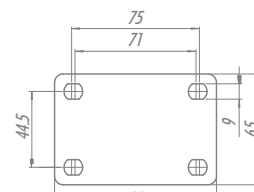

Placa LA
*Opcional para linha 158/210/212

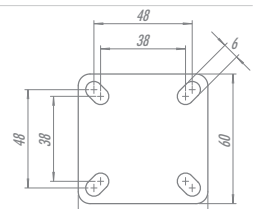

Placa P60
*Opcional para linha 158/210

SUPERMERCADO

Garfo fabricado em chapa estampada com espessura reforçada e cabeçote com dupla pista de esferas, acabamento zincado. Eixo da roda parafusado.

RODA BP - Composto Termoplástico com PVC. Dureza 85 Shore A. (-10°C a +50°C)

Produzida em PVC, com calota anti-fios e rolamentos de esferas blindados, para aplicação em piso liso.

RODA RTR - Poliuretano Termoplástico. Dureza: 60 Shore D. (-20°C a +70°C)









Produzida em poliuretano termoplástico, com calota anti-fios e rolamentos de esferas blindados, para aplicação em esteiras rolantes.

RODA AU - Poliuretano Termoplástico. Dureza: 60 Shore D. (-20°C a +70°C)









Produzida com revestimento em poliuretano termoplástico, com calota anti-fios e rolamentos de esferas blindados, para aplicação em esteiras rolantes.

LR - REFORÇADO











Rodizio Giratório	Rodizio Giratório com Freio	Roda								
Referência			(mm)	(mm)	(pol)		KG	(mm)	s/ freio (mm)	c/ freio (mm)
GLER 412 BPE	GLER 412 BPE G	R 412 BPE	100	32	5/16"		100	126	80	107
GLER 512 BPE	GLER 512 BPE G	R 512 BPE	125							



Rodizio Giratório com Freio sem Sapata	Rodizio Giratório com Freio Sapata	Roda							
Referência			(mm)	(mm)	(pol)		KG	(mm)	(mm)
GLER 412 RTR	-	R 412 RTR	100	32	5/16"		100	126	80
GLER 512 RTR	GLER 512 RTR C	R 512 RTR	125						



Rodizio Giratório com Freio Sapata	Roda							
Referência		(mm)	(mm)	(pol)		KG	(mm)	(mm)
GLER 512 AU FF	R 512 AU	125	32	5/16"		100	156	105

OPÇÃO DE COR CINZA - ADICIONAR "CZ" AO FINAL DA REFERÊNCIA

CONSULTE TABELA DE FREIOS AU

SUPERMERCADO

Garfo fabricado em chapa estampada e cabeçote com dupla pista de esferas, acabamento zincado.

Eixo da roda parafusado.

RODA BP - Composto Termoplástico com PVC. Dureza 85 Shore A. (-10°C a +50°C)

Produzida em PVC, com calota anti-fios e rolamentos de esferas blindados, para aplicação em piso liso.

RODA RTR - Poliuretano Termoplástico. Dureza: 60 Shore D. (-20°C a +70°C)









Produzida em poliuretano termoplástico, com calota anti-fios e rolamentos de esferas blindados, para aplicação em esteiras rolantes.

RODA AU - Poliuretano Termoplástico. Dureza: 60 Shore D. (-20°C a +70°C)







Produzida com revestimento em poliuretano termoplástico, com calota anti-fios e rolamentos de esferas blindados, para aplicação em esteiras rolantes.

L - LEVE







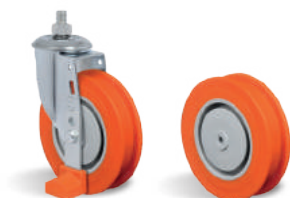

Rodizio Giratório	Rodizio Giratório com Freio	Roda								
Referência			(mm)	(mm)	(pol)		KG	(mm)	s/ freio (mm)	c/ freio (mm)
GLE 312 BPE	GLE 312 BPE G	R 312 BPE	75	32	5/16"	Rolamento de Esferas c/ Calota	60	103	71	107
GLE 412 BPE	GLE 412 BPE G	R 412 BPE	100				100	126	80	107
GLE 512 BPE	GLE 512 BPE G	R 512 BPE	125				115	156	105	122



Rodizio Giratório com Freio sem Sapata	Rodizio Giratório com Freio Sapata	Roda							
Referência			(mm)	(mm)	(pol)		KG	(mm)	(mm)
GLE 412 RTR	-	R 412 RTR	100	32	5/16"	Rolamento de Esferas c/ Calota	100	126	80
GLE 512 RTR	GLE 512 RTR C	R 512 RTR	125					156	105



Rodizio Giratório com Freio Sapata	Roda							
Referência		(mm)	(mm)	(pol)		KG	(mm)	(mm)
GLE 512 AU FF	R 512 AU	125	32	5/16"	Rolamento de Esferas c/ Calota	100	156	105

CONSULTE TABELA DE FREIOS AU

SUPERMERCADO







Garfo fabricado em Poliamida 6 (Nylon) com rolamento de esferas de dupla blindagem no cabeçote de giro.

RODA BP - Composto Termoplástico com PVC. Dureza 85 Shore A. (-10°C a +50°C)
 Produzida em PVC, com calota anti-fios e rolamentos de esferas blindados, para aplicação em piso liso.







RODA RTR - Poliuretano Termoplástico. Dureza: 60 Shore D. (-20°C a +70°C)
 Produzida em poliuretano termoplástico, com calota anti-fios e rolamentos de esferas blindados, para aplicação em esteiras rolantes.

NRE - INJETADO



Rodizio Giratório	Roda							
Referência		(mm)	(mm)	(pol)		KG	(mm)	(mm)
GNRE 412 BPE	R 412 BPE GNR	100	32	5/16"	Rolamento de Esferas c/ Calota	100	156	88
GNRE 512 BPE	R 512 BPE GNR	125					181	102



Rodizio Giratório com Freio sem Sapata	Rodizio Giratório com Freio Sapata	Roda							
Referência			(mm)	(mm)	(pol)		KG	(mm)	(mm)
GNRE 412 RTR	GNRE 412 RTR C	R 412 RTR GNR	100	32	5/16"	Rolamento de Esferas c/ Calota	100	156	88
GNRE 512 RTR	GNRE 512 RTR C	R 512 RTR GNR	125					181	102

Fixações

		
Espiga Roscada 1/2" NC x 25mm	Espiga Roscada 1/2" NC x 64mm	Espiga c/ Trava para série NRE Ø22 x 42mm
LE	LEX	GNRM

Cabeçotes



TABELA DE FREIOS AU

REFERÊNCIA	A	B	C	D	E
PADRÃO SCHIOPPA					
FREIO 412 AU - O	13	45,5	8,2	6	72,5
FREIO 512 AU - O	13	58	8,2	6	85
OUTRAS OPÇÕES					
FREIO 412 AU - R	16	45,5	8,2	8	72,5
FREIO 412 AU - M	23,5	45,5	8,2	6	91,5
FREIO 414 AU - R	35	45,5	11,5	8	91,5
FREIO 414 AU - I	29	45,5	10	6	91,5
FREIO 512 AU - R	16	58	8,2	8	85
FREIO 512 AU - M	23,5	58	8,2	6	104
FREIO 514 AU - R	35	58	11,5	8	104
FREIO 514 AU - I	29	58	10	6	104

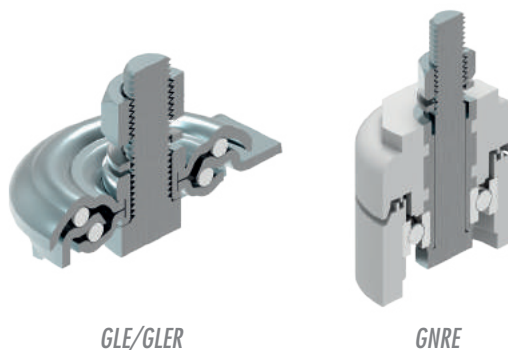
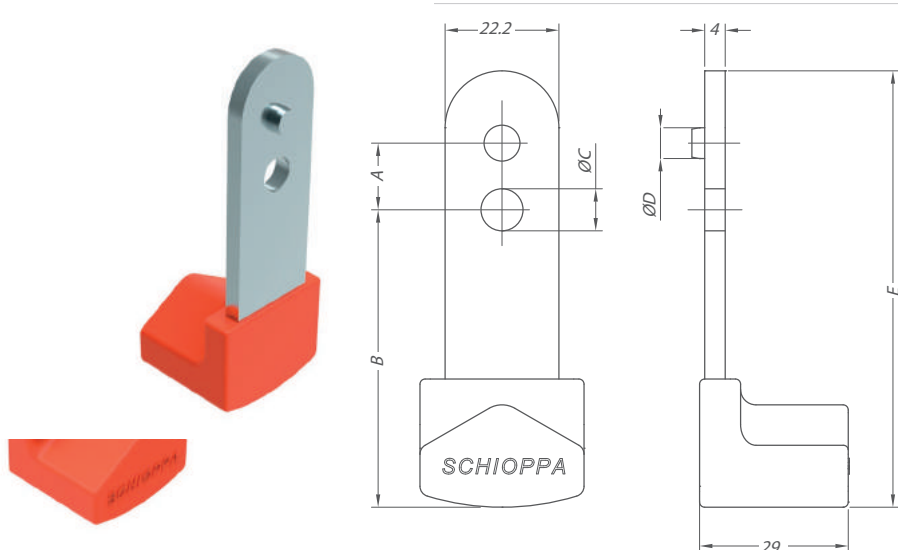

TIPOS DE GARFOS PARA CARRINHOS DE COMPRAS

Garfo Giratório GGLER

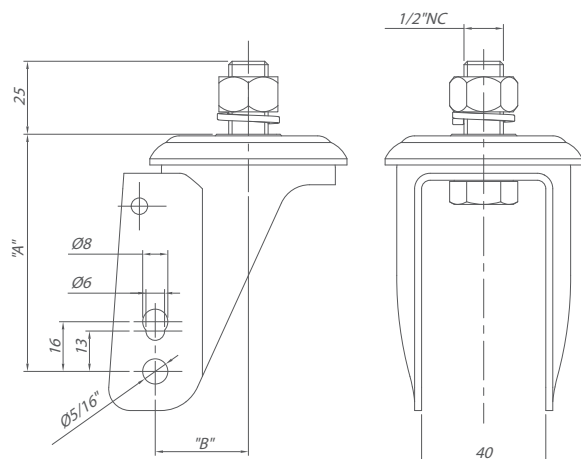

PRODUTO	A	B
GARFO GGLER 412	76	30
GARFO GGLER 512	93,5	42,5

Fixos GFLSM 412

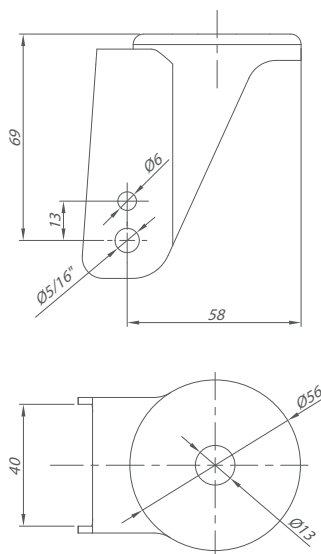

GFLSM 512

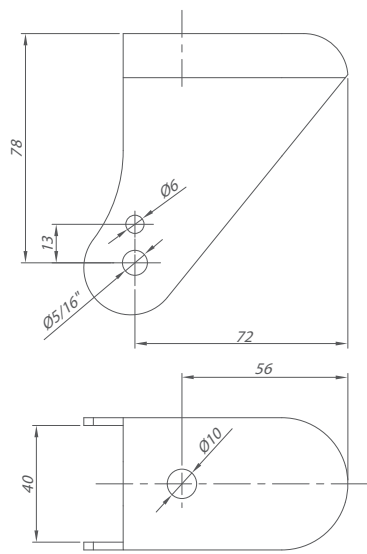

OBS: Os garfos são fornecidos sem acabamento superficial

Tipos de Roda



CÓDIGO	BPE	BPE ROUND	BPE-SM	BPEROUND-SM	TBE	TBE ROUND	TPE	TPE ROUND	UPE	UPE ROUND	AU	RTR						
 (mm)	75	100	125	75	100	125	75	100	125	75	100	125	125	75	100	125		
 (kg)	60	100	115	60	100	115	70	100	125	80	125	150	100	60	80	100		
MATERIAL	PVC			PVC - SM			BORRACHA TERMOPLÁSTICA			COMPOSTO TERMOPLÁSTICO			POLIURETANO			POLIURETANO		

AMBIENTAL

PMP

RODA PARA CONTAINER PLÁSTICO DE 120L, 240L E 360L



R PMP 200







R PMP 250



R PMP 300

RODA PMP - Pneu Maciço - Núcleo de Polipropileno. Dureza: 80 Shore A. (-20°C a +70°C)

Fabricada com aro de borracha maciça e núcleo de polipropileno. Indicada para aplicações em container de coleta de resíduos. Ideal para pisos irregulares onde é necessário facilidade de movimentação, amortecimento a impactos e vibrações. Proporciona fácil manutenção.

Roda				
Referência	(mm)	(mm)	(mm)	KG
R PMP 200	200	50	21,5	140
R PMP 250	250	52		220
R PMP 300	300			

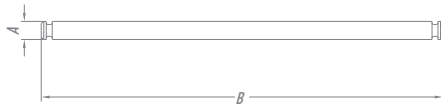
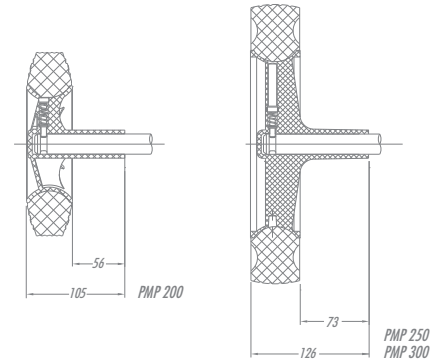

EIXOS MAIS UTILIZADOS PELOS FABRICANTES

Diâmetro (A) (mm)	Comprimento Eixo (B) (mm)
21,5	445
	460
	475
	485
	495
	555
	595

Disponível em eixos tubulares e maciços

PMN

RODÍZIO PARA CONTAINER PLÁSTICO DE 700L E 1000L









GSA 82 PMN



GSA 82 PMN FP

FP
Freio Total
Trava o Giro do
Cabeçote e da Roda.

Rodízio Giratório	Rodízio Giratório c/ Freio	Roda							
Referência			(mm)	(mm)	(pol)		KG	(mm)	(mm)
GSA 82 PMN	GSA 82 PMN FP	R 82 PMN	200	50	1/2"	Furo Passante	140	240	155

Cabeçote



Placa

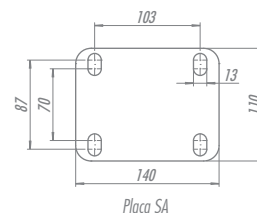







GMC

RODÍZIO PARA CONTAINER METÁLICO DE 1000L E 1200L



GMC 63 BE

RODA B - Borracha Moldada. Dureza: 80 Shore A. (-20°C a +70°C). Produzidas com revestimento de borracha moldada vulcanizada em núcleo de ferro fundido cinzento. Rodam com suavidade e baixo nível de ruídos, absorvem choques e vibrações. São resistentes a abrasão e produtos químicos. A velocidade de trabalho indicada é de até 20km/h, quando montadas com rolamento de esferas.

Rodízio Giratório	Rodízio Fixo	Roda	 (mm)	 (mm)	 (pol)		 KG	 (mm)	 (mm)
Referência									
GMC 63 CB	FMC 63 CB	R 63 CB	150	60	1/2"	Furo Passante	300	196	121
GMC 63 BR	FMC 63 BR	R 63 BR		70		Rolamento de Roletes			
GMC 63 BE	FMC 63 BE	R 63 BE				Rolamento de Esferas			

Fornecida com graxeira para lubrificação quando montada com rolamento de roletes ou sob solicitação.

Cabeçote



Placa

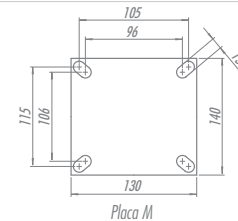

GMSV/GMS/GMPX

RODÍZIO PARA CONTAINER METÁLICO DE 1000L E 1200L









GMSV 63 CB



GMS 63 CB



GMPX 63 BR

Rodízio Giratório	Roda	 (mm)	 (mm)	 (pol)		 KG	 (mm)	 (mm)	
Referência									
GMSV 63 CB	R 63 CB	150	60	3/4"	Furo Passante	300	211	130	
GMS 63 CB	R 63 CB								
GMS 63 BR	R 63 BR		70			Rolamento de Roletes	400	218	115
GMPX 63 BR	R 63 BR								

Fornecida com graxeira para lubrificação quando montada com rolamento de roletes ou sob solicitação.

Cabeçote

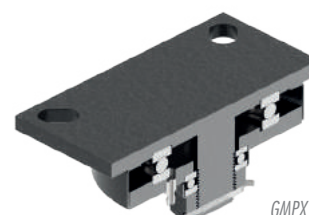

Placa

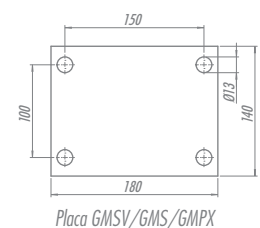

SHORT HEAVY-DUTY

Capacidade até 500kg

GS - GM 316

Garfo reforçado, fabricado em chapa estampada e cabeçote com dupla pista de esferas, acabamento zincado. Eixo da roda parafusado.



P - Poliuretano Moldado

NP - Polipropileno

NT - Nylon Técnico



RODA P - Poliuretano Moldado.

Dureza: 90 Shore A. (-40°C a +80°C). Produzida com revestimento em poliuretano moldado e núcleo em ferro fundido cinzento. Suporta altas cargas, protege o piso, exige menor esforço para movimentação, produz baixo nível de ruídos no deslocamento e tem excelente durabilidade. Possui excelente resistência a abrasão, impactos, intempéries e produtos químicos como graxas, óleos, sais e solventes. A velocidade de trabalho indicada é de até 4km/h.



RODA NT - Nylon Técnico.

Dureza: 75 Shore D. (-20°C a +110°C). Produzida com injeção única em nylon poliamida 6.0 de alta qualidade. É leve e possui ótima resistência mecânica, roda com muita facilidade exigindo menor esforço para manobras e movimentação. É resistente a graxas, óleos, sais e alguns tipos de ácidos. Fabricada com material reciclável. A velocidade de trabalho indicada é até 4km/h.



RODA NP - Polipropileno.

Dureza: 65 Shore D. (-20°C a +70°C). Produzida em injeção única com polipropileno copolímero reciclável na cor preta. Rola com muita facilidade requerendo pouco esforço para movimentação, não deforma sob carga estática e possui ótima relação custo/benefício. Apresenta boa resistência química e a impactos moderados. A velocidade de trabalho indicada é até 4 km/h.

Rodizio Giratório	Rodizio Fixo	Rodizio Giratório	Rodizio Fixo	Roda	Ø (mm)	f (mm)	Ø (pol)	KG	mm	mm
Referência										
GS 316 PE	FS 316 PE	GM 316 PE	FM 316 PE	R 316 PE	75	43	1/2"	500	105	60
GS 316 NTN	FS 316 NTN	GM 316 NTN	FM 316 NTN	R 316 NTN						
GS 316 NTE	FS 316 NTE	GM 316 NTE	FM 316 NTE	R 316 NTE						
GS 316 NPN	FS 316 NPN	GM 316 NPN	FM 316 NPN	R 316 NPN						
GS 316 NPE	FS 316 NPE	GM 316 NPE	FM 316 NPE	R 316 NPE				250		

Fixações/Acessórios



Furo Central	Espiga Roscada		ESPIGÃO
13mm	1/2"NC X 32mm	1/2"NC X 64mm	Ver tabela abaixo
SES	SE	SEX	ME

Freio



FL
Freio de Roda

Cabeçote

Tipos de Placa

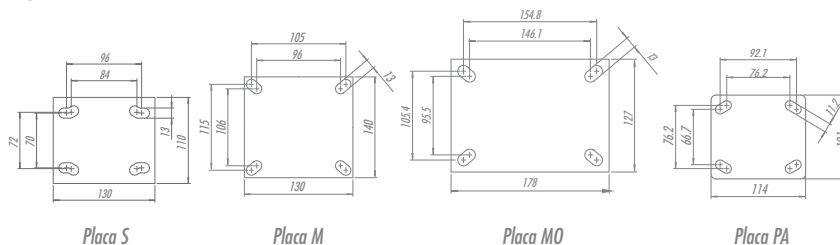
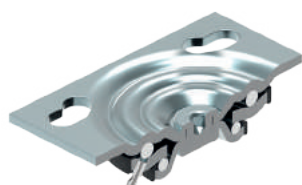

FIXAÇÃO POR ESPIGÃO		
CÓD.	Ø	ALTURA
ME 1	1"	150mm
ME 2	1.1/4"	
ME 3	1.5/16"	

SHORT HEAVY-DUTY

Capacidade até 500kg

GMW 316

Garfo reforçado, fabricado com chapa de aço estampado espessura de 3/16", com dupla pista de esferas e acabamento zincado. Eixo da roda parafusado.



P - Poliuretano Moldado









NP - Polipropileno



NT - Nylon Técnico



Rodízio Giratório	Rodízio Fixo	Roda	 (mm)	 (mm)	 (pol)		 KG	 (mm)	 (mm)
Referência									
GMW 316 PE	FMW 316 PE	R 316 PE	75	43	1/2"	Rolamento de Esferas	500	102	61
GMW 316 NTN	FMW 316 NTN	R 316 NTN				Bucha de Nylon			
GMW 316 NTE	FMW 316 NTE	R 316 NTE				Rolamento de Esferas			
GMW 316 NPN	FMW 316 NPN	R 316 NPN				Bucha de Nylon			
GMW 316 NPE	FMW 316 NPE	R 316 NPE				Rolamento de Esferas	250		

Cabeçote



Placa

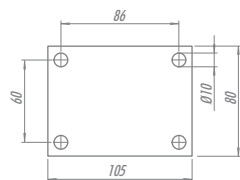

Freio



FL
Freio de Roda

SHORT HEAVY-DUTY

Capacidade até 500kg

GPKX 316

Garfo reforçado, fabricado em aço com acabamento pintado e cabeçote com dupla pista de esferas. Eixo da roda parafusado.



P - Poliuretano Moldado









NP - Polipropileno



NT - Nylon Técnico



Rodízio Giratório	Rodízio Fixo	Roda	 (mm)	 (mm)	 (pol)		 KG	 (mm)	 (mm)
Referência									
GPKX 316 PE	FPKX 316 PE	R 316 PE	75	43	1/2"	Rolamento de Esferas	500	110	56
GPKX 316 NTN	FPKX 316 NTN	R 316 NTN				Bucha de Nylon			
GPKX 316 NTE	FPKX 316 NTE	R 316 NTE				Rolamento de Esferas			
GPKX 316 NPN	FPKX 316 NPN	R 316 NPN				Bucha de Nylon			
GPKX 316 NPE	FPKX 316 NPE	R 316 NPE				Rolamento de Esferas			

Cabeçote

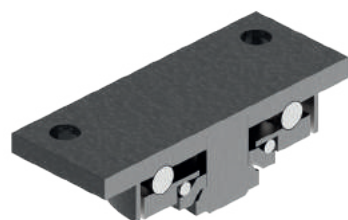

Placa

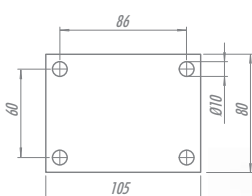

Placa GPKX

Freio



FL
Freio de Roda

TRIPLEX

Capacidade até 900kg

Desenvolvido para ambientes que exigem manobras em pequenos espaços, como equipamentos de palco em estúdios de cinema, teatro e TV, e também na indústria, na execução de tarefas desafiadoras na movimentação.

Os rodízios Triplex são equipados com rodas de ferro fundido revestidas de poliuretano e rodas de Nylon que permitem suavidade e baixa resistência ao rolamento na partida da movimentação.



Referência	 (mm)	 (mm)	Tipo de Roda	Dureza		 KG	 (mm)	 Circunferência Externa
TRIPLEX S 312 NTE-ITT	75	32	Nylon Reforçado (preto)	80 Shore D	Rolamento de Esferas	450	133	320
TRIPLEX S 312 PE			Ferro Fundido com Poliuretano	90 Shore A				
TRIPLEX S 312 NTE			Nylon	75 Shore D				
TRIPLEX S 412 NTE	100	38	Nylon	75 Shore D		510	155	365
TRIPLEX MX 414 PE	100		Ferro Fundido com Poliuretano	90 Shore A		900	172	496
TRIPLEX MX 414 NTE			Nylon	75 Shore D				
TRIPLEX MX 514 PE	125		Ferro Fundido com Poliuretano	90 Shore A		192	525	
TRIPLEX MX 514 NTE		Nylon	75 Shore D					

Tipos de Placa

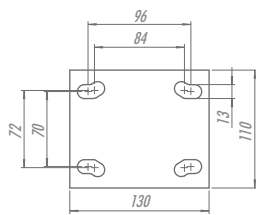

Placa S

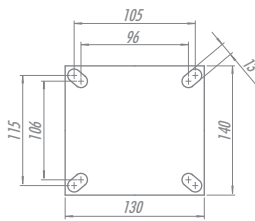

Placa MX

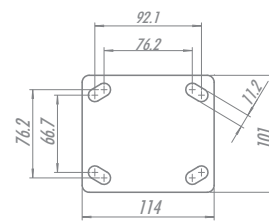

Placa PA (opcional)



TRIPLEX S 312 NTE



TRIPLEX S 312 NTE-ITT



TRIPLEX S 312 PE

Alta Temperatura - NHT

Composto Termoplástico Reforçado com Fibra de Vidro



RODA NHT - Composto Termoplástico Reforçado com Fibra de Vidro. Dureza: 85 Shore D. (-20°C a +220°C). Produzidas com composto termoplástico de engenharia, reforçado com fibra de vidro. Indicadas para aplicações em altas e baixas temperaturas. São leves, possuem ótima resistência mecânica, rodam com muita facilidade exigindo menor esforço para manobras e movimentação. São resistentes a graxas, óleos, sais e alguns tipos de ácidos. A velocidade de trabalho indicada é até 4km/h.

L10/L12/L14

Rodizio Giratório	Rodizio Fixo	Roda	Ø (mm)	f (mm)	Ø (pol)	Ícone	KG	Ø (mm)	s/ freio (mm)	c/ freio (mm)
Referência										
GL 210 NHT	FL 210 NHT	R 210 NHT	50	19	1/4"	Furo Passante	50	67	45	-
GL 312 NHT	FL 312 NHT	R 312 NHT	75	32	5/16"		70	103	71	-
GL 412 NHT	FL 412 NHT	R 412 NHT	100				80	126	80	80
GL 512 NHT	FL 512 NHT	R 512 NHT	125				100	156	105	105
GL 414 NHT	FL 414 NHT	R 414 NHT	100	38	7/16"	Rolamento de Esferas	125	135	88	-
GL 414 NHTe	FL 414 NHTe	R 414 NHTe	100			Furo Passante	150	156	103	-
GL 514 NHT	FL 514 NHT	R 514 NHT				125				
GL 514 NHTe	FL 514 NHTe	R 514 NHTe	125			Furo Passante	175	178	118	-
GL 614 NHT	FL 614 NHT	R 614 NHT				150				
GL 614 NHTe	FL 614 NHTe	R 614 NHTe	150							

S-M

Rodizio Giratório	Rodizio Fixo	Roda	Ø (mm)	f (mm)	Ø (pol)	Ícone	KG	Ø (mm)	s/ freio (mm)	c/ freio FP (mm)	c/ freio FPD (mm)
Referência											
GS 52 NHT	FS 52 NHT	R 52 NHT	125	50	1/2"	Furo Passante	300	165	100	167	152
GS 52 NHTe	FS 52 NHTe	R 52 NHTe				Rolamento de Esferas					
GS 62 NHT	FS 62 NHT	R 62 NHT	150			Furo Passante	400	196	121	187	167
GS 62 NHTe	FS 62 NHTe	R 62 NHTe				Rolamento de Esferas					
GM 52 NHT	FM 52 NHT	R 52 NHT	125			Furo Passante	300	165	100	167	152
GM 52 NHTe	FM 52 NHTe	R 52 NHTe				Rolamento de Esferas					
GM 62 NHT	FM 62 NHT	R 62 NHT	150	Furo Passante	400	196	121	187	167		
GM 62 NHTe	FM 62 NHTe	R 62 NHTe		Rolamento de Esferas							

MX

Rodizio Giratório	Rodizio Fixo	Roda	Ø (mm)	f (mm)	Ø (pol)	Ícone	KG	Ø (mm)	s/ freio (mm)	c/ freio FP (mm)	c/ freio FPD (mm)
Referência											
GMX 52 NHT	FMX 52 NHT	R 52 NHT	125	50	1/2"	Furo Passante	300	183	106	170	158
GMX 52 NHTe	FMX 52 NHTe	R 52 NHTe				Rolamento de Esferas					
GMX 62 NHT	FMX 62 NHT	R 62 NHT	150			Furo Passante	400	205	123	183	169
GMX 62 NHTe	FMX 62 NHTe	R 62 NHTe				Rolamento de Esferas					

Fixações



Opções de Freio

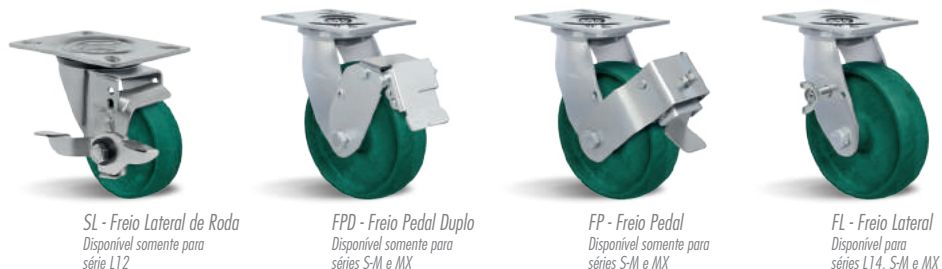

Placas

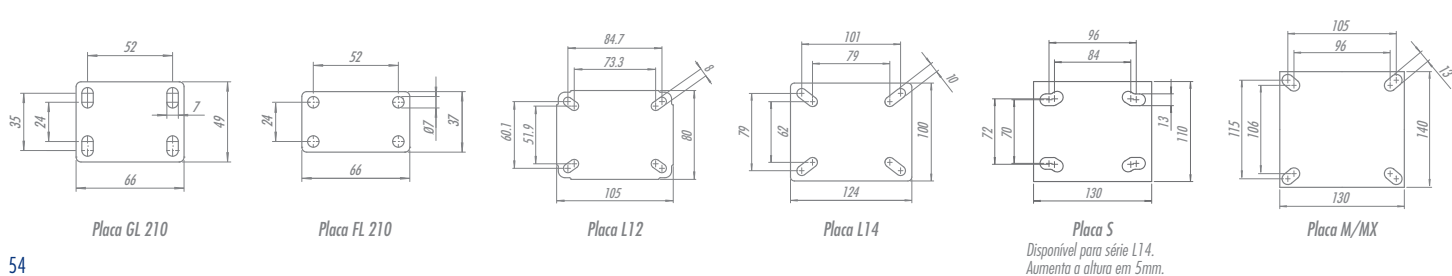

Alta Temperatura - NFV

Nylon Reforçado
com Fibra de Vidro



RODA NFV - Nylon Reforçado com Fibra de Vidro. Dureza: 80 Shore D. (-40°C a +180°C). Produzidas com Poliamida 6.6 (Nylon) reforçado com fibra de vidro. Indicadas para aplicações em altas e baixas temperaturas. São leves, possuem ótima resistência mecânica, rodam com muita facilidade exigindo menor esforço para manobras e movimentação. São resistentes a graxas, óleos, sais e alguns tipos de ácidos. A velocidade de trabalho indicada é até 4km/h.

L10/L12/L14

Rodizio Giratório	Rodizio Fixo	Roda								
Referência			(mm)	(mm)	(pol)		KG	(mm)	s/ freio (mm)	c/ freio (mm)
GL 210 NFV	FL 210 NFV	R 210 NFV	50	19	1/4"	Furo Passante	80	67	45	-
GL 312 NFV	FL 312 NFV	R 312 NFV	75	32	5/16"		150	103	71	80
GL 412 NFV	FL 412 NFV	R 412 NFV	100				170	126	80	
GL 512 NFV	FL 512 NFV	R 512 NFV	125				156	105	105	
GL 414 NFV	FL 414 NFV	R 414 NFV	100	38	7/16"	Rolamento de Esferas	200	135	88	-
GL 414 NFVE	FL 414 NFVE	R 414 NFVE	125			Furo Passante	250	156	103	-
GL 514 NFV	FL 514 NFV	R 514 NFV				Rolamento de Esferas				
GL 514 NFVE	FL 514 NFVE	R 514 NFVE				Furo Passante				
GL 614 NFV	FL 614 NFV	R 614 NFV	150			Furo Passante	300	178	118	-
GL 614 NFVE	FL 614 NFVE	R 614 NFVE		Rolamento de Esferas						

S-M

Rodizio Giratório	Rodizio Fixo	Roda									
Referência			(mm)	(mm)	(pol)		KG	(mm)	s/ freio (mm)	c/ freio FP (mm)	c/ freio FPD (mm)
GS 52 NFV	FS 52 NFV	R 52 NFV	125	50	1/2"	Furo Passante	500	165	100	167	152
GS 52 NFVE	FS 52 NFVE	R 52 NFVE				Rolamento de Esferas					
GS 62 NFV	FS 62 NFV	R 62 NFV	150			Furo Passante	600	196	121	187	167
GS 62 NFVE	FS 62 NFVE	R 62 NFVE				Rolamento de Esferas					
GM 52 NFV	FM 52 NFV	R 52 NFV	125			Furo Passante	500	165	100	167	152
GM 52 NFVE	FM 52 NFVE	R 52 NFVE	Rolamento de Esferas								
GM 62 NFV	FM 62 NFV	R 62 NFV	150	Furo Passante	600	196	121	187	167		
GM 62 NFVE	FM 62 NFVE	R 62 NFVE		Rolamento de Esferas							

MX

Rodizio Giratório	Rodizio Fixo	Roda									
Referência			(mm)	(mm)	(pol)		KG	(mm)	s/ freio (mm)	c/ freio FP (mm)	c/ freio FPD (mm)
GMX 52 NFV	FMX 52 NFV	R 52 NFV	125	50	1/2"	Furo Passante	500	183	106	170	158
GMX 52 NFVE	FMX 52 NFVE	R 52 NFVE				Rolamento de Esferas					
GMX 62 NFV	FMX 62 NFV	R 62 NFV	150			Furo Passante	600	205	123	183	169
GMX 62 NFVE	FMX62 NFVE	R 62 NFVE				Rolamento de Esferas					

Fixações



Opções de Freio

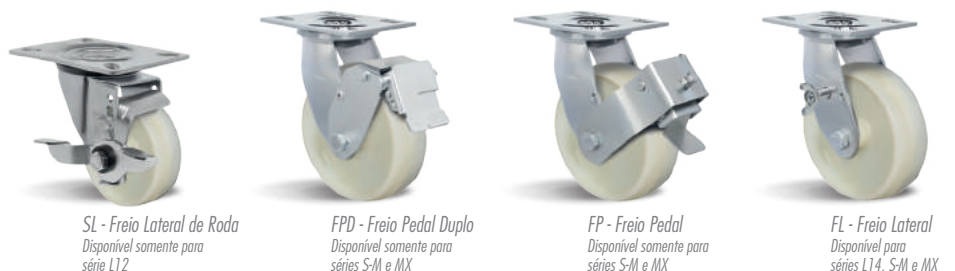

Placas

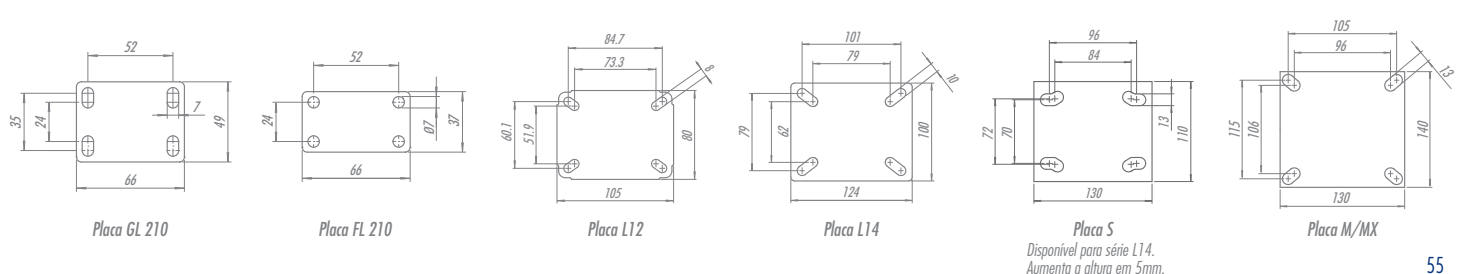

LA 10

Capacidade até 50kg

Garfo fabricado em chapa estampada e cabeçote com uma pista de esferas, acabamento zincado. Eixo da roda rebitado.

Essa linha acompanha todos os tipos de rodas termoplásticas.



RODA BP - Composto Termoplástico com PVC. Dureza: 85 Shore A. (-10°C a +50°C)

Produzidas com revestimento em composto termoplástico com PVC e núcleo em polipropileno copolímero recicláveis. Proporcionam rotação silenciosa, ótima proteção ao piso, excelente resistência química, boa resistência ao desgaste e aos impactos, resultando em ótima relação custo/benefício. A velocidade de trabalho indicada é até 4km/h.

Rodízio Giratório	Rodízio Fixo	Roda	(mm)	(mm)	(pol)		KG	(mm)	s/ freio (mm)	c/ freio FPI (mm)
Referência										
GLAP 158 BP	-	R 158 BP	41	17	1/4"	Furo Passante	35	57	40	-
GLAP 210 BP	FLAP 210 BP	R 210 BP	50	19			40	65	44	71
GLAP 310 BP	FLAP 310 BP	R 310 BP	75				50	92	56	84

Fixações/Acessórios

Furo Central	Espiga Roscada		Espiga Lisa	Buchas de Nylon			
8mm	3/8"NC X 25mm	3/8"NC X 50mm	Ø7/16" X 50mm	Ø10 X 28mm	Ø12 X 28mm	Ø15 X 32mm	Ver tabela abaixo
AES	AE	AEX	AEL	ALSH	ALSJ	ALSJ	S

OBS: FIXAÇÕES COM ESPIGA: ALTURA TOTAL É MAIOR EM 3MM.

Tipos de Roda

CÓDIGO	BP			SP			TB			TP			UP			NP			NPP			NT			NTT			NU		C	F
(mm)	158	210	310	158	210	310	158	210	310	158	210	310	158	210	310	158	210	310	158	210	310	158	210	310	158	210	310	210	310	210	210
KG	35	40	50	35	40	50	35	40	50	35	40	50	40	50	50	40	50	50	40	50	50	50	50	50	50	50	50	50	50	50	50

Cabeçote



Placa

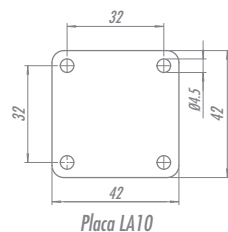

Freio



FPI Disponível para 210 e 310. Freio de Roda

FIXAÇÃO POR BUCHA DE NYLON	
REFERÊNCIA	MEDIDA (mm)
S1	Ø38
S2	Ø30
S3	Ø25
S4	40 x 40

L10 BP - PVC

Capacidade até 55kg

Garfo fabricado em chapa estampada e cabeçote com dupla pista de esferas, acabamento zincado. Eixo da roda rebitado.



RODA BP - Composto Termoplástico com PVC. Dureza: 85 Shore A. (-10°C a +50°C).
 Produzidas com revestimento em composto termoplástico com PVC e núcleo em polipropileno copolímero recicláveis. Proporcionam rolagem silenciosa, ótima proteção ao piso, excelente resistência química, boa resistência ao desgaste e aos impactos, resultando em ótima relação custo/benefício. A velocidade de trabalho indicada é até 4km/h.

Rodízio Giratório	Rodízio Fixo	Roda										
Referência			(mm)	(mm)	(pol)			KG	(mm)	s/ freio (mm)	c/ freio FP (mm)	c/ freio FPI (mm)
GL 158 BP	-	R 158 BP	41	17	1/4"	Furo Passante		35	57	41	-	-
GL 210 BP	FL 210 BP	R 210 BP	50	19				40	67	45	78	75
GL 310 BP	FL 310 BP	R 310 BP	75					50	92	65	94	89
GL 410 BP	-	R 410 BP	100					55	122	89	111	-

Fixações/Acessórios



Furo Central	Espiga Roscada		Expansor de Nylon	Espiga Lisa	Buchas de Nylon	
10mm	3/8"NC X 25mm	3/8"NC X 50mm	Ver tabela abaixo	Ø7/16" X 50mm	Ø15 X 32mm	Ver tabela abaixo
LES	LE	LEX	EXN2	LEL	LELSJ	S

Cabeçote

Tipos de Placa

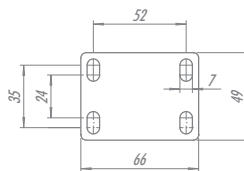

Placa GL

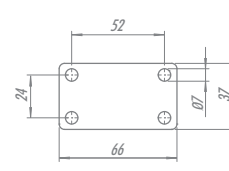

Placa FL

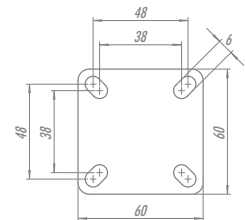

P60

Opções de Freio

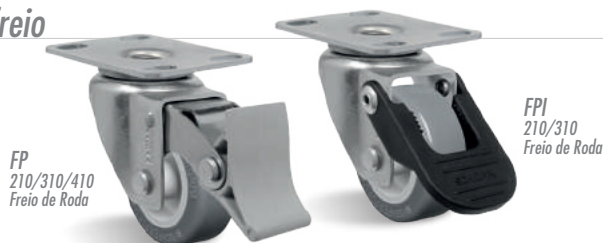

FP
210/310/410
Freio de Roda

FPI
210/310
Freio de Roda

FIXAÇÃO POR EXPANSOR DE NYLON	
REFERÊNCIA	MEDIDA (mm)
EXN2	21,5-26,7
P/ ESPIGA M10 x 75 mm	

FIXAÇÃO POR BUCHA DE NYLON	
REFERÊNCIA	MEDIDA (mm)
S1	Ø38
S2	Ø30
S3	Ø25
S4	40 x 40

L10

SP - BORRACHA SOFT

Capacidade até 55kg

Garfo fabricado em chapa estampada e cabeçote com dupla pista de esferas, acabamento zincado. Eixo da roda rebitado.



RODA SP - Borracha Termoplástica Extra Macia. Dureza: 65 Shore A. (-10°C a +50°C).

Injetada com revestimento em borracha termoplástica extra macia e núcleo em polipropileno copolímero recicláveis. Suas vantagens são o baixíssimo nível de ruído no deslocamento e a redução de vibrações. Indicada para movimentações de cargas leves, proporciona excelente proteção ao piso, resistência regular a impactos e boa resistência a meios químicos. A velocidade de trabalho indicada é até 4km/h.

Rodízio Giratório	Rodízio Fixo	Roda										
Referência			(mm)	(mm)	(pol)		KG	(mm)	s/ freio (mm)	c/ freio FP (mm)	c/ freio FPI (mm)	
GL 158 SP	-	R 158 SP	41	17	1/4"	Furo Passante	35	57	41	-	-	
GL 210 SP	FL 210 SP	R 210 SP	50				40	67	45	78	75	
GL 310 SP	FL 310 SP	R 310 SP	75	19			50	92	65	94	89	
GL 410 SP	-	R 410 SP	100				55	122	89	111	-	

Fixações/Acessórios

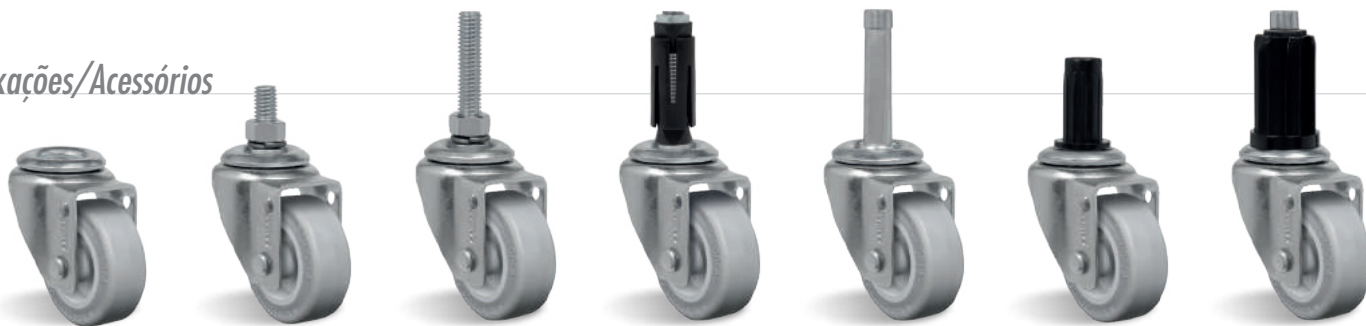

Furo Central	Espiga Roscada		Expansor de Nylon	Espiga Lisa	Buchas de Nylon	
10mm	3/8"NC X 25mm	3/8"NC X 50mm	Ver tabela abaixo	Ø7/16" X 50mm	Ø15 X 32mm	Ver tabela abaixo
LES	LE	LEX	EXN2	LEL	LELSJ	S

Cabeçote



Tipos de Placa

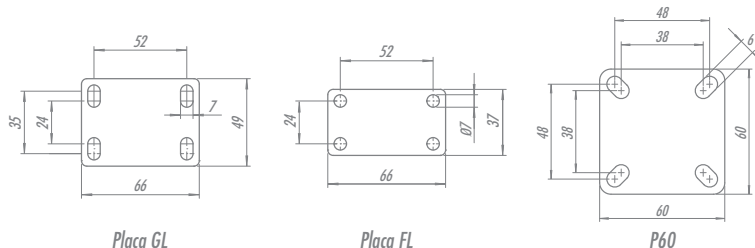

Opções de Freio

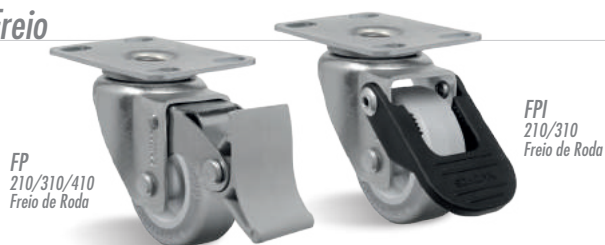

FIXAÇÃO POR EXPANSOR DE NYLON	
REFERÊNCIA	MEDIDA (mm)
EXN2	21,5-26,7
P/ ESPIGA M10 x 75 mm	

FIXAÇÃO POR BUCHA DE NYLON	
REFERÊNCIA	MEDIDA (mm)
S1	Ø38
S2	Ø30
S3	Ø25
S4	40 x 40

L10

TB - BORRACHA TERMOPLÁSTICA

Capacidade até 55kg

Garfo fabricado em chapa estampada e cabeçote com dupla pista de esferas, acabamento zincado. Eixo da roda rebitado.



RODATB - Borracha Termoplástica. Dureza: 80 Shore A. (-20°C a +70°C).

Produzida com revestimento em borracha termoplástica e núcleo em polipropileno copolímero recicláveis. Apresenta excelente proteção ao piso, rotação macia e silenciosa, facilidade para movimentação e manobras, resiste a impactos, possui baixa deformação sob carga e excelente resistência a abrasão. Possui boa resistência a intempéries e a agentes químicos como sais e graxas. A velocidade de trabalho indicada é até 4km/h.

Rodízio Giratório	Rodízio Fixo	Roda									
Referência			(mm)	(mm)	(pol)		KG	(mm)	s/ freio (mm)	c/ freio FP (mm)	c/ freio FPI (mm)
GL 158 TB	-	R 158 TB	41	17	1/4"	Furo Passante	35	57	41	-	-
GL 210 TB	FL 210 TB	R 210 TB	50	40			67	45	78	75	
GL 310 TB	FL 310 TB	R 310 TB	75	50			92	65	94	89	
GL 410 TB	-	R 410 TB	100	55			122	89	111	-	

Fixações/Acessórios



Furo Central	Espiga Roscada		Expansor de Nylon	Espiga Lisa	Buchas de Nylon	
10mm	3/8"NC X 25mm	3/8"NC X 50mm	Ver tabela abaixo	Ø7/16" X 50mm	Ø15 X 32mm	Ver tabela abaixo
LES	LE	LEX	EXN2	LEL	LELSJ	S

Cabeçote

Tipos de Placa

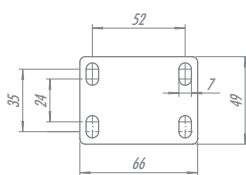

Placa GL

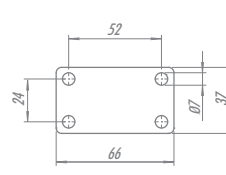

Placa FL

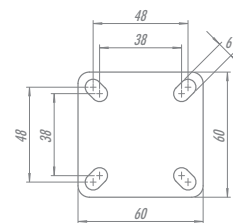

P60

Opções de Freio



FP
210/310/410
Freio de Roda

FPI
210/310
Freio de Roda

FIXAÇÃO POR EXPANSOR DE NYLON	
REFERÊNCIA	MEDIDA (mm)
EXN2	21,5-26,7
P/ ESPIGA M10 x 75 mm	

FIXAÇÃO POR BUCHA DE NYLON	
REFERÊNCIA	MEDIDA (mm)
S1	Ø38
S2	Ø30
S3	Ø25
S4	40 x 40

L10

TP - COMPOSTO TERMOPLÁSTICO

Capacidade até 55kg

Garfo fabricado em chapa estampada e cabeçote com dupla pista de esferas, acabamento zincado. Eixo da roda rebitado.



RODA TP - Composto Termoplástico. Dureza: 85 Shore A. (-10°C a +50°C).

Produzida com revestimento em composto termoplástico e núcleo em polipropileno copolímero recicláveis. Proporciona rolagem macia e silenciosa, ótima proteção ao piso, excelente resistência química, boa resistência ao desgaste e impactos, resultando em ótima relação custo/benefício. A velocidade de trabalho indicada é até 4km/h.

Rodízio Giratório	Rodízio Fixo	Roda									
Referência			(mm)	(mm)	(pol)		KG	(mm)	s/ freio (mm)	c/ freio FP (mm)	c/ freio FPI (mm)
GL 158 TP	-	R 158 TP	41	17	1/4"	Furo Passante	35	57	41	-	-
GL 210 TP	FL 210 TP	R 210 TP	50	40			67	45	78	75	
GL 310 TP	FL 310 TP	R 310 TP	75	50			92	65	94	89	
GL 410 TP	-	R 410 TP	100	55			122	89	111	-	

Fixações/Acessórios



Furo Central	Espiga Roscada		Expansor de Nylon	Espiga Lisa	Buchas de Nylon	
10mm	3/8"NC X 25mm	3/8"NC X 50mm	Ver tabela abaixo	Ø7/16" X 50mm	Ø15 X 32mm	Ver tabela abaixo
LES	LE	LEX	EXN2	LEL	LELSJ	S

Cabeçote



Tipos de Placa

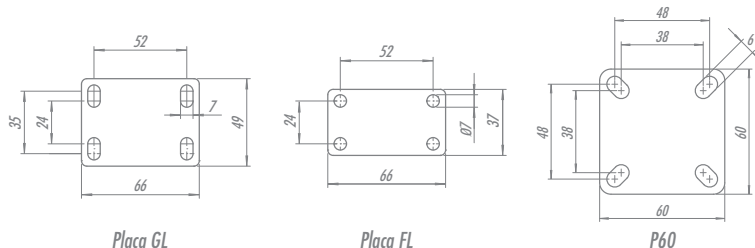

Opções de Freio



FIXAÇÃO POR EXPANSOR DE NYLON	
REFERÊNCIA	MEDIDA (mm)
EXN2	21,5-26,7
P/ ESPIGA M10 x 75 mm	

FIXAÇÃO POR BUCHA DE NYLON	
REFERÊNCIA	MEDIDA (mm)
S1	Ø38
S2	Ø30
S3	Ø25
S4	40 x 40

L10

UP - POLIURETANO TERMOPLÁSTICO

Capacidade até 70kg

Garfo fabricado em chapa estampada e cabeçote com dupla pista de esferas, acabamento zincado. Eixo da roda rebitado.



RODA UP - Poliuretano Termoplástico. Dureza: 90 Shore A. (-20°C a +70°C).

Produzida com revestimento em poliuretano termoplástico elastollan e núcleo em polipropileno copolímero recicláveis. Ideal para quem procura excelente capacidade de carga alinhada a uma ótima proteção do piso com baixo ruído no deslocamento, proporciona excelente resistência a abrasão e impactos. Resistente a graxas, óleos minerais e alguns ácidos. A velocidade de trabalho indicada é até 4 km/h.

Rodizio Giratório	Rodizio Fixo	Roda									
Referência			(mm)	(mm)	(pol)		KG	(mm)	s/ freio (mm)	c/ freio FP (mm)	c/ freio FPI (mm)
GL 158 UP	-	R 158 UP	41	17	1/4"	Furo Passante	40	57	41	-	-
GL 210 UP	FL 210 UP	R 210 UP	50	50			67	45	78	75	
GL 310 UP	FL 310 UP	R 310 UP	75	19			92	65	94	89	
GL 410 UP	-	R 410 UP	100	70			122	89	111	-	

Fixações/Acessórios



Furo Central	Espiga Roscada		Expansor de Nylon	Espiga Lisa	Buchas de Nylon	
10mm	3/8"NC X 25mm	3/8"NC X 50mm	Ver tabela abaixo	Ø7/16" X 50mm	Ø15 X 32mm	Ver tabela abaixo
LES	LE	LEX	EXN2	LEL	LELSJ	S

Cabeçote



Tipos de Placa

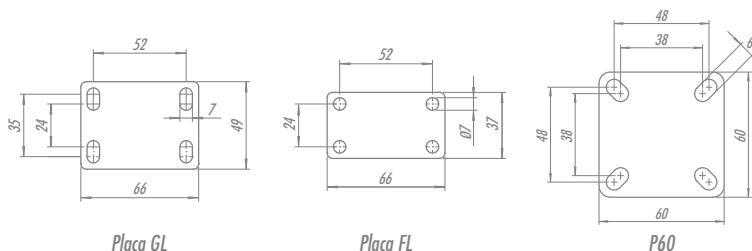

Opções de Freio



FIXAÇÃO POR EXPANSOR DE NYLON		FIXAÇÃO POR BUCHA DE NYLON	
REFERÊNCIA	MEDIDA (mm)	REFERÊNCIA	MEDIDA (mm)
EXN2	21,5-26,7	S1	Ø38
P/ ESPIGA M10 x 75 mm		S2	Ø30
		S3	Ø25
		S4	40 x 40

L10

NP - POLIPROPILENO

Capacidade até 70kg

Garfo fabricado em chapa estampada e cabeçote com dupla pista de esferas, acabamento zincado. Eixo da roda rebitado.



RODA NP - Polipropileno. Dureza: 65 Shore D. (-20°C a +70°C).

Injetada com revestimento e núcleo em polipropileno copolímero reciclável. Indicada para cargas leves e médias, roda com muita facilidade requerendo pouco esforço para movimentação, não deforma sob carga estática e possui ótima relação custo/benefício. Apresenta boa resistência química e a impactos moderados. A velocidade de trabalho indicada é até 4 km/h.

Rodízio Giratório	Rodízio Fixo	Roda									
Referência			(mm)	(mm)	(pol)		KG	(mm)	s/ freio (mm)	c/ freio FP (mm)	c/ freio FPI (mm)
GL 158 NP	-	R 158 NP	41	17	1/4"	Furo Passante	40	57	41	-	-
GL 210 NP	FL 210 NP	R 210 NP	50	50			67	45	78	75	
GL 310 NP	FL 310 NP	R 310 NP	75	19			92	65	94	89	
GL 410 NP	-	R 410 NP	100	70			122	89	111	-	

Fixações/Acessórios

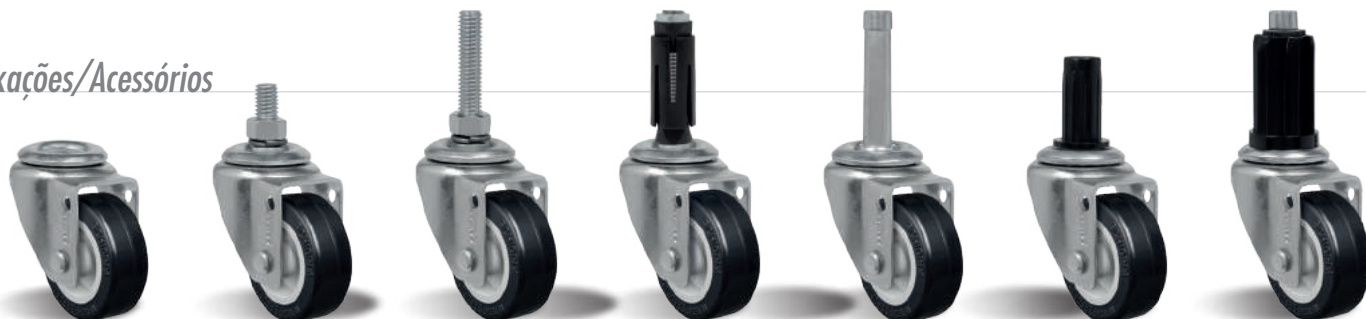

Furo Central	Espiga Roscada		Expansor de Nylon	Espiga Lisa	Buchas de Nylon	
10mm	3/8"NC X 25mm	3/8"NC X 50mm	Ver tabela abaixo	Ø7/16" X 50mm	Ø15 X 32mm	Ver tabela abaixo
LES	LE	LEX	EXN2	LEL	LELSJ	S

Cabeçote



Tipos de Placa

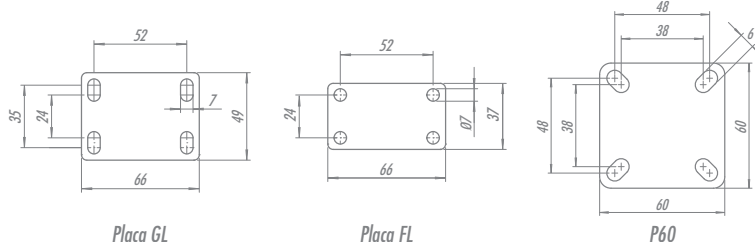

Opções de Freio



FIXAÇÃO POR EXPANSOR DE NYLON	
REFERÊNCIA	MEDIDA (mm)
EXN2	21,5-26,7
P/ ESPIGA M10 x 75 mm	

FIXAÇÃO POR BUCHA DE NYLON	
REFERÊNCIA	MEDIDA (mm)
S1	Ø38
S2	Ø30
S3	Ø25
S4	40 x 40

L10

NPP - POLIPROPILENO

Capacidade até 60kg

Garfo fabricado em chapa estampada e cabeçote com dupla pista de esferas, acabamento zincado. Eixo da roda rebitado.



RODA NPP - Polipropileno. Dureza: 65 Shore D. (-20°C a +70°C).

Produzidas em injeção única com polipropileno copolímero reciclável. Indicadas para cargas leves, rodam com muita facilidade requerendo pouco esforço para movimentação, não deformam sob carga estática e possuem ótima relação custo/benefício. Apresentam boa resistência química e a impactos moderados. A velocidade de trabalho indicada é até 4km/h.

Rodízio Giratório	Rodízio Fixo	Roda									
Referência			(mm)	(mm)	(pol)		KG	(mm)	s/ freio (mm)	c/ freio FP (mm)	c/ freio FPI (mm)
GL 158 NPP	-	R 158 NPP	41	17	1/4"	Furo Passante	40	57	41	-	-
GL 210 NPP	FL 210 NPP	R 210 NPP	50	19			50	67	45	78	75
GL 310 NPP	FL 310 NPP	R 310 NPP	75				60	92	65	94	89

Fixações/Acessórios



Furo Central	Espiga Roscada		Expansor de Nylon	Espiga Lisa	Buchas de Nylon	
10mm	3/8"NC X 25mm	3/8"NC X 50mm	Ver tabela abaixo	Ø7/16" X 50mm	Ø15 X 32mm	Ver tabela abaixo
LES	LE	LEX	EXN2	LEL	LELSJ	S

Cabeçote



Tipos de Placa

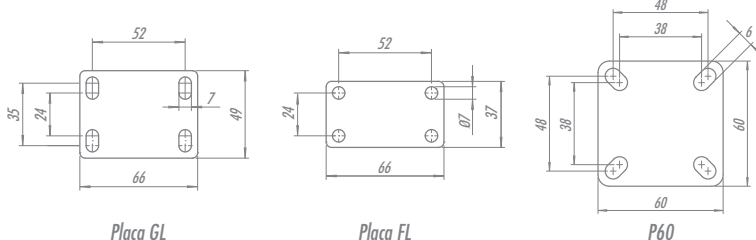

Opções de Freio



FIXAÇÃO POR EXPANSOR DE NYLON		FIXAÇÃO POR BUCHA DE NYLON	
REFERÊNCIA	MEDIDA (mm)	REFERÊNCIA	MEDIDA (mm)
EXN2	21,5-26,7	S1	Ø38
P/ ESPIGA M10 x 75 mm		S2	Ø30
		S3	Ø25
		S4	40 x 40

L10

NT - NYLON TÉCNICO

Capacidade até 80kg

Garfo fabricado em chapa estampada e cabeçote com dupla pista de esferas, acabamento zincado. Eixo da roda rebitado.



RODA NT - Nylon Técnico. Dureza: 75 Shore D. (-40°C a +110°C).

Produzida com revestimento e núcleo em Poliamida 6 (Nylon) de alta qualidade. É leve e possui ótima resistência mecânica, roda com muita facilidade exigindo menor esforço para manobras e movimentação. Ideal para aplicações em ambientes úmidos, é resistente a graxas, óleos, sais e alguns tipos de ácidos. Fabricada com material reciclável. A velocidade de trabalho indicada é até 4 km/h.

Rodizio Giratório	Rodizio Fixo	Roda									
Referência			(mm)	(mm)	(pol)		KG	(mm)	s/ freio (mm)	c/ freio FP (mm)	c/ freio FPI (mm)
GL 158 NT	-	R 158 NT	41	17	1/4"	Furo Passante	80	57	41	-	-
GL 210 NT	FL 210 NT	R 210 NT	50	67				45	78	75	
GL 310 NT	FL 310 NT	R 310 NT	75	92				65	94	89	
GL 410 NT	-	R 410 NT	100	122				89	111	-	

Fixações/Acessórios



Furo Central	Espiga Roscada		Expansor de Nylon	Espiga Lisa	Bucha de Nylon	
10mm	3/8"NC X 25mm	3/8"NC X 50mm	Ver tabela abaixo	Ø7/16" X 50mm	Ø15 X 32mm	Ver tabela abaixo
LES	LE	LEX	EXN2	LEL	LELSJ	S

Cabeçote



Tipos de Placa

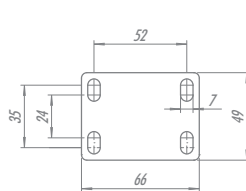

Placa GL

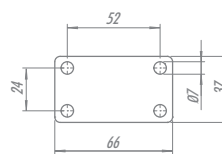

Placa FL

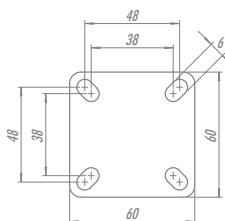

Placa P60

Opções de Freio



FIXAÇÃO POR EXPANSOR DE NYLON	
REFERÊNCIA	MEDIDA (mm)
EXN2	21,5-26,7
P/ ESPIGA M10 x 75 mm	

FIXAÇÃO POR BUCHA DE NYLON	
REFERÊNCIA	MEDIDA (mm)
S1	Ø38
S2	Ø30
S3	Ø25
S4	40 x 40

L10

NTT - NYLON TÉCNICO

Capacidade até 80kg

Garfo fabricado em chapa estampada e cabeçote com dupla pista de esferas, acabamento zincado. Eixo da roda rebitado.



RODA NTT - Nylon Técnico. Dureza: 75 Shore D. (-40°C a +110°C).

Produzida em injeção única com Poliamida 6 (Nylon) de alta qualidade. Leve, possui ótima resistência mecânica, roda com muita facilidade exigindo menor esforço para manobras e movimentação, não deforma sob carga estática. Ideal para aplicações em ambientes úmidos, é resistente a graxas, óleos, sais e alguns tipos de ácidos. Fabricada com material reciclável. A velocidade de trabalho indicada é até 4 km/h.

Rodizio Giratório	Rodizio Fixo	Roda									
Referência			(mm)	(mm)	(pol)		KG	(mm)	s/ freio (mm)	c/ freio FP (mm)	c/ freio FPI (mm)
GL 158 NTT	-	R 158 NTT	41	17	1/4"	Furo Passante	80	57	41	-	-
GL 210 NTT	FL 210 NTT	R 210 NTT	50	19				67	45	78	75
GL 310 NTT	FL 310 NTT	R 310 NTT	75	19				92	65	94	89

Fixações/Acessórios



Furo Central	Espiga Roscada		Expansor de Nylon	Espiga Lisa	Buchas de Nylon	
10mm	3/8"NC X 25mm	3/8"NC X 50mm	Ver tabela abaixo	Ø7/16" X 50mm	Ø15 X 32mm	Ver tabela abaixo
LES	LE	LEX	EXN2	LEL	LELSJ	S

Cabeçote

Tipos de Placa

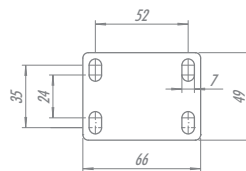

Placa GL

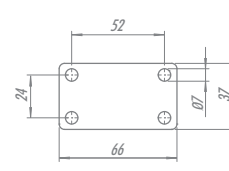

Placa FL

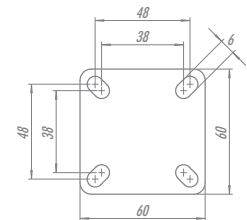

P60

Opções de Freio



FP
210/310/410
Freio de Roda

FPI
210/310
Freio de Roda

FIXAÇÃO POR EXPANSOR DE NYLON	
REFERÊNCIA	MEDIDA (mm)
EXN2	21,5-26,7
P/ ESPIGA M10 x 75 mm	

FIXAÇÃO POR BUCHA DE NYLON	
REFERÊNCIA	MEDIDA (mm)
S1	Ø38
S2	Ø30
S3	Ø25
S4	40 x 40

L10

NU - POLIURETANO MOLDADO

Capacidade até 80kg

Garfo fabricado em chapa estampada e cabeçote com dupla pista de esferas, acabamento zincado. Eixo da roda rebitado.



RODA NU - Poliuretano Moldado com Núcleo de Nylon. Dureza: 90 Shore A. (-40°C a +80°C).

Produzida com revestimento em poliuretano moldado e núcleo em nylon injetado. O sistema de amarração mecânica da banda de rodagem garante excelente resistência e durabilidade. Ideal para aplicações nos mais diversos tipos de superfícies e ambientes. Leve, suporta cargas elevadas, protege o piso, necessita de menor esforço para movimentação, produz baixo nível de ruídos no deslocamento. Possui excelente resistência a abrasão, impactos, intempéries e produtos químicos como graxas, óleos, sais e solventes. Pode ser utilizada a uma velocidade de até 4 km/h.

Rodizio Giratório	Rodizio Fixo	Roda									
Referência			(mm)	(mm)	(pol)	Furo Passante	KG	(mm)	s/ freio (mm)	c/ freio FP (mm)	c/ freio FPI (mm)
GL 210 NU	FL 210 NU	R 210 NU	50	19	1/4"	Furo Passante	60	67	45	78	75
GL 310 NU	FL 310 NU	R 310 NU	75				80	92	65	94	89
GL 410 NU	-	R 410 NU	100				122	89	111	-	

Fixações/Acessórios



Furo Central	Espiga Roscada		Expansor de Nylon	Espiga Lisa	Buchas de Nylon	
10mm	3/8"NC X 25mm	3/8"NC X 50mm	Ver tabela abaixo	Ø7/16" X 50mm	Ø15 X 32mm	Ver tabela abaixo
LES	LE	LEX	EXN2	LEL	LELSJ	S

Cabeçote



Tipos de Placa

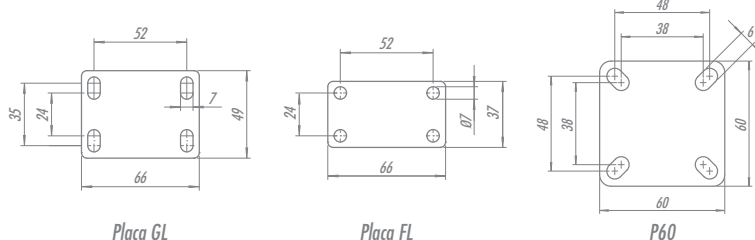

Opções de Freio



FIXAÇÃO POR EXPANSOR DE NYLON	
REFERÊNCIA	MEDIDA (mm)
EXN2	21,5-26,7
P/ ESPIGA M10 x 75 mm	

FIXAÇÃO POR BUCHA DE NYLON	
REFERÊNCIA	MEDIDA (mm)
S1	Ø38
S2	Ø30
S3	Ø25
S4	40 x 40

L10

C - CELERON

Capacidade até 80kg

Garfo fabricado em chapa estampada e cabeçote com dupla pista de esferas, acabamento zincado. Eixo da roda rebitado.



RODA C - Celeron. Dureza: 103 Rockwell M. (-30°C a +120°C).

Fabricada com composto obtido da combinação de fibras de algodão maceradas impregnadas com resina fenólica, moldado sob alta pressão e temperatura. Possui excelentes propriedades mecânicas, é leve e resistente, não deforma com carga estática e roda com facilidade. Pode ser utilizada em uma larga faixa de temperaturas. É resistente a óleos, graxas e ácidos suaves em baixas concentrações. Não é recomendada para aplicações em ambientes úmidos e contato com substâncias alcalinas. (Ex: soda cáustica, cloro, produtos de limpeza, sabão e detergente). A velocidade de trabalho indicada é até 4 km/h.

Rodízio Giratório	Rodízio Fixo	Roda									
Referência			(mm)	(mm)	(pol)		KG	(mm)	s/ freio (mm)	c/ freio FP (mm)	c/ freio FPI (mm)
GL 210 C	FL 210 C	R 210 C	50	19	1/4"	Furo Passante	80	67	45	78	75

Fixações/Acessórios



Furo Central	Espiga Roscada		Expansor de Nylon	Espiga Lisa	Buchas de Nylon	
10mm	3/8"NC X 25mm	3/8"NC X 50mm	Ver tabela abaixo	Ø7/16" X 50mm	Ø15 X 32mm	Ver tabela abaixo
LES	LE	LEX	EXN2	LEL	LELSJ	S

Cabeçote

Tipos de Placa

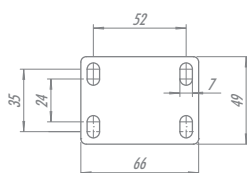

Placa GL

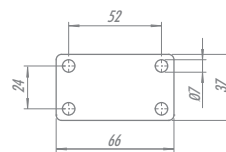

Placa FL

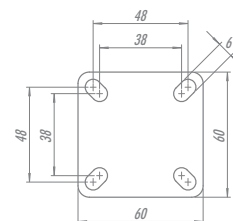

P60

Opções de Freio



FP
210/310/410
Freio de Roda

FPI
210/310
Freio de Roda

FIXAÇÃO POR EXPANSOR DE NYLON		FIXAÇÃO POR BUCHA DE NYLON	
REFERÊNCIA	MEDIDA (mm)	REFERÊNCIA	MEDIDA (mm)
EXN2	21,5-26,7	S1	Ø38
P/ ESPIGA M10 x 75 mm		S2	Ø30
		S3	Ø25
		S4	40 x 40

L10

F - FERRO FUNDIDO

Capacidade até 80kg

Garfo fabricado em chapa estampada e cabeçote com dupla pista de esferas, acabamento zincado. Eixo da roda rebitado.



RODA F - Ferro Fundido. Dureza: 160 Brinell. (-40°C a +400°C).

Produzida com ferro fundido cinzento, roda com muita facilidade e proporcionam grande redução do esforço de movimentação. É muito resistente e suporta cargas e temperaturas elevadas. Não é indicada para a utilização quando o nível de ruídos e a conservação do piso são necessários. A velocidade de trabalho indicada é até 4 km/h.

Rodízio Giratório	Rodízio Fixo	Roda									
Referência			(mm)	(mm)	(pol)		KG	(mm)	s/ freio (mm)	c/ freio FP (mm)	c/ freio FPI (mm)
GL 210 FN	FL 210 FN	R 210 FN	50	19	1/4"	Furo Passante	80	67	45	78	75

Fixações/Acessórios



Furo Central	Espiga Roscada		Expansor de Nylon	Espiga Lisa	Buchas de Nylon	
10mm	3/8"NC X 25mm	3/8"NC X 50mm	Ver tabela abaixo	Ø7/16" X 50mm	Ø15 X 32mm	Ver tabela abaixo
LES	LE	LEX	EXN2	LEL	LELSJ	S

Cabeçote



Tipos de Placa

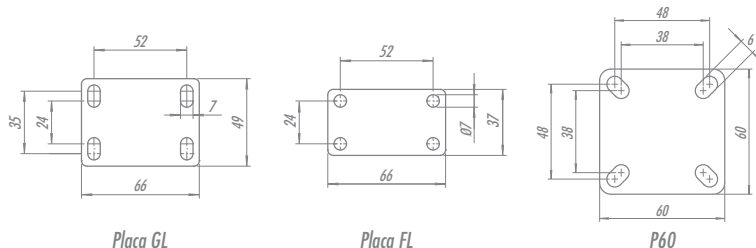

Opções de Freio



FIXAÇÃO POR EXPANSOR DE NYLON	
REFERÊNCIA	MEDIDA (mm)
EXN2	21,5-26,7
P/ ESPIGA M10 x 75 mm	

FIXAÇÃO POR BUCHA DE NYLON	
REFERÊNCIA	MEDIDA (mm)
S1	Ø38
S2	Ø30
S3	Ø25
S4	∅ 40 x 40

L10 DUPLO

210

Capacidade até 120kg

Garfo fabricado em chapa estampada e cabeçote com dupla pista de esferas, acabamento zincado. Eixo da roda rebitado.



FPI
Freio de Roda



RODA BP - Composto Termoplástico com PVC. Dureza: 85 Shore A. (-10°C a +50°C).

Produzida com revestimento em composto termoplástico com PVC e núcleo em polipropileno copolímero recicláveis. Proporciona rodagem macia e silenciosa, ótima proteção ao piso, excelente resistência química, boa resistência ao desgaste e aos impactos, resultando em ótima relação custo/benefício. A velocidade de trabalho indicada é até 4km/h.

Rodizio Giratório	Rodizio Giratório com Freio	Roda							
Referência			(mm)	(mm)	(pol)		KG	(mm)	c/ freio FPI (mm)
GLD 210 BP	GLD 210 BP FPI	R 210 BP	50	43	1/4"	Furo Passante	80	72	49

Fixações/Acessórios



Espiga Roscada



3/8"NC X 50mm
LDEX



Espiga Lisa
Ø7/16" X 50mm
LDEL



Fixação por Bucha de Nylon
Ver tabela abaixo
S

Cabeçote



Placa

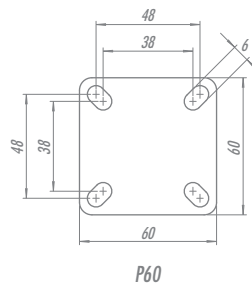

FIXAÇÃO POR BUCHA DE NYLON	
REFERÊNCIA	MEDIDA (mm)
S1	Ø38
S2	Ø30
S3	Ø25
S4	40 x 40

Tipos de Roda



CÓDIGO	BP	SP	TB	TP	UP	NP	NPP	NT	NTT	C	NU	F
Roda Dupla	80	80	80	80	100	100	100	120	120	120	120	120

L10 DUPLO

310

Capacidade até 170kg

Garfo fabricado em chapa estampada e cabeçote com dupla pista de esferas, acabamento zincado. Eixo da roda rebitado.



RODA NPP - Polipropileno. Dureza: 65 Shore D. (-20°C a +70°C).

Produzida em injeção única com polipropileno copolímero reciclável. Indicada para cargas leves, roda com muita facilidade requerendo pouco esforço para movimentação, não deforma sob carga estática e possui ótima relação custo/benefício. Apresenta boa resistência química e a impactos moderados. A velocidade de trabalho indicada é até 4 km/h.

Rodízio Giratório	Rodízio Giratório c/ Freio	Roda								
Referência			(mm)	(mm)	(pol)		KG	(mm)	s/ freio (mm)	c/ freio (mm)
GLD 310 NPP	GLD 310 NPP FP	R 310 NPP	75	43	5/16"	Furo Passante	120	95	75	107

Fixações/Acessórios

Furo Central 13mm	Espiga Roscada				Fixação por Bucha de Nylon
LDES	M10 x 25mm	3/8" NC X 25mm	3/8" NC X 50mm	Ø7/16" X 50mm	Ver tabela abaixo
	LDE M10	LDE	LDEX	LDEL	S

Cabeçote



Tipos de Placa

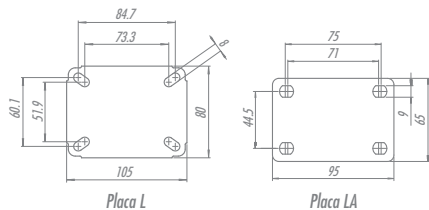

Freio



FIXAÇÃO POR BUCHA DE NYLON

REFERÊNCIA	MEDIDA (mm)
S1	Ø38
S2	Ø30
S3	Ø25
S4	40 x 40

Tipos de Roda



CÓDIGO	BP	SP	TB	TP	UP	NP	NPP	NT	NTT	NU
	100	100	100	100	120	120	120	170	170	160
Roda Dupla										

L12

BP - PVC

Capacidade até 125kg

Garfo fabricado em chapa estampada e cabeçote com dupla pista de esferas, acabamento zincado. Eixo da roda parafusado.



RODA BP - Composto Termoplástico com PVC. Dureza: 85 Shore A. (-10°C a +50°C). Produzida com revestimento em composto termoplástico com PVC e núcleo em polipropileno copolímero recicláveis. Proporciona rodagem macia e silenciosa, ótima proteção ao piso, excelente resistência química, boa resistência ao desgaste e aos impactos, resultando em ótima relação custo/benefício. A velocidade de trabalho indicada é até 4km/h.

Rodízio Giratório	Rodízio Fixo	Roda									
Referência			(mm)	(mm)	(pol)		KG	(mm)	s/ freio (mm)	c/ freio G (mm)	c/ freio SL (mm)
GL 312 BP	FL 312 BP	R 312 BP	75	32	5/16"	Furo Passante s/ Calota	60	103	71	107	80
GL 312 BPN	FL 312 BPN	R 312 BPN				Furo Passante c/ Calota					
GL 312 BPE	FL 312 BPE	R 312 BPE				Rolamento de Esferas c/ Calota					
GL 412 BP	FL 412 BP	R 412 BP	Furo Passante s/ Calota			65	126	80	107	80	
GL 412 BPN	FL 412 BPN	R 412 BPN	Furo Passante c/ Calota								
GL 412 BPE	FL 412 BPE	R 412 BPE	Rolamento de Esferas c/ Calota								
GL 512 BP	FL 512 BP	R 512 BP	Furo Passante s/ Calota			75	156	105	122	105	
GL 512 BPN	FL 512 BPN	R 512 BPN	Furo Passante c/ Calota								
GL 512 BPE	FL 512 BPE	R 512 BPE	Rolamento de Esferas c/ Calota								
GL 612 BP	FL 612 BP	R 612 BP	Furo Passante s/ Calota			85	178	110	110	110	
GL 612 BPE	FL 612 BPE	R 612 BPE	Rolamento de Esferas c/ Calota								125

Fixações/Acessórios

Furo Central	Espiga Roscada	Expansor de Borracha	Expansor de Alumínio	Expansor de Nylon	Espiga Lisa	Bucha de Nylon	Cap's	
13mm	1/2"NC X 25mm	1/2"NC X 64mm	Ver tabela abaixo	Ver tabela abaixo	Ver tabela abaixo	Ø7/16" X 50mm	Ver tabela abaixo	
LES	LE	LEX	EX	EA	EXN2	LEL	S	T

Cabeçote

Tipos de Placa

Opções de Freio

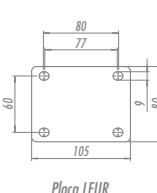
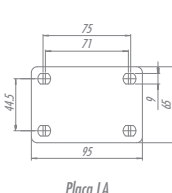
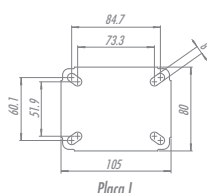
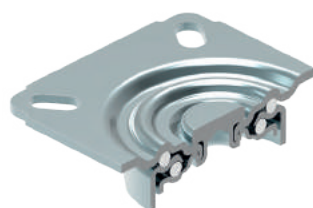

FIXAÇÃO POR EXPANSOR DE BORRACHA		FIXAÇÃO POR EXPANSOR DE ALUMÍNIO		FIXAÇÃO POR EXPANSOR DE NYLON		FIXAÇÃO POR BUCHA DE NYLON		CAPS Nº	ROSCA
REFERÊNCIA	MEDIDA (mm)	REFERÊNCIA	MEDIDA (mm)	REFERÊNCIA	MEDIDA (mm)	REFERÊNCIA	MEDIDA (mm)		
EX1	18-21	EA2	21-27	EXN2	21,5-26,7	S1	Ø38	T1	1/2" BSP
EX2	21-24					S2	Ø30		
EX3	25-28	S3	Ø25						
EX4	27-30	EA4	27-33	P/ ESPIGA M10 x 75 mm		S4	∅ 40 x 40	T2	3/4" BSP
EX5	37-40					T3	1" BSP		

L12

SP - BORRACHA SOFT

Capacidade até 125kg

Garfo fabricado em chapa estampada e cabeçote com dupla pista de esferas, acabamento zincado. Eixo da roda parafusado.



RODA SP - Borracha Termoplástica Extra Macia. Dureza: 65 Shore A. (-10°C a +50°C). Roda injetada com revestimento em borracha termoplástica extra macia e núcleo em polipropileno copolímero recicláveis. Suas vantagens são o baixíssimo nível de ruído no deslocamento e a redução de vibrações. Indicadas para movimentações de cargas leves, proporcionam excelente proteção ao piso, resistência regular a impactos e boa resistência a meios químicos. A velocidade de trabalho indicada é até 4km/h.

Rodízio Giratório	Rodízio Fixo	Roda									
Referência			(mm)	(mm)	(pol)		KG	(mm)	s/ freio (mm)	c/ freio G (mm)	c/ freio SL (mm)
GL 312 SP	FL 312 SP	R 312 SP	75	32	5/16"	Furo Passante s/ Calota	60	103	71	107	80
GL 312 SPN	FL 312 SPN	R 312 SPN				Furo Passante c/ Calota					
GL 312 SPE	FL 312 SPE	R 312 SPE				Rolamento de Esferas c/ Calota					
GL 412 SP	FL 412 SP	R 412 SP	100			Furo Passante s/ Calota	65	126	80	107	80
GL 412 SPN	FL 412 SPN	R 412 SPN				Furo Passante c/ Calota					
GL 412 SPE	FL 412 SPE	R 412 SPE				Rolamento de Esferas c/ Calota					
GL 512 SP	FL 512 SP	R 512 SP	125			Furo Passante s/ Calota	75	156	105	122	105
GL 512 SPN	FL 512 SPN	R 512 SPN				Furo Passante c/ Calota					
GL 512 SPE	FL 512 SPE	R 512 SPE				Rolamento de Esferas c/ Calota					
GL 612 SP	FL 612 SP	R 612 SP	150			Furo Passante s/ Calota	85	178	110	122	110
GL 612 SPN	FL 612 SPN	R 612 SPN				Furo Passante c/ Calota					
GL 612 SPE	FL 612 SPE	R 612 SPE				Rolamento de Esferas c/ Calota					

Fixações/Acessórios

Furo Central	Espiga Roscada	Expansor de Borracha	Expansor de Alumínio	Expansor de Nylon	Espiga Lisa	Bucha de Nylon	Cap's	
13mm	1/2"NC X 25mm	1/2"NC X 64mm	Ver tabela abaixo	Ver tabela abaixo	Ver tabela abaixo	Ø7/16" X 50mm	Ver tabela abaixo	
LES	LE	LEX	EX	EA	EXN2	LEL	S	T

Cabeçote



Tipos de Placa

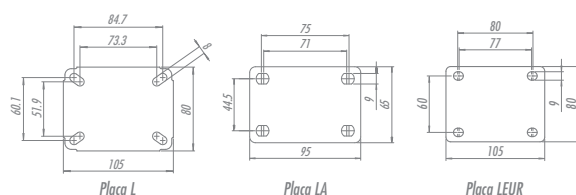

Opções de Freio

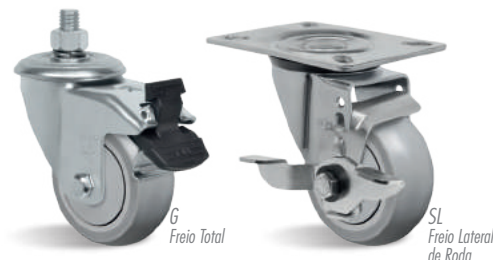

FIXAÇÃO POR EXPANSOR DE BORRACHA		FIXAÇÃO POR EXPANSOR DE ALUMÍNIO		FIXAÇÃO POR EXPANSOR DE NYLON		FIXAÇÃO POR BUCHA DE NYLON		CAPS Nº	ROSCA
REFERÊNCIA	MEDIDA (mm)	REFERÊNCIA	MEDIDA (mm)	REFERÊNCIA	MEDIDA (mm)	REFERÊNCIA	MEDIDA (mm)		
EX1	18-21	EA2	21-27	EXN2	21,5-26,7	S1	Ø38	T1	1/2" BSP
EX2	21-24					S2	Ø30	T2	3/4" BSP
EX3	25-28					S3	Ø25	T3	1" BSP
EX4	27-30					S4	40 x 40		
EX5	37-40	P/ ESPIGA M10 x 75 mm							

L12

TB - BORRACHA TERMOPLÁSTICA

Capacidade até 150kg

Garfo fabricado em chapa estampada e cabeçote com dupla pista de esferas, acabamento zincado. Eixo da roda parafusado.



RODATB - Borracha Termoplástica. Dureza: 80 Shore A. (-20°C a +70°C). Produzida com revestimento em borracha termoplástica e núcleo em polipropileno copolímero recicláveis. Apresenta excelente proteção ao piso, rodamem macia e silenciosa, facilidade para movimentação e manobras, resiste a impactos, possui baixa deformação sob carga e excelente resistência a abrasão. Possui boa resistência a intempéries e a agentes químicos como sais e graxas. A velocidade de trabalho indicada é até 4km/h.

Rodízio Giratório	Rodízio Fixo	Roda									
Referência			(mm)	(mm)	(pol)		KG	(mm)	s/ freio (mm)	c/ freio G (mm)	c/ freio SL (mm)
GL 312 TB	FL 312 TB	R 312 TB	75	32	5/16"	Furo Passante s/ Calota	70	103	71	107	80
GL 312 TBN	FL 312 TBN	R 312 TBN				Furo Passante c/ Calota					
GL 312 TBE	FL 312 TBE	R 312 TBE				Rolamento de Esferas c/ Calota					
GL 412 TB	FL 412 TB	R 412 TB	Furo Passante s/ Calota			80	126	80	105	122	105
GL 412 TBN	FL 412 TBN	R 412 TBN	Furo Passante c/ Calota								
GL 412 TBE	FL 412 TBE	R 412 TBE	Rolamento de Esferas c/ Calota								
GL 512 TB	FL 512 TB	R 512 TB	Furo Passante s/ Calota			90	156	105	122	110	110
GL 512 TBN	FL 512 TBN	R 512 TBN	Furo Passante c/ Calota								
GL 512 TBE	FL 512 TBE	R 512 TBE	Rolamento de Esferas c/ Calota								
GL 612 TB	FL 612 TB	R 612 TB	Furo Passante s/ Calota			100	178	110	110	110	110
GL 612 TBE	FL 612 TBE	R 612 TBE	Rolamento de Esferas c/ Calota								

Fixações/Acessórios

Furo Central	Espiga Roscada	Expansor de Borracha	Expansor de Alumínio	Expansor de Nylon	Espiga Lisa	Bucha de Nylon	Cap's
13mm	1/2"NC X 25mm	1/2"NC X 64mm	Ver tabela abaixo	Ver tabela abaixo	Ver tabela abaixo	Ø7/16" X 50mm	Ver tabela abaixo
LES	LE	LEX	EX	EA	EXN2	LEL	T

Cabeçote



Tipos de Placa

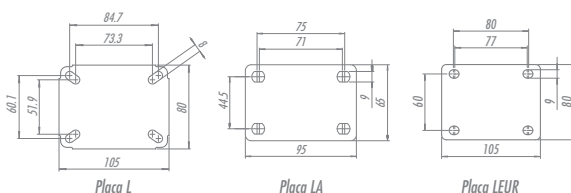

Opções de Freio

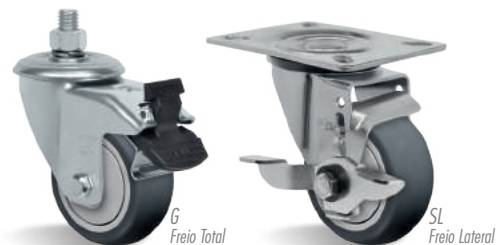

FIXAÇÃO POR EXPANSOR DE BORRACHA		FIXAÇÃO POR EXPANSOR DE ALUMÍNIO		FIXAÇÃO POR EXPANSOR DE NYLON		FIXAÇÃO POR BUCHA DE NYLON		CAPS Nº	ROSCA
REFERÊNCIA	MEDIDA (mm)	REFERÊNCIA	MEDIDA (mm)	REFERÊNCIA	MEDIDA (mm)	REFERÊNCIA	MEDIDA (mm)		
EX1	18-21	EA2	21-27	EXN2	21,5-26,7	S1	Ø38	T1	1/2" BSP
EX2	21-24					S2	Ø30		
EX3	25-28	S3	Ø25						
EX4	27-30	EA4	27-33	P/ ESPIGA M10 x 75 mm		S4	∇ 40 x 40	T2	3/4" BSP
EX5	37-40					T3	1" BSP		

L12

TP - COMPOSTO TERMOPLÁSTICO

Capacidade até 150kg

Garfo fabricado em chapa estampada e cabeçote com dupla pista de esferas, acabamento zincado. Eixo da roda parafusado.



RODA TP - Composto Termoplástico. Dureza: 85 Shore A. (-10°C a +50°C). Produzida com revestimento em composto termoplástico e núcleo em polipropileno copolímero recicláveis. Proporciona rodagem macia e silenciosa, ótima proteção ao piso, excelente resistência química, boa resistência ao desgaste e impactos, resultando em ótima relação custo/benefício. A velocidade de trabalho indicada é até 4km/h.

Rodízio Giratório	Rodízio Fixo	Roda									
Referência			(mm)	(mm)	(pol)		KG	(mm)	s/ freio (mm)	c/ freio G (mm)	c/ freio SL (mm)
GL 312 TP	FL 312 TP	R 312 TP	75	32	5/16"	Furo Passante s/ Calota	70	103	71	107	80
GL 312 TPN	FL 312 TPN	R 312 TPN				Furo Passante c/ Calota					
GL 312 TPE	FL 312 TPE	R 312 TPE				Rolamento de Esferas c/ Calota					
GL 412 TP	FL 412 TP	R 412 TP	100	32	5/16"	Furo Passante s/ Calota	80	126	80	107	80
GL 412 TPN	FL 412 TPN	R 412 TPN				Furo Passante c/ Calota					
GL 412 TPE	FL 412 TPE	R 412 TPE				Rolamento de Esferas c/ Calota					
GL 512 TP	FL 512 TP	R 512 TP	125	32	5/16"	Furo Passante s/ Calota	90	156	105	122	105
GL 512 TPN	FL 512 TPN	R 512 TPN				Furo Passante c/ Calota					
GL 512 TPE	FL 512 TPE	R 512 TPE				Rolamento de Esferas c/ Calota					
GL 612 TP	FL 612 TP	R 612 TP	150	32	5/16"	Furo Passante s/ Calota	100	178	110	122	110
GL 612 TPN	FL 612 TPN	R 612 TPN				Furo Passante c/ Calota					
GL 612 TPE	FL 612 TPE	R 612 TPE				Rolamento de Esferas c/ Calota					

Fixações/Acessórios

Furo Central	Espiga Roscada	Expansor de Borracha	Expansor de Borracha	Expansor de Alumínio	Expansor de Nylon	Espiga Lisa	Bucha de Nylon	Cap's
13mm	1/2"NC X 25mm	1/2"NC X 64mm	Ver tabela abaixo	Ver tabela abaixo	Ver tabela abaixo	Ø7/16" X 50mm	Ver tabela abaixo	Ver tabela abaixo
LES	LE	LEX	EX	EA	EXN2	LEL	S	T

Cabeçote



Tipos de Placa

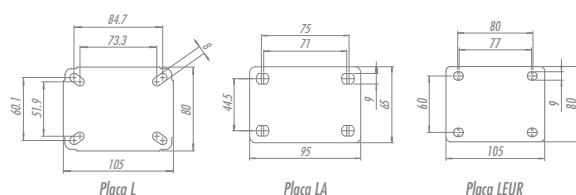

Opções de Freio



FIXAÇÃO POR EXPANSOR DE BORRACHA		FIXAÇÃO POR EXPANSOR DE ALUMÍNIO		FIXAÇÃO POR EXPANSOR DE NYLON		FIXAÇÃO POR BUCHA DE NYLON		CAPS Nº	ROSCA
REFERÊNCIA	MEDIDA (mm)	REFERÊNCIA	MEDIDA (mm)	REFERÊNCIA	MEDIDA (mm)	REFERÊNCIA	MEDIDA (mm)		
EX1	18-21	EA2	21-27	EXN2	21,5-26,7	S1	Ø38	T1	1/2" BSP
EX2	21-24					S2	Ø30	T2	3/4" BSP
EX3	25-28					S3	Ø25	T3	1" BSP
EX4	27-30					S4	40 x 40		
EX5	37-40			P/ ESPIGA M10 x 75 mm					

L12

UP - POLIURETANO TERMOPLÁSTICO

Capacidade até 165kg

Garfo fabricado em chapa estampada e cabeçote com dupla pista de esferas, acabamento zincado. Eixo da roda parafusado.



RODA UP - Poliuretano Termoplástico. Dureza: 90 Shore A. (-20°C a +70°C). Produzida com revestimento em poliuretano termoplástico elastollan e núcleo em polipropileno copolímero recicláveis. Ideal para quem procura excelente capacidade de carga aliada a uma ótima proteção do piso com baixo ruído no deslocamento, proporciona excelente resistência a abrasão e impactos. Resistente a graxas, óleos minerais e alguns ácidos. A velocidade de trabalho indicada é até 4 km/h.

Rodízio Giratório	Rodízio Fixo	Roda									
Referência			(mm)	(mm)	(pol)		KG	(mm)	s/ freio (mm)	c/ freio G (mm)	c/ freio SL (mm)
GL 312 UP	FL 312 UP	R 312 UP	75	32	5/16"	Furo Passante s/ Calota	80	103	71	107	80
GL 312 UPN	FL 312 UPN	R 312 UPN				Furo Passante c/ Calota					
GL 312 UPE	FL 312 UPE	R 312 UPE				Rolamento de Esferas c/ Calota					
GL 412 UP	FL 412 UP	R 412 UP	Furo Passante s/ Calota			90	126	80	105	122	105
GL 412 UPN	FL 412 UPN	R 412 UPN	Furo Passante c/ Calota								
GL 412 UPE	FL 412 UPE	R 412 UPE	Rolamento de Esferas c/ Calota								
GL 512 UP	FL 512 UP	R 512 UP	Furo Passante s/ Calota			100	156	105	110	110	110
GL 512 UPN	FL 512 UPN	R 512 UPN	Furo Passante c/ Calota								
GL 512 UPE	FL 512 UPE	R 512 UPE	Rolamento de Esferas c/ Calota								
GL 612 UP	FL 612 UP	R 612 UP	Furo Passante s/ Calota			125	178	110	110	110	110
GL 612 UPE	FL 612 UPE	R 612 UPE	Rolamento de Esferas c/ Calota								

Fixações/Acessórios

Furo Central	Espiga Roscada	Expansor de Borracha	Expansor de Alumínio	Expansor de Nylon	Espiga Lisa	Bucha de Nylon	Cap's
13mm	1/2"NC X 25mm	1/2"NC X 64mm	Ver tabela abaixo	Ver tabela abaixo	Ver tabela abaixo	Ø7/16" X 50mm	Ver tabela abaixo
LES	LE	LEX	EX	EA	EXN2	LEL	T

Cabeçote

Tipos de Placa

Opções de Freio

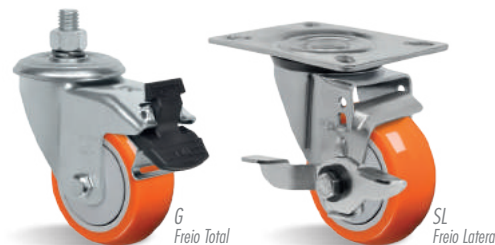
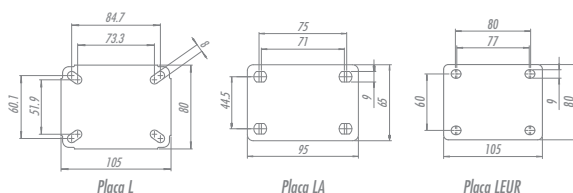

FIXAÇÃO POR EXPANSOR DE BORRACHA		FIXAÇÃO POR EXPANSOR DE ALUMÍNIO		FIXAÇÃO POR EXPANSOR DE NYLON		FIXAÇÃO POR BUCHA DE NYLON		CAPS Nº	ROSCA
REFERÊNCIA	MEDIDA (mm)	REFERÊNCIA	MEDIDA (mm)	REFERÊNCIA	MEDIDA (mm)	REFERÊNCIA	MEDIDA (mm)		
EX1	18-21	EA2	21-27	EXN2	21,5-26,7	S1	Ø38	T1	1/2" BSP
EX2	21-24					S2	Ø30		
EX3	25-28	S3	Ø25						
EX4	27-30	EA4	27-33	P/ ESPIGA M10 x 75 mm		S4	∅ 40 x 40	T2	3/4" BSP
EX5	37-40					T3	1" BSP		

L12

NP - POLIPROPILENO

Capacidade até 165kg

Garfo fabricado em chapa estampada e cabeçote com dupla pista de esferas, acabamento zincado. Eixo da roda parafusado.



RODA NP - Polipropileno. Dureza: 65 Shore D. (-20°C a +70°C). Injetada com revestimento e núcleo em polipropileno copolímero reciclável. Indicada para cargas leves e médias, roda com muita facilidade requerendo pouco esforço para movimentação, não deforma sob carga estática e possui ótima relação custo/benefício. Apresenta boa resistência química e a impactos moderados. A velocidade de trabalho indicada é até 4 km/h.

Rodízio Giratório	Rodízio Fixo	Roda											
Referência			(mm)	(mm)	(pol)		KG	(mm)	s/ freio (mm)	c/ freio G (mm)	c/ freio SL (mm)		
GL 312 NP	FL 312 NP	R 312 NP	75	32	5/16"	Furo Passante s/ Calota	80	103	71	107	80		
GL 312 NPN	FL 312 NPN	R 312 NPN				Furo Passante c/ Calota							
GL 312 NPE	FL 312 NPE	R 312 NPE				Rolamento de Esferas c/ Calota							
GL 412 NP	FL 412 NP	R 412 NP	Furo Passante s/ Calota			90	126	80					
GL 412 NPN	FL 412 NPN	R 412 NPN	Furo Passante c/ Calota										
GL 412 NPE	FL 412 NPE	R 412 NPE	Rolamento de Esferas c/ Calota										
GL 512 NP	FL 512 NP	R 512 NP	100			32	5/16"	Furo Passante s/ Calota	100	156	105	122	105
GL 512 NPN	FL 512 NPN	R 512 NPN						Furo Passante c/ Calota					
GL 512 NPE	FL 512 NPE	R 512 NPE						Rolamento de Esferas c/ Calota					
GL 612 NP	FL 612 NP	R 612 NP	Furo Passante s/ Calota					125	178	110			
GL 612 NPN	FL 612 NPN	R 612 NPN	Furo Passante c/ Calota										
GL 612 NPE	FL 612 NPE	R 612 NPE	Rolamento de Esferas c/ Calota										

Fixações/Acessórios

Furo Central	Espiga Roscada	Expansor de Borracha	Expansor de Alumínio	Expansor de Nylon	Espiga Lisa	Bucha de Nylon	Cap's	
13mm	1/2"NC X 25mm	1/2"NC X 64mm	Ver tabela abaixo	Ver tabela abaixo	Ver tabela abaixo	Ø7/16" X 50mm	Ver tabela abaixo	
LES	LE	LEX	EX	EA	EXN2	LEL	S	T

Cabeçote



Tipos de Placa

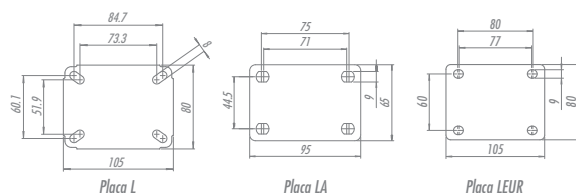

Opções de Freio

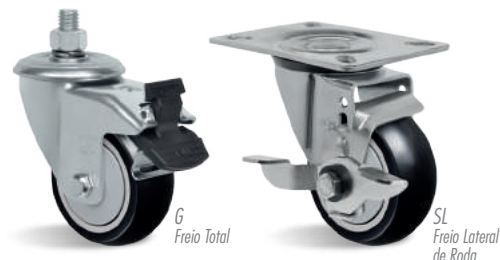

FIXAÇÃO POR EXPANSOR DE BORRACHA		FIXAÇÃO POR EXPANSOR DE ALUMÍNIO		FIXAÇÃO POR EXPANSOR DE NYLON		FIXAÇÃO POR BUCHA DE NYLON		CAPS Nº	ROSCA
REFERÊNCIA	MEDIDA (mm)	REFERÊNCIA	MEDIDA (mm)	REFERÊNCIA	MEDIDA (mm)	REFERÊNCIA	MEDIDA (mm)		
EX1	18-21	EA2	21-27	EXN2	21,5-26,7	S1	Ø38	T1	1/2" BSP
EX2	21-24					S2	Ø30	T2	3/4" BSP
EX3	25-28			P/ ESPIGA M10 x 75 mm	S3	Ø25	T3	1" BSP	
EX4	27-30				S4	40 x 40			
EX5	37-40								

L12

NPP - POLIPROPILENO

Capacidade até 125kg

Garfo fabricado em chapa estampada e cabeçote com dupla pista de esferas, acabamento zincado. Eixo da roda parafusado.



RODA NPP - Polipropileno. Dureza: 65 Shore D. (-20°C a +70°C). Produzida em injeção única com polipropileno copolímero reciclável. Indicada para cargas leves, roda com muita facilidade requerendo pouco esforço para movimentação, não deforma sob carga estática e possui ótima relação custo/benefício. Apresenta boa resistência química e a impactos moderados. A velocidade de trabalho indicada é até 4 km/h.

Rodízio Giratório	Rodízio Fixo	Roda									
Referência			(mm)	(mm)	(pol)		KG	(mm)	s/ freio (mm)	c/ freio G (mm)	c/ freio SL (mm)
GL 212 NPP	FL 212 NPP	R 212 NPP	64	32	5/16"	Furo Passante s/ Calota	70	86	64	-	77
GL 212 NPPE	FL 212 NPPE	R 212 NPPE				Rolamento de Esferas c/ Calota					
GL 312 NPP	FL 312 NPP	R 312 NPP	Furo Passante s/ Calota			103	71	107	80		
GL 312 NPPE	FL 312 NPPE	R 312 NPPE	Rolamento de Esferas c/ Calota								
GL 412 NPP	FL 412 NPP	R 412 NPP	Furo Passante s/ Calota			126	80	122	105		
GL 412 NPPE	FL 412 NPPE	R 412 NPPE	Rolamento de Esferas c/ Calota								
GL 512 NPP	FL 512 NPP	R 512 NPP	Furo Passante s/ Calota			156	105	122	105		
GL 512 NPPE	FL 512 NPPE	R 512 NPPE	2 Rolamentos de Esferas s/ Calota								

Fixações/Acessórios

Furo Central	Espiga Roscada	Expansor de Borracha	Expansor de Alumínio	Expansor de Nylon	Espiga Lisa	Bucha de Nylon	Cap's	
13mm	1/2"NC X 25mm	1/2"NC X 64mm	Ver tabela abaixo	Ver tabela abaixo	Ver tabela abaixo	Ø7/16" X 50mm	Ver tabela abaixo	
LES	LE	LEX	EX	EA	EXN2	LEL	S	T

Cabeçote

Tipos de Placa

Opções de Freio

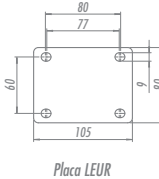
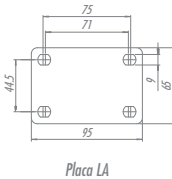
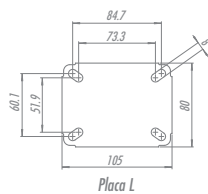

FIXAÇÃO POR EXPANSOR DE BORRACHA		FIXAÇÃO POR EXPANSOR DE ALUMÍNIO		FIXAÇÃO POR EXPANSOR DE NYLON		FIXAÇÃO POR BUCHA DE NYLON		CAPS Nº	ROSCA
REFERÊNCIA	MEDIDA (mm)	REFERÊNCIA	MEDIDA (mm)	REFERÊNCIA	MEDIDA (mm)	REFERÊNCIA	MEDIDA (mm)		
EX1	18-21	EA2	21-27	EXN2	21,5-26,7	S1	Ø38	T1	1/2" BSP
EX2	21-24					S2	Ø30		
EX3	25-28	S3	Ø25	T2	3/4" BSP				
EX4	27-30	P/ EPIGA M10 x 75 mm	S4			∅ 40 x 40	T3	1" BSP	
EX5	37-40								

L12

NT - NYLON TÉCNICO

Capacidade até 170kg

Garfo fabricado em chapa estampada e cabeçote com dupla pista de esferas, acabamento zincado. Eixo da roda parafusado.



RODA NT - Nylon Técnico. Dureza: 75 Shore D. (-40°C a +110°C). Produzida com revestimento e núcleo em Poliamida 6 (Nylon) de alta qualidade. É leve e possui ótima resistência mecânica, roda com muita facilidade exigindo menor esforço para manobras e movimentação. Ideal para aplicações em ambientes úmidos, é resistente a graxas, óleos, sais e alguns tipos de ácidos. Fabricada com material reciclável. A velocidade de trabalho indicada é até 4 km/h.



Rodizio Giratório	Rodizio Fixo	Roda									
Referência			(mm)	(mm)	(pol)		KG	(mm)	s/ freio (mm)	c/ freio G (mm)	c/ freio SL (mm)
GL 312 NT	FL 312 NT	R 312 NT	75	32	5/16"	Furo Passante s/ Calota	150	103	71	107	80
GL 312 NTN	FL 312 NTN	R 312 NTN				Furo Passante c/ Calota					
GL 312 NTE	FL 312 NTE	R 312 NTE				Rolamento de Esferas c/ Calota					
GL 412 NT	FL 412 NT	R 412 NT	Furo Passante s/ Calota			170	126	80			
GL 412 NTN	FL 412 NTN	R 412 NTN	Furo Passante c/ Calota								
GL 412 NTE	FL 412 NTE	R 412 NTE	Rolamento de Esferas c/ Calota								
GL 512 NT	FL 512 NT	R 512 NT	Furo Passante s/ Calota			125	156	105	122	105	
GL 512 NTN	FL 512 NTN	R 512 NTN	Furo Passante c/ Calota								
GL 512 NTE	FL 512 NTE	R 512 NTE	Rolamento de Esferas c/ Calota								
GL 612 NT	FL 612 NT	R 612 NT	Furo Passante s/ Calota			150	178	110	110		
GL 612 NTE	FL 612 NTE	R 612 NTE	Rolamento de Esferas c/ Calota								

Fixações/Acessórios

Furo Central	Espiga Roscada	Expansor de Borracha	Expansor de Alumínio	Expansor de Nylon	Espiga Lisa	Bucha de Nylon	Cap's	
13mm	1/2"NC X 25mm	1/2"NC X 64mm	Ver tabela abaixo	Ver tabela abaixo	Ver tabela abaixo	Ø7/16" X 50mm	Ver tabela abaixo	
LES	LE	LEX	EX	EA	EXN2	LEL	S	T

Cabeçote



Tipos de Placa

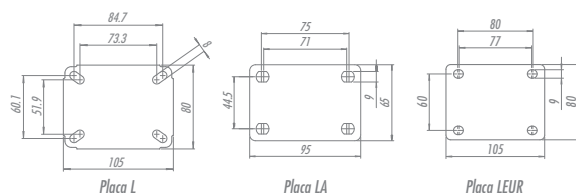

Opções de Freio



FIXAÇÃO POR EXPANSOR DE BORRACHA		FIXAÇÃO POR EXPANSOR DE ALUMÍNIO		FIXAÇÃO POR EXPANSOR DE NYLON		FIXAÇÃO POR BUCHA DE NYLON		ROSCA	
REFERÊNCIA	MEDIDA (mm)	REFERÊNCIA	MEDIDA (mm)	REFERÊNCIA	MEDIDA (mm)	REFERÊNCIA	MEDIDA (mm)		
EX1	18-21	EA2	21-27	EXN2	21,5-26,7	S1	Ø38	T1	1/2" BSP
EX2	21-24					S2	Ø30	T2	3/4" BSP
EX3	25-28	EA4	27-33	P/ ESPIGA M10 x 75 mm		S3	Ø25	T3	1" BSP
EX4	27-30					S4	40 x 40		
EX5	37-40								

L12

NTT - NYLON TÉCNICO

Capacidade até 170kg

Garfo fabricado em chapa estampada e cabeçote com dupla pista de esferas, acabamento zincado. Eixo da roda parafusado.



RODA NTT - Nylon Técnico. Dureza: 75 Shore D. (-40°C a +110°C). Produzida em injeção única com Poliamida 6 (Nylon) de alta qualidade. É leve, possui ótima resistência mecânica, roda com muita facilidade exigindo menor esforço para manobras e movimentação, não deforma sob carga estática. Ideal para aplicações em ambientes úmidos, é resistente a graxas, óleos, sais e alguns tipos de ácidos. Fabricada com material reciclável. A velocidade de trabalho indicada é até 4 km/h.

Rodízio Giratório	Rodízio Fixo	Roda											
Referência			(mm)	(mm)	(pol)			KG	(mm)	s/ freio (mm)	c/ freio G (mm)	c/ freio SL (mm)	
GL 212 NTT	FL 212 NTT	R 212 NTT	64	32	5/16"	Furo Passante s/ Calota		150	86	64	-	77	
GL 212 NTE	FL 212 NTE	R 212 NTE				Rolamento de Esferas c/ Calota							
GL 312 NTT	FL 312 NTT	R 312 NTT	Furo Passante s/ Calota			170	103	71	107	80			
GL 312 NTE	FL 312 NTE	R 312 NTE	Rolamento de Esferas c/ Calota										
GL 412 NTT	FL 412 NTT	R 412 NTT	Furo Passante s/ Calota			126	80	122	105				
GL 412 NTE	FL 412 NTE	R 412 NTE	Rolamento de Esferas c/ Calota										
GL 512 NTT	FL 512 NTT	R 512 NTT	Furo Passante s/ Calota			156	105	122	105				
GL 512 NTE	FL 512 NTE	R 512 NTE	2 Rolamentos de Esferas s/ Calota										

Fixações/Acessórios

Furo Central	Espiga Roscada	Expansor de Borracha	Expansor de Alumínio	Expansor de Nylon	Espiga Lisa	Bucha de Nylon	Cap's	
13mm	1/2"NC X 25mm	1/2"NC X 64mm	Ver tabela abaixo	Ver tabela abaixo	Ver tabela abaixo	Ø7/16" X 50mm	Ver tabela abaixo	
LES	LE	LEX	EX	EA	EXN2	LEL	S	T

Cabeçote

Tipos de Placa

Opções de Freio

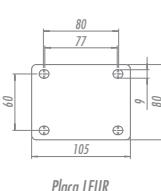
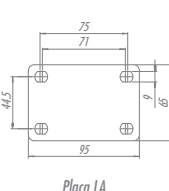
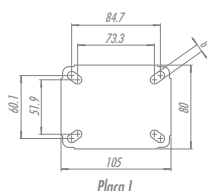

FIXAÇÃO POR EXPANSOR DE BORRACHA		FIXAÇÃO POR EXPANSOR DE ALUMÍNIO		FIXAÇÃO POR EXPANSOR DE NYLON		FIXAÇÃO POR BUCHA DE NYLON		CAPS Nº	ROSCA
REFERÊNCIA	MEDIDA (mm)	REFERÊNCIA	MEDIDA (mm)	REFERÊNCIA	MEDIDA (mm)	REFERÊNCIA	MEDIDA (mm)		
EX1	18-21	EA2	21-27	EXN2	21,5-26,7	S1	Ø38	T1	1/2" BSP
EX2	21-24					S2	Ø30		
EX3	25-28	S3	Ø25						
EX4	27-30	EA4	27-33	P/ ESPIGA M10 x 75 mm		S4	∇ 40 x 40	T2	3/4" BSP
EX5	37-40					T3	1" BSP		

L12

BD - PNEUMACIÇO

Capacidade até 100kg

Garfo fabricado em chapa estampada e cabeçote com dupla pista de esferas, acabamento zincado. Eixo da roda parafusado.



RODA BD - Borracha Maciça com Núcleo em Chapa Estampada. Dureza: 80 Shore A. (-20°C a +70°C). Produzida com aro de borracha maciça, com núcleo em chapas de aço carbono estampado, com acabamento zincado. É leve e resistente, tem rodagem macia e silenciosa, e é indicada para serviços leves em pisos em bom estado. A velocidade de trabalho indicada é até 4 km/h.

Rodízio Giratório	Rodízio Fixo	Roda									
Referência			(mm)	(mm)	(pol)		KG	(mm)	s/ freio (mm)	c/ freio G (mm)	c/ freio SL (mm)
GL 312 BDN	FL 312 BDN	R 312 BDN	75	32	5/16"	Bucha de Nylon c/ Calota	50	103	71	107	80
GL 412 BDN	FL 412 BDN	R 412 BDN	100				60	126	80		
GL 512 BDN	FL 512 BDN	R 512 BDN	125			Bucha de Nylon s/ Calota	80	156	105	122	105
GL 612 BDN	FL 612 BDN	R 612 BDN	150				100	178	110		

Fixações/Acessórios

Furo Central	Espiga Roscada	Expansor de Borracha	Expansor de Alumínio	Expansor de Nylon	Espiga Lisa	Bucha de Nylon	Cap's
13mm	1/2"NC X 25mm	1/2"NC X 64mm	Ver tabela abaixo	Ver tabela abaixo	Ver tabela abaixo	Ø7/16" X 50mm	Ver tabela abaixo
LES	LE	LEX	EX	EA	EXN2	LEL	S
							T

Cabeçote



Tipos de Placa

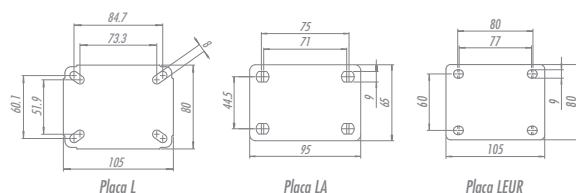

Opções de Freio



FIXAÇÃO POR EXPANSOR DE BORRACHA		FIXAÇÃO POR EXPANSOR DE ALUMÍNIO		FIXAÇÃO POR EXPANSOR DE NYLON		FIXAÇÃO POR BUCHA DE NYLON		CAPS Nº	ROSCA
REFERÊNCIA	MEDIDA (mm)	REFERÊNCIA	MEDIDA (mm)	REFERÊNCIA	MEDIDA (mm)	REFERÊNCIA	MEDIDA (mm)		
EX1	18-21	EA2	21-27	EXN2	21,5-26,7	S1	Ø38	T1	1/2" BSP
EX2	21-24					S2	Ø30		
EX3	25-28					S3	Ø25		
EX4	27-30					S4	40 x 40		
EX5	37-40			P/ ESPIGA M10 x 75 mm				T3	1" BSP

L12

BIN - BORRACHA MOLDADA

Capacidade até 150kg

Garfo fabricado em chapa estampada e cabeçote com dupla pista de esferas, acabamento zincado. Eixo da roda parafusado.



RODA BIN – Borracha Moldada – Núcleo de Ebonite. Dureza: 80 Shore A. (-20°C a +70°C). Produzida com revestimento de borracha moldada vulcanizada em núcleo de ebonite. É leve, roda com suavidade e baixo nível de ruídos, absorve choques e vibrações, e não oxida. É muito resistente à abrasão e a produtos químicos. A velocidade de trabalho indicada é até 4 km/h.

Rodízio Giratório	Rodízio Fixo	Roda									
Referência			(mm)	(mm)	(pol)		KG	(mm)	s/ freio (mm)	c/ freio G (mm)	c/ freio SL (mm)
GL 312 BIN	FL 312 BIN	R 312 BIN	75	32	5/16"	Bucha de Nylon	90	103	71	107	80
GL 412 BIN	FL 412 BIN	R 412 BIN	100								
GL 512 BIN	FL 512 BIN	R 512 BIN	125								

Fixações/Acessórios

Furo Central	Espiga Roscada		Expansor de Borracha	Expansor de Alumínio	Expansor de Nylon	Espiga Lisa	Bucha de Nylon	Cap's
13mm	1/2"NC X 25mm	1/2"NC X 64mm	Ver tabela abaixo	Ver tabela abaixo	Ver tabela abaixo	Ø7/16" X 50mm	Ver tabela abaixo	Ver tabela abaixo
LES	LE	LEX	EX	EA	EXN2	LEL	S	T

Cabeçote



Tipos de Placa

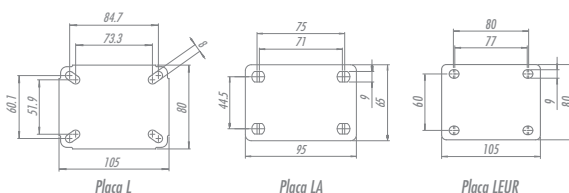

Opções de Freio

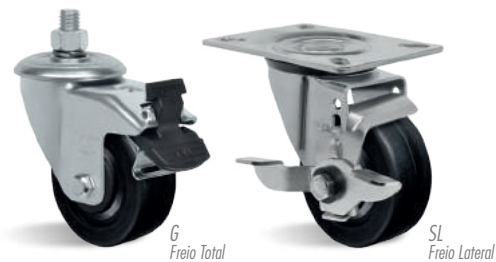

FIXAÇÃO POR EXPANSOR DE BORRACHA		FIXAÇÃO POR EXPANSOR DE ALUMÍNIO		FIXAÇÃO POR EXPANSOR DE NYLON		FIXAÇÃO POR BUCHA DE NYLON		CAPS Nº	ROSCA
REFERÊNCIA	MEDIDA (mm)	REFERÊNCIA	MEDIDA (mm)	REFERÊNCIA	MEDIDA (mm)	REFERÊNCIA	MEDIDA (mm)		
EX1	18-21	EA2	21-27	EXN2	21,5-26,7	S1	Ø38	T1	1/2" BSP
EX2	21-24					S2	Ø30		
EX3	25-28	S3	Ø25						
EX4	27-30	EA4	27-33	P/ ESPIGA M10 x 75 mm		S4	∇ 40 x 40	T2	3/4" BSP
EX5	37-40					T3	1" BSP		

L12

B - BORRACHA MOLDADA

Capacidade até 90kg

Garfo fabricado em chapa estampada e cabeçote com dupla pista de esferas, acabamento zincado. Eixo da roda parafusado.



RODA B - Borracha Moldada. Dureza: 80 Shore A. (-20°C a +70°C). Produzida com revestimento de borracha moldada vulcanizada em núcleo de ferro fundido cinzento. Roda com suavidade e baixo nível de ruídos, absorve choques e vibrações. É resistente à abrasão e produtos químicos. Pode ser utilizada em velocidades de até 4km/h.

Rodízio Giratório	Rodízio Fixo	Roda									
Referência			(mm)	(mm)	(pol)		KG	(mm)	s/ freio (mm)	c/ freio G (mm)	c/ freio SL (mm)
GL 312 BN	FL 312 BN	R 312 BN	75	32	5/16"	Furo Passante	90	103	71	107	80
GL 312 BE	FL 312 BE	R 312 BE				Rolamento de Esferas					

Fixações/Acessórios

Furo Central	Espiga Roscada	Expansor de Borracha	Expansor de Alumínio	Expansor de Nylon	Espiga Lisa	Bucha de Nylon	Cap's
13mm	1/2"NC X 25mm	1/2"NC X 64mm	Ver tabela abaixo	Ver tabela abaixo	Ver tabela abaixo	Ø7/16" X 50mm	Ver tabela abaixo
LES	LE	LEX	EX	EA	EXN2	LEL	T

Cabeçote



Tipos de Placa

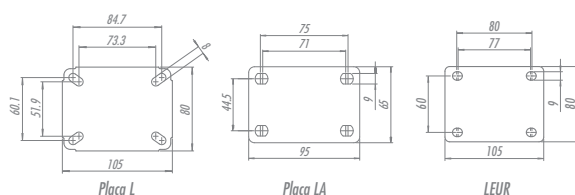

Opções de Freio

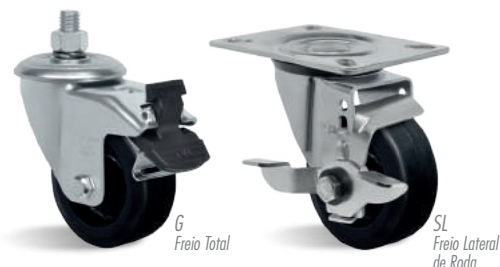

FIXAÇÃO POR EXPANSOR DE BORRACHA		FIXAÇÃO POR EXPANSOR DE ALUMÍNIO		FIXAÇÃO POR EXPANSOR DE NYLON		FIXAÇÃO POR BUCHA DE NYLON		CAPS Nº	ROSCA
REFERÊNCIA	MEDIDA (mm)	REFERÊNCIA	MEDIDA (mm)	REFERÊNCIA	MEDIDA (mm)	REFERÊNCIA	MEDIDA (mm)		
EX1	18-21	EA2	21-27	EXN2	21,5-26,7	S1	Ø38	T1	1/2" BSP
EX2	21-24					S2	Ø30		
EX3	25-28	S3	Ø25						
EX4	27-30	EA4	27-33	P/ ESPIGA M10 x 75 mm		S4	40 x 40	T2	3/4" BSP
EX5	37-40					T3	1" BSP		

L12

NU - POLIURETANO MOLDADO

Capacidade até 170kg

Garfo fabricado em chapa estampada e cabeçote com dupla pista de esferas, acabamento zincado. Eixo da roda parafusado.



RODA NU - Poliuretano Moldado com Núcleo de Nylon. Dureza: 90 Shore A. (-40°C a +80°C). Produzida com revestimento em poliuretano moldado e núcleo em nylon injetado. O sistema de amarração mecânica da banda de rodagem garante excelente resistência e durabilidade. Ideal para aplicações nos mais diversos tipos de superfícies e ambientes. É leve, suporta cargas elevadas, protege o piso, necessita de menor esforço para movimentação, produz baixo nível de ruídos no deslocamento. Possui excelente resistência a abrasão, impactos, intempéries e produtos químicos como graxas, óleos, sais e solventes. Pode ser utilizada a uma velocidade de até 4 km/h.

Rodízio Giratório	Rodízio Fixo	Roda									
Referência			(mm)	(mm)	(pol)		KG	(mm)	s/ freio (mm)	c/ freio G (mm)	c/ freio SL (mm)
GL 312 NU	FL 312 NU	R 312 NU	75	32	5/16"	Furo Passante s/ Calota	150	103	71	107	80
GL 312 NUN	FL 312 NUN	R 312 NUN				Furo Passante c/ Calota					
GL 312 NUE	FL 312 NUE	R 312 NUE				Rolamento de Esferas c/ Calota					
GL 412 NU	FL 412 NU	R 412 NU	Furo Passante s/ Calota			170	126	80			
GL 412 NUN	FL 412 NUN	R 412 NUN	Furo Passante c/ Calota								
GL 412 NUE	FL 412 NUE	R 412 NUE	Rolamento de Esferas c/ Calota								
GL 512 NU	FL 512 NU	R 512 NU	Furo Passante s/ Calota			125	156	105	122	105	
GL 512 NUN	FL 512 NUN	R 512 NUN	Furo Passante c/ Calota								
GL 512 NUE	FL 512 NUE	R 512 NUE	Rolamento de Esferas c/ Calota								
GL 612 NU	FL 612 NU	R 612 NU	Furo Passante s/ Calota			150	178	110	110		
GL 612 NUN	FL 612 NUN	R 612 NUN	Furo Passante c/ Calota								
GL 612 NUE	FL 612 NUE	R 612 NUE	Rolamento de Esferas c/ Calota								

Fixações/Acessórios

Furo Central	Espiga Roscada	Expansor de Borracha	Expansor de Alumínio	Expansor de Nylon	Espiga Lisa	Bucha de Nylon	Cap's
13mm	1/2"NC X 25mm	1/2"NC X 64mm	Ver tabela abaixo	Ver tabela abaixo	Ver tabela abaixo	Ø7/16" X 50mm	Ver tabela abaixo
LES	LE	LEX	EX	EA	EXN2	LEL	T

Cabeçote



Tipos de Placa

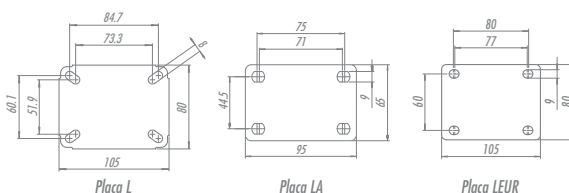

Opções de Freio



FIXAÇÃO POR EXPANSOR DE BORRACHA		FIXAÇÃO POR EXPANSOR DE ALUMÍNIO		FIXAÇÃO POR EXPANSOR DE NYLON		FIXAÇÃO POR BUCHA DE NYLON		CAPS Nº	ROSCA
REFERÊNCIA	MEDIDA (mm)	REFERÊNCIA	MEDIDA (mm)	REFERÊNCIA	MEDIDA (mm)	REFERÊNCIA	MEDIDA (mm)		
EX1	18-21	EA2	21-27	EXN2	21,5-26,7	S1	Ø38	T1	1/2" BSP
EX2	21-24					S2	Ø30		
EX3	25-28	S3	Ø25						
EX4	27-30	EA4	27-33	P/ ESPIGA M10 x 75 mm		S4	∇ 40 x 40	T2	3/4" BSP
EX5	37-40			T3	1" BSP				

L12

ALUMINIUM ALP

Capacidade até 170kg

Garfo fabricado em chapa estampada e cabeçote com dupla pista de esferas, acabamento zincado. Eixo da roda parafusado.



RODA ALP Poliuretano Moldado com Núcleo de Alumínio. Dureza: 90 Shore A. (-40°C a +80°C). Produzida com revestimento de poliuretano moldado e núcleo de alumínio injetado sob pressão. É leve e resistente à oxidação. Ideal para aplicações nos mais diversos tipos de superfícies e ambientes. Suporta altas cargas, protege o piso, necessita de menos esforço para movimentação, produz baixo nível de ruídos durante o deslocamento e proporciona grande durabilidade. Possui excelente resistência a abrasão, aos impactos, intempéries e a produtos químicos como graxas, óleos, sais e solventes. Pode ser utilizadas a uma velocidade de até 4 km/h.

Rodízio Giratório	Rodízio Fixo	Roda										
Referência			(mm)	(mm)	(pol)			KG	(mm)	s/ freio (mm)	c/ freio G (mm)	c/ freio SL (mm)
GL 312 ALPN	FL 312 ALPN	R 312 ALPN	75	32	5/16"	Bucha de Nylon		170	103	71	107	80
GL 312 ALPE	FL 312 ALPE	R 312 ALPE				Rolamento de Esferas						

Fixações/Acessórios

Furo Central	Espiga Roscada		Expansor de Borracha	Expansor de Alumínio	Expansor de Nylon	Espiga Lisa	Bucha de Nylon	Cap's
13mm	1/2"NC X 25mm	1/2"NC X 64mm	Ver tabela abaixo	Ver tabela abaixo	Ver tabela abaixo	Ø7/16" X 50mm	Ver tabela abaixo	Ver tabela abaixo
LES	LE	LEX	EX	EA	EXN2	LEL	S	T

Cabeçote



Tipos de Placa

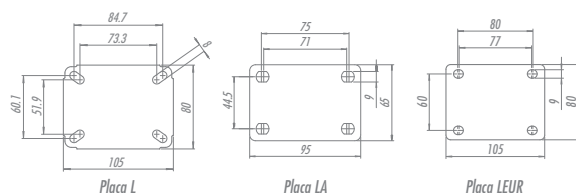

Opções de Freio

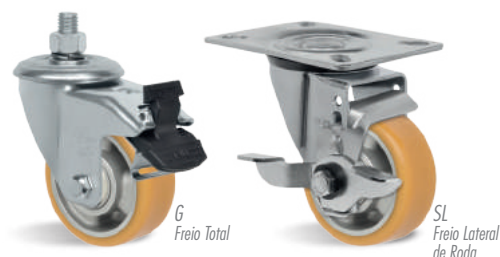

FIXAÇÃO POR EXPANSOR DE BORRACHA		FIXAÇÃO POR EXPANSOR DE ALUMÍNIO		FIXAÇÃO POR EXPANSOR DE NYLON		FIXAÇÃO POR BUCHA DE NYLON		CAPS Nº	ROSCA
REFERÊNCIA	MEDIDA (mm)	REFERÊNCIA	MEDIDA (mm)	REFERÊNCIA	MEDIDA (mm)	REFERÊNCIA	MEDIDA (mm)		
EX1	18-21	EA2	21-27	EXN2	21,5-26,7	S1	Ø38	T1	1/2" BSP
EX2	21-24					S2	Ø30		
EX3	25-28	S3	Ø25						
EX4	27-30	EA4	27-33	P/ ESPIGA M10 x 75 mm		S4	40 x 40	T2	3/4" BSP
EX5	37-40							T3	1" BSP

L12

ALUMINIUM ALP SOFT

Capacidade até 125kg

Garfo fabricado em chapa estampada e cabeçote com dupla pista de esferas, acabamento zincado. Eixo da roda parafusado.



RODA ALP SOFT Poliuretano Moldado Soft com Núcleo De Alumínio. Dureza: 75 Shore A. (-40°C a +80°C). Produzida com revestimento de poliuretano soft moldado de alta resiliência e núcleo de alumínio injetado sob pressão. É leve, resistente à oxidação. Ideal para aplicações nos mais diversos tipos de superfícies e ambientes. Suporta altas cargas, protege o piso, necessita de pouco esforço para partida e movimentação, produz baixo nível de ruídos durante o deslocamento, proporciona grande durabilidade e alta absorção de vibrações. Possui excelente resistência a abrasão, aos impactos, intempéries e a produtos químicos como graxas, óleos, sais e solventes. Pode ser utilizada a uma velocidade de até 4km/h.

Rodízio Giratório	Rodízio Fixo	Roda									
Referência			(mm)	(mm)	(pol)		KG	(mm)	s/ freio (mm)	c/ freio G (mm)	c/ freio SL (mm)
GL 312 ALPN SOFT	FL 312 ALPN SOFT	R 312 ALPN SOFT	75	32	5/16"	Bucha de Nylon	125	103	71	107	80
GL 312 ALPE SOFT	FL 312 ALPE SOFT	R 312 ALPE SOFT				Rolamento de Esferas					

Fixações/Acessórios

Furo Central	Espiga Roscada		Expansor de Borracha	Expansor de Alumínio	Expansor de Nylon	Espiga Lisa	Bucha de Nylon	Cap's
13mm	1/2"NC X 25mm	1/2"NC X 64mm	Ver tabela abaixo	Ver tabela abaixo	Ver tabela abaixo	Ø7/16" X 50mm	Ver tabela abaixo	Ver tabela abaixo
LES	LE	LEX	EX	EA	EXN2	LEL	S	T

Cabeçote



Tipos de Placa

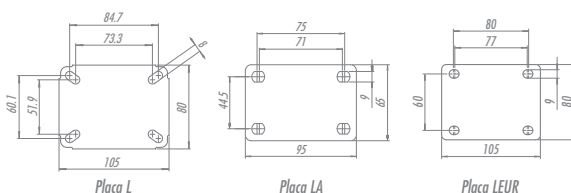

Opções de Freio

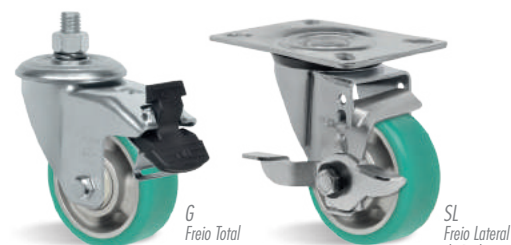

FIXAÇÃO POR EXPANSOR DE BORRACHA		FIXAÇÃO POR EXPANSOR DE ALUMÍNIO		FIXAÇÃO POR EXPANSOR DE NYLON		FIXAÇÃO POR BUCHA DE NYLON		CAPS Nº	ROSCA
REFERÊNCIA	MEDIDA (mm)	REFERÊNCIA	MEDIDA (mm)	REFERÊNCIA	MEDIDA (mm)	REFERÊNCIA	MEDIDA (mm)		
EX1	18-21	EA2	21-27	EXN2	21,5-26,7	S1	Ø38	T1	1/2" BSP
EX2	21-24					S2	Ø30		
EX3	25-28	S3	Ø25						
EX4	27-30	EA4	27-33	P/ ESPIGA M10 x 75 mm		S4	∇ 40 x 40	T2	3/4" BSP
EX5	37-40					T3	1" BSP		

L12

P - POLIURETANO MOLDADO

Capacidade até 170kg

Garfo fabricado em chapa estampada e cabeçote com dupla pista de esferas, acabamento zincado. Eixo da roda parafusado.



RODA P - Poliuretano Moldado. Dureza: 90 Shore A. (-40°C a +80°C). Produzida com revestimento em poliuretano moldado e núcleo em ferro fundido cinzento. Ideal para aplicações nos mais diversos tipos de superfícies e ambientes. Suporta altas cargas, protege o piso, necessita de menor esforço para movimentação, produz baixo nível de ruídos no deslocamento e tem excelente durabilidade. Possui excelente resistência a abrasão, impactos, intempéries e produtos químicos como graxas, óleos, sais e solventes. Pode ser utilizada a uma velocidade de até 4km/h.

Rodízio Giratório	Rodízio Fixo	Roda									
Referência			(mm)	(mm)	(pol)		KG	(mm)	s/ freio (mm)	c/ freio G (mm)	c/ freio SL (mm)
GL 312 PN	FL 312 PN	R 312 PN	75	32	5/16"	Furo Passante	170	103	71	107	80
GL 312 PR	FL 312 PR	R 312 PR				Rolamento de Roletas					
GL 312 PE	FL 312 PE	R 312 PE				Rolamento de Esferas					

Fixações/Acessórios

Furo Central	Espiga Roscada	Expansor de Borracha	Expansor de Alumínio	Expansor de Nylon	Espiga Lisa	Bucha de Nylon	Cap's
13mm	1/2"NC X 25mm	1/2"NC X 64mm	Ver tabela abaixo	Ver tabela abaixo	Ver tabela abaixo	Ø7/16" X 50mm	Ver tabela abaixo
LES	LE	LEX	EX	EA	EXN2	LEL	T

Cabeçote



Tipos de Placa

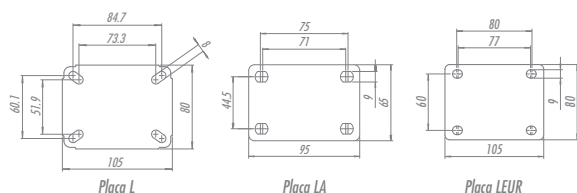

Opções de Freio



FIXAÇÃO POR EXPANSOR DE BORRACHA		FIXAÇÃO POR EXPANSOR DE ALUMÍNIO		FIXAÇÃO POR EXPANSOR DE NYLON		FIXAÇÃO POR BUCHA DE NYLON		CAPS Nº	ROSCA
REFERÊNCIA	MEDIDA (mm)	REFERÊNCIA	MEDIDA (mm)	REFERÊNCIA	MEDIDA (mm)	REFERÊNCIA	MEDIDA (mm)		
EX1	18-21	EA2	21-27	EXN2	21,5-26,7	S1	Ø38	T1	1/2" BSP
EX2	21-24					S2	Ø30		
EX3	25-28	S3	Ø25						
EX4	27-30	EA4	27-33	P/ ESPIGA M10 x 75 mm		S4	40 x 40	T2	3/4" BSP
EX5	37-40					T3	1" BSP		

L12

TM - TERMIC

Capacidade até 80kg

Garfo fabricado em chapa estampada e cabeçote com dupla pista de esferas, acabamento zincado. Eixo da roda parafusado.



RODA TM - Termic. Dureza: 90 Shore D. Preta (0°C a +200°C), Cinza (0°C a +300°C). Fabricada com resina fenólica (baquelite), moldada sob alta pressão e calor. Indicada para aplicações em ambientes com temperaturas elevadas. Possui boas propriedades mecânicas, não deforma com carga estática e rola com facilidade. É resistente à maioria dos produtos químicos. A velocidade de trabalho indicada é até 4 km/h.

Rodízio Giratório	Rodízio Fixo	Roda									
Referência			(mm)	(mm)	(pol)		KG	(mm)	s/ freio (mm)	c/ freio G (mm)	c/ freio SL (mm)
*GL 312 TM	*FL 312 TM	*R 312 TM	75	32	5/16"	Furo Passante	70	103	71	107	80
*GL 412 TM	*FL 412 TM	*R 412 TM	100				80	126	80		

*OBS: Indicar a temperatura requerida ao final da referência. Ex. GL 312 TM 300.

Fixações/Acessórios

Furo Central	Espiga Roscada		Expansor de Alumínio	Espiga Lisa	Cap's
13mm	1/2"NC X 25mm	1/2"NC X 64mm	Ver tabela abaixo	Ø7/16" X 50mm	Ver tabela abaixo
LES	LE	LEX	EA	LEL	T

Cabeçote



Tipos de Placa

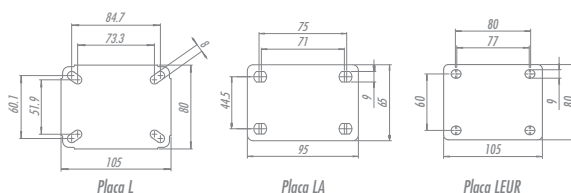

Opções de Freio



FIXAÇÃO POR EXPANSOR DE ALUMÍNIO	
REFERÊNCIA	MEDIDA (mm)
EA2	21-27
EA4	27-33

CAPS Nº	ROSCA
T1	1/2" BSP
T2	3/4" BSP
T3	1" BSP

L12

C - CELERON

Capacidade até 150kg

Garfo fabricado em chapa estampada e cabeçote com dupla pista de esferas, acabamento zincado. Eixo da roda parafusado.



RODA C - Celeron. Dureza: 103 Rockwell M. (-30°C a +120°C). Fabricada com composto obtido da combinação de fibras de algodão maceradas impregnadas com resina fenólica, moldado sob alta pressão e temperatura. Possui excelentes propriedades mecânicas, é leve e resistente, não deforma com carga estática, e roda com facilidade. Pode ser utilizada em uma larga faixa de temperaturas. É resistente a óleos, graxas e ácidos suaves em baixas concentrações. Não é recomendada para aplicações em ambientes úmidos e contato com substâncias alcalinas. (Ex: soda cáustica, cloro, produtos de limpeza, sabão e detergente). A velocidade de trabalho indicada é até 4 km/h.

Rodizio Giratório	Rodizio Fixo	Roda									
Referência			(mm)	(mm)	(pol)		KG	(mm)	s/ freio (mm)	c/ freio G (mm)	c/ freio SL (mm)
GL 312 C	FL 312 C	R 312 C	75	32	5/16"	Furo Passante	150	103	71	107	80

Fixações/Acessórios

									
Furo Central	Espiga Roscada			Expansor de Borracha	Expansor de Alumínio	Expansor de Nylon	Espiga Lisa	Bucha de Nylon	Cap's
13mm	1/2"NC X 25mm	1/2"NC X 64mm	Ver tabela abaixo	Ver tabela abaixo	Ver tabela abaixo	Ø7/16" X 50mm	Ver tabela abaixo	Ver tabela abaixo	Ver tabela abaixo
LES	LE	LEX	EX	EA	EXN2	LEL	S	T	

Cabeçote



Tipos de Placa

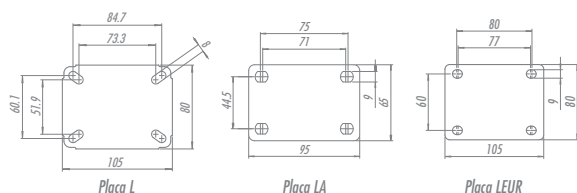

Opções de Freio

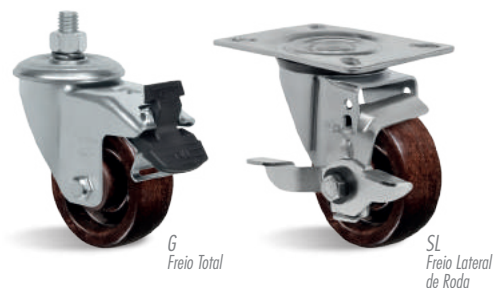

FIXAÇÃO POR EXPANSOR DE BORRACHA		FIXAÇÃO POR EXPANSOR DE ALUMÍNIO		FIXAÇÃO POR EXPANSOR DE NYLON		FIXAÇÃO POR BUCHA DE NYLON		CAPS Nº	ROSCA
REFERÊNCIA	MEDIDA (mm)	REFERÊNCIA	MEDIDA (mm)	REFERÊNCIA	MEDIDA (mm)	REFERÊNCIA	MEDIDA (mm)		
EX1	18-21	EA2	21-27	EXN2	21,5-26,7	S1	Ø38	T1	1/2" BSP
EX2	21-24					S2	Ø30	T2	3/4" BSP
EX3	25-28	EA4	27-33	P/ ESPIGA M10 x 75 mm		S3	Ø25	T3	1" BSP
EX4	27-30					S4	40 x 40		
EX5	37-40								

L12

F - FERRO FUNDIDO

Capacidade até 170kg



Garfo fabricado em chapa estampada e cabeçote com dupla pista de esferas, acabamento zincado. Eixo da roda parafusado.



RODA F - Ferro Fundido. Dureza: 160 Brinell. (-40°C a +400°C). Para cada faixa de temperatura, existe um tipo de mancal adequado. Consulte-nos. Produzida com ferro fundido cinzento, roda com muita facilidade e proporciona grande redução do esforço de movimentação. É muito resistente e suporta cargas e temperaturas elevadas. Não é indicada para a utilização quando o nível de ruídos e a conservação do piso são necessários. A velocidade de trabalho indicada é até 4 km/h.

Rodizio Giratório	Rodizio Fixo	Roda									
Referência			(mm)	(mm)	(pol)		KG	(mm)	s/ freio (mm)	c/ freio G (mm)	c/ freio SL (mm)
GL 312 FN	FL 312 FN	R 312 FN	75	32	5/16"	Furo Passante	170	103	71	107	80

Fixações/Acessórios

								
Furo Central	Espiga Roscada		Expansor de Borracha	Expansor de Alumínio	Expansor de Nylon	Espiga Lisa	Bucha de Nylon	Cap's
13mm	1/2"NC X 25mm	1/2"NC X 64mm	Ver tabela abaixo	Ver tabela abaixo	Ver tabela abaixo	Ø7/16" X 50mm	Ver tabela abaixo	Ver tabela abaixo
LES	LE	LEX	EX	EA	EXN2	LEL	S	T

Cabeçote



Tipos de Placa

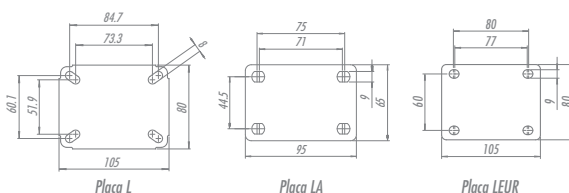

Opções de Freio



FIXAÇÃO POR EXPANSOR DE BORRACHA		FIXAÇÃO POR EXPANSOR DE ALUMÍNIO		FIXAÇÃO POR EXPANSOR DE NYLON		FIXAÇÃO POR BUCHA DE NYLON		CAPS Nº	ROSCA
REFERÊNCIA	MEDIDA (mm)	REFERÊNCIA	MEDIDA (mm)	REFERÊNCIA	MEDIDA (mm)	REFERÊNCIA	MEDIDA (mm)		
EX1	18-21	EA2	21-27	EXN2	21,5-26,7	S1	Ø38	T1	1/2" BSP
EX2	21-24					S2	Ø30		
EX3	25-28					S3	Ø25		
EX4	27-30	EA4	27-33	P/ ESPIGA M10 x 75 mm		S4	∇ 40 x 40	T2	3/4" BSP
EX5	37-40					T3	1" BSP		

L14 - S14

BP - PVC

Capacidade até 125kg

Garfo fabricado em chapa estampada e cabeçote com dupla pista de esferas, acabamento zincado. Eixo da roda parafusado.



RODA BP - Composto Termoplástico com PVC. Dureza: 85 Shore A. (-10°C a +50°C). Produzida com revestimento em composto termoplástico com PVC e núcleo em polipropileno copolímero recicláveis. Proporciona rodagem macia e silenciosa, ótima proteção ao piso, excelente resistência química, boa resistência ao desgaste e aos impactos, resultando em ótima relação custo/benefício. A velocidade de trabalho indicada é até 4km/h.



Rodizio Giratório	Rodizio Fixo	Rodizio Giratório	Rodizio Fixo	Roda	Ø (mm)	f (mm)	Ø (pol)		KG	(mm)		s/ freio (mm)	c/ freio G (mm)	
Referência										GL/FL	GS/FS			
GL 414 BPN	FL 414 BPN	GS 414 BPN	FS 414 BPN	R 414 BPN	100	38	7/16"	Bucha de Nylon s/ Calota	85	135	140	88	120	
GL 414 BPE	FL 414 BPE	GS 414 BPE	FS 414 BPE	R 414 BPE		32		Rolamento de Esferas c/ Calota	100					
GL 514 BPN	FL 514 BPN	GS 514 BPN	FS 514 BPN	R 514 BPN	125	38		Bucha de Nylon s/ Calota	115	156	161	103		
GL 514 BPE	FL 514 BPE	GS 514 BPE	FS 514 BPE	R 514 BPE		32		Rolamento de Esferas c/ Calota						125
GL 614 BPN	FL 614 BPN	GS 614 BPN	FS 614 BPN	R 614 BPN	150	38		Bucha de Nylon s/ Calota	125	178	183	118		130
GL 614 BPE	FL 614 BPE	GS 614 BPE	FS 614 BPE	R 614 BPE		32		Rolamento de Esferas c/ Calota						

Fixações/Acessórios

Furo Central	Espiga Roscada	Espiga Roscada	Expansor de Borracha	Expansor de Alumínio	Espiga Lisa	Bucha de Nylon	Fixação por Cap's
16mm	1/2"NC X 25mm	1/2"NC X 64mm	Ver tabela abaixo	Ver tabela abaixo	Ø7/16" X 50mm	Ver tabela abaixo	Ver tabela abaixo
LES	LE	LEX	EX	EA	LEL	S	T

OBS: FIXAÇÕES COM ESPIGA: ALTURA TOTAL É MENOR EM 3 MM.

Cabeçote



Tipos de Placa

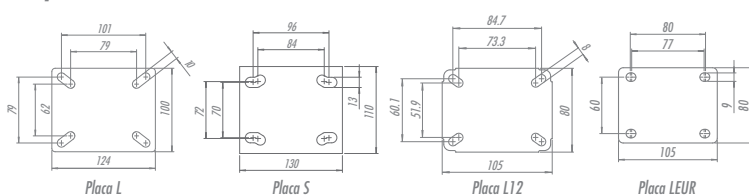

Freio



G
Freio Total

FIXAÇÃO POR EXPANSOR DE BORRACHA		FIXAÇÃO POR EXPANSOR DE ALUMÍNIO		FIXAÇÃO POR BUCHA DE NYLON		CAPS Nº	ROSCA
REFERÊNCIA	MEDIDA (mm)	REFERÊNCIA	MEDIDA (mm)	REFERÊNCIA	MEDIDA (mm)		
EX1	18-21	EA2	21-27	S1	Ø38	T1	1/2" BSP
EX2	21-24			S2	Ø30		
EX3	25-28	EA4	27-33	S3	Ø25	T2	3/4" BSP
EX4	27-30			S4	40 x 40	T3	1" BSP
EX5	37-40						



L14 - S14

SP - BORRACHA SOFT

Capacidade até 125kg

Garfo fabricado em chapa estampada e cabeçote com dupla pista de esferas, acabamento zincado. Eixo da roda parafusado.



RODA SP - Borracha Termoplástica Extra Macia. Dureza: 65 Shore A. (-10°C a +50°C). Roda injetada com revestimento em borracha termoplástica extra macia e núcleo em polipropileno copolímero recicláveis. Suas vantagens são o baixíssimo nível de ruído no deslocamento e a redução de vibrações. Indicada para movimentações de cargas leves, proporciona excelente proteção ao piso, resistência regular a impactos e boa resistência a meios químicos. A velocidade de trabalho indicada é até 4km/h.

Rodízio Giratório	Rodízio Fixo	Rodízio Giratório	Rodízio Fixo	Roda	(mm)	(mm)	(pol)		KG	(mm)		s/ freio (mm)	c/ freio G (mm)	
Referência										GL/FL	GS/FS			
GL 414 SPN	FL 414 SPN	GS 414 SPN	FS 414 SPN	R 414 SPN	100	38	7/16"	Bucha de Nylon s/ Calota	85	135	140	88	120	
GL 414 SPE	FL 414 SPE	GS 414 SPE	FS 414 SPE	R 414 SPE		32		Rolamento de Esferas c/ Calota	100					
GL 514 SPN	FL 514 SPN	GS 514 SPN	FS 514 SPN	R 514 SPN	125	38		Bucha de Nylon s/ Calota	115	156	161	103		
GL 514 SPE	FL 514 SPE	GS 514 SPE	FS 514 SPE	R 514 SPE		32		Rolamento de Esferas c/ Calota						
GL 614 SPN	FL 614 SPN	GS 614 SPN	FS 614 SPN	R 614 SPN	150	38		Bucha de Nylon s/ Calota	125	178	183	118		130
GL 614 SPE	FL 614 SPE	GS 614 SPE	FS 614 SPE	R 614 SPE		32		Rolamento de Esferas c/ Calota						

Fixações/Acessórios

Furo Central	Espiga Roscada		Expansor de Borracha	Expansor de Alumínio	Espiga Lisa	Bucha de Nylon	Fixação por Cap's
16mm	1/2"NC X 25mm	1/2"NC X 64mm	Ver tabela abaixo	Ver tabela abaixo	Ø7/16" X 50mm	Ver tabela abaixo	Ver tabela abaixo
LES	LE	LEX	EX	EA	LEL	S	T

OBS: FIXAÇÕES COM ESPIGA: ALTURA TOTAL É MENOR EM 3 MM.

Cabeçote



Tipos de Placa

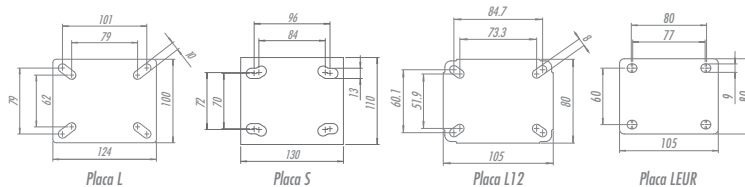

Freio



G Freio Total

FIXAÇÃO POR EXPANSOR DE BORRACHA		FIXAÇÃO POR EXPANSOR DE ALUMÍNIO		FIXAÇÃO POR BUCHA DE NYLON		CAPS Nº	ROSCA
REFERÊNCIA	MEDIDA (MM)	REFERÊNCIA	MEDIDA (MM)	REFERÊNCIA	MEDIDA (MM)		
EX1	18-21	EA2	21-27	S1	Ø38	T1	1/2" BSP
EX2	21-24			S2	Ø30		
EX3	25-28	S3	Ø25				
EX4	27-30	EA4	27-33	S4	∅ 40 x 40	T2	3/4" BSP
EX5	37-40					T3	1" BSP

L14-S14

TB - BORRACHA TERMOPLÁSTICA

Capacidade até 150kg



Garfo fabricado em chapa estampada e cabeçote com dupla pista de esferas, acabamento zincado. Eixo da roda parafusado.

RODA TB - Borracha Termoplástica. Dureza: 80 Shore A. (-20°C a +70°C). Produzida com revestimento em borracha termoplástica e núcleo em polipropileno copolímero recicláveis. Apresenta excelente proteção ao piso, rodagem macia e silenciosa, facilidade para movimentação e manobras, resiste a impactos, possui baixa deformação sob carga e excelente resistência a abrasão. Possui boa resistência a intempéries e a agentes químicos como sais e graxas. A velocidade de trabalho indicada é até 4km/h.



Rodizio Giratório	Rodizio Fixo	Rodizio Giratório	Rodizio Fixo	Roda	Ø (mm)	f (mm)	Ø (pol)		KG	(mm)		s/ freio (mm)	c/ freio G (mm)
Referência										GL/FL	GS/FS		
GL 414 TBN	FL 414 TBN	GS 414 TBN	FS 414 TBN	R 414 TBN	100	38	7/16"	Bucha de Nylon s/ Calota	100	135	140	88	120
GL 414 TBE	FL 414 TBE	GS 414 TBE	FS 414 TBE	R 414 TBE		32		Rolamento de Esferas c/ Calota					
GL 514 TBN	FL 514 TBN	GS 514 TBN	FS 514 TBN	R 514 TBN	125	38		Bucha de Nylon s/ Calota	125	156	161	103	
GL 514 TBE	FL 514 TBE	GS 514 TBE	FS 514 TBE	R 514 TBE		32		Rolamento de Esferas c/ Calota					
GL 614 TBN	FL 614 TBN	GS 614 TBN	FS 614 TBN	R 614 TBN	150	38		Bucha de Nylon s/ Calota	150	178	183	118	130
GL 614 TBE	FL 614 TBE	GS 614 TBE	FS 614 TBE	R 614 TBE		32		Rolamento de Esferas c/ Calota					

Fixações/Acessórios

Furo Central	Espiga Roscada		Expansor de Borracha	Expansor de Alumínio	Espiga Lisa	Bucha de Nylon	Fixação por Cap's
16mm	1/2"NC X 25mm	1/2"NC X 64mm	Ver tabela abaixo	Ver tabela abaixo	Ø7/16" X 50mm	Ver tabela abaixo	Ver tabela abaixo
LES	LE	LEX	EX	EA	LEL	S	T

OBS: FIXAÇÕES COM ESPIGA: ALTURA TOTAL É MENOR EM 3 MM.

Cabeçote



Tipos de Placa

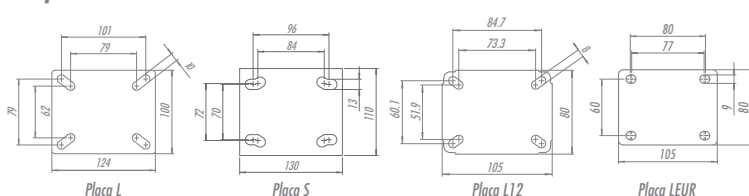

Freio



G
Freio Total

FIXAÇÃO POR EXPANSOR DE BORRACHA		FIXAÇÃO POR EXPANSOR DE ALUMÍNIO		FIXAÇÃO POR BUCHA DE NYLON		CAPS Nº	ROSCA
REFERÊNCIA	MEDIDA (mm)	REFERÊNCIA	MEDIDA (mm)	REFERÊNCIA	MEDIDA (mm)		
EX1	18-21	EA2	21-27	S1	Ø38	T1	1/2" BSP
EX2	21-24			S2	Ø30		
EX3	25-28	S3	Ø25				
EX4	27-30	EA4	27-33	S4	∅ 40 x 40	T2	3/4" BSP
EX5	37-40					T3	1" BSP

L14-S14

TP - COMPOSTO TERMOPLÁSTICO

Capacidade até 150kg



Garfo fabricado em chapa estampada e cabeçote com dupla pista de esferas, acabamento zincado. Eixo da roda parafusado.



RODA TP - Composto Termoplástico. Dureza: 85 Shore A. (-10°C a +50°C). Produzida com revestimento em composto termoplástico e núcleo em polipropileno copolímero recicláveis. Proporciona rotação macia e silenciosa, ótima proteção ao piso, excelente resistência química, boa resistência ao desgaste e impactos, resultando em ótima relação custo/benefício. A velocidade de trabalho indicada é até 4km/h.

Rodizio Giratório	Rodizio Fixo	Rodizio Giratório	Rodizio Fixo	Roda	Ø (mm)	H (mm)	Ø (pol)	Bucha de Nylon s/ Calota	KG	Ø (mm)		s/ freio (mm)	c/ freio G (mm)
Referência										GL/FL	GS/FS		
GL 414 TPN	FL 414 TPN	GS 414 TPN	FS 414 TPN	R 414 TPN	100	38	7/16"	Bucha de Nylon s/ Calota	100	135	140	88	120
GL 414 TPE	FL 414 TPE	GS 414 TPE	FS 414 TPE	R 414 TPE				32					
GL 514 TPN	FL 514 TPN	GS 514 TPN	FS 514 TPN	R 514 TPN	125	38		Bucha de Nylon s/ Calota	125	156	161	103	
GL 514 TPE	FL 514 TPE	GS 514 TPE	FS 514 TPE	R 514 TPE		32		Rolamento de Esferas c/ Calota					
GL 614 TPN	FL 614 TPN	GS 614 TPN	FS 614 TPN	R 614 TPN	150	38	Bucha de Nylon s/ Calota	150	178	183	118	130	
GL 614 TPE	FL 614 TPE	GS 614 TPE	FS 614 TPE	R 614 TPE		32	Rolamento de Esferas c/ Calota						

Fixações/Acessórios

Furo Central	Espiga Roscada	Expansor de Borracha	Expansor de Alumínio	Espiga Lisa	Bucha de Nylon	Fixação por Cap's
16mm	1/2"NC X 25mm	1/2"NC X 64mm	Ver tabela abaixo	Ø7/16" X 50mm	Ver tabela abaixo	Ver tabela abaixo
LES	LE	LEX	EX	EA	S	T

OBS: FIXAÇÕES COM ESPIGA: ALTURA TOTAL É MENOR EM 3 MM.

Cabeçote



Tipos de Placa

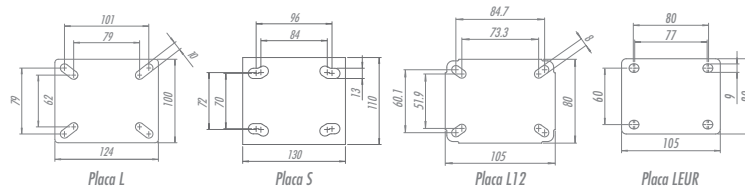

Freio



FIXAÇÃO POR EXPANSOR DE BORRACHA		FIXAÇÃO POR EXPANSOR DE ALUMÍNIO		FIXAÇÃO POR BUCHA DE NYLON		CAPS Nº	ROSCA
REFERÊNCIA	MEDIDA (mm)	REFERÊNCIA	MEDIDA (mm)	REFERÊNCIA	MEDIDA (mm)		
EX1	18-21	EA2	21-27	S1	Ø38	T1	1/2" BSP
EX2	21-24			S2	Ø30		
EX3	25-28	EA4	27-33	S3	Ø25	T2	3/4" BSP
EX4	27-30			S4	∅ 40 x 40	T3	1" BSP
EX5	37-40						

L14 - S14

UP - POLIURETANO TERMOPLÁSTICO

Capacidade até 165kg

Garfo fabricado em chapa estampada e cabeçote com dupla pista de esferas, acabamento zincado. Eixo da roda parafusado.



RODA UP - Poliuretano Termoplástico. Dureza: 90 Shore A. (-20°C a +70°C). Produzida com revestimento em poliuretano termoplástico elastollan e núcleo em polipropileno copolímero recicláveis. Ideal para quem procura excelente capacidade de carga aliada a uma ótima proteção do piso com baixo ruído no deslocamento, proporciona excelente resistência a abrasão e impactos. Resistente a graxas, óleos minerais e alguns ácidos. A velocidade de trabalho indicada é até 4 km/h.



Rodizio Giratório	Rodizio Fixo	Rodizio Giratório	Rodizio Fixo	Roda	Ø (mm)	f (mm)	Ø (pol)		KG	(mm)		s/ freio (mm)	c/ freio G (mm)	
Referência										GL/FL	GS/FS			
GL 414 UPN	FL 414 UPN	GS 414 UPN	FS 414 UPN	R 414 UPN	100	38	7/16"	Bucha de Nylon s/ Calota	125	135	140	88	120	
GL 414 UPE	FL 414 UPE	GS 414 UPE	FS 414 UPE	R 414 UPE		32		Rolamento de Esferas c/ Calota						
GL 514 UPN	FL 514 UPN	GS 514 UPN	FS 514 UPN	R 514 UPN	125	38		Bucha de Nylon s/ Calota	150	156	161	103		
GL 514 UPE	FL 514 UPE	GS 514 UPE	FS 514 UPE	R 514 UPE		32		Rolamento de Esferas c/ Calota						
GL 614 UPN	FL 614 UPN	GS 614 UPN	FS 614 UPN	R 614 UPN	150	38		Bucha de Nylon s/ Calota	165	178	183	118		130
GL 614 UPE	FL 614 UPE	GS 614 UPE	FS 614 UPE	R 614 UPE		32		Rolamento de Esferas c/ Calota						

Fixações/Acessórios

Furo Central	Espiga Roscada	Expansor de Borracha	Expansor de Alumínio	Espiga Lisa	Bucha de Nylon	Fixação por Cap's
16mm	1/2"NC X 25mm	Ver tabela abaixo	Ver tabela abaixo	Ø7/16" X 50mm	Ver tabela abaixo	Ver tabela abaixo
LES	LE	EX	EA	LEL	S	T

OBS: FIXAÇÕES COM ESPIGA: ALTURA TOTAL É MENOR EM 3 MM.

Cabeçote



Tipos de Placa

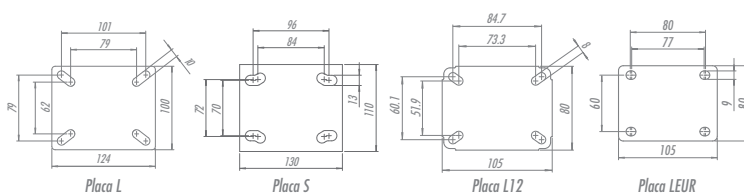

Freio



FIXAÇÃO POR EXPANSOR DE BORRACHA		FIXAÇÃO POR EXPANSOR DE ALUMÍNIO		FIXAÇÃO POR BUCHA DE NYLON		CAPS Nº	ROSCA
REFERÊNCIA	MEDIDA (mm)	REFERÊNCIA	MEDIDA (mm)	REFERÊNCIA	MEDIDA (mm)		
EX1	18-21	EA2	21-27	S1	Ø38	T1	1/2" BSP
EX2	21-24			S2	Ø30	T2	3/4" BSP
EX3	25-28	EA4	27-33	S3	Ø25	T3	1" BSP
EX4	27-30			S4	40 x 40		
EX5	37-40						

L14-S14

NP - POLIPROPILENO

Capacidade até 165kg

Garfo fabricado em chapa estampada e cabeçote com dupla pista de esferas, acabamento zincado. Eixo da roda parafusado.



RODA NP - Polipropileno. Dureza: 65 Shore D. (-20°C a +70°C). Injetada com revestimento e núcleo em polipropileno copolímero reciclável. Indicada para cargas leves e médias, roda com muita facilidade requerendo pouco esforço para movimentação, não deforma sob carga estática e possui ótima relação custo/benefício. Apresenta boa resistência química e a impactos moderados. A velocidade de trabalho indicada é até 4 km/h.

Rodizio Giratório	Rodizio Fixo	Rodizio Giratório	Rodizio Fixo	Roda	(mm)	(mm)	(pol)		KG	(mm)		s/ freio (mm)	c/ freio G (mm)	
Referência										GL/FL	GS/FS			
GL 414 NPN	FL 414 NPN	GS 414 NPN	FS 414 NPN	R 414 NPN	100	38	7/16"	Bucha de Nylon s/ Calota	125	135	140	88	120	
GL 414 NPE	FL 414 NPE	GS 414 NPE	FS 414 NPE	R 414 NPE		32		Rolamento de Esferas c/ Calota						
GL 514 NPN	FL 514 NPN	GS 514 NPN	FS 514 NPN	R 514 NPN	125	38		Bucha de Nylon s/ Calota	150	156	161	103		
GL 514 NPE	FL 514 NPE	GS 514 NPE	FS 514 NPE	R 514 NPE		32		Rolamento de Esferas c/ Calota						
GL 614 NPN	FL 614 NPN	GS 614 NPN	FS 614 NPN	R 614 NPN	150	38		Bucha de Nylon s/ Calota	165	178	183	118	130	
GL 614 NPE	FL 614 NPE	GS 614 NPE	FS 614 NPE	R 614 NPE		32		Rolamento de Esferas c/ Calota						

Fixações/Acessórios

Furo Central	Espiga Roscada		Expansor de Borracha	Expansor de Alumínio	Espiga Lisa	Bucha de Nylon	Fixação por Cap's
16mm	1/2"NC X 25mm	1/2"NC X 64mm	Ver tabela abaixo	Ver tabela abaixo	Ø7/16" X 50mm	Ver tabela abaixo	Ver tabela abaixo
LES	LE	LEX	EX	EA	LEL	S	T

OBS: FIXAÇÕES COM ESPIGA: ALTURA TOTAL É MENOR EM 3 MM.

Cabeçote



Tipos de Placa

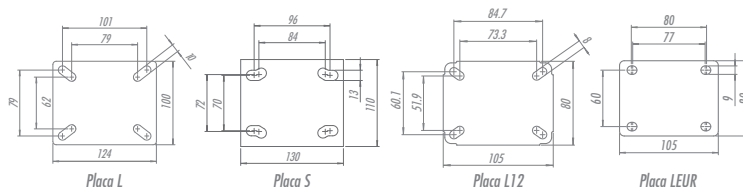

Freio



FIXAÇÃO POR EXPANSOR DE BORRACHA		FIXAÇÃO POR EXPANSOR DE ALUMÍNIO		FIXAÇÃO POR BUCHA DE NYLON		CAPS Nº	ROSCA
REFERÊNCIA	MEDIDA (mm)	REFERÊNCIA	MEDIDA (mm)	REFERÊNCIA	MEDIDA (mm)		
EX1	18-21	EA2	21-27	S1	Ø38	T1	1/2" BSP
EX2	21-24			S2	Ø30		
EX3	25-28			S3	Ø25		
EX4	27-30	EA4	27-33	S4	∅ 40 x 40	T2	3/4" BSP
EX5	37-40			T3	1" BSP		

L14 - S14

NPP - POLIPROPILENO

Capacidade até 165kg



Garfo fabricado em chapa estampada e cabeçote com dupla pista de esferas, acabamento zincado. Eixo da roda parafusado.



RODA NPP - Polipropileno. Dureza: 65 Shore D. (-20°C a +70°C). Produzida em injeção única com polipropileno copolímero reciclável. Indicada para cargas leves, roda com muita facilidade requerendo pouco esforço para movimentação, não deforma sob carga estática e possui ótima relação custo/benefício. Apresenta boa resistência química e a impactos moderados. A velocidade de trabalho indicada é até 4 km/h.



Rodizio Giratório	Rodizio Fixo	Rodizio Giratório	Rodizio Fixo	Roda	Ø (mm)	f (mm)	Ø (pol)	Ícone	KG	Ø (mm)		s/ freio (mm)	c/ freio G (mm)
Referência										GL/FL	GS/FS		
GL 414 NPP	FL 414 NPP	GS 414 NPP	FS 414 NPP	R 414 NPP	100	38	7/16"	Furo Passante s/ Calota	125	135	140	88	120
GL 414 NPPE	FL 414 NPPE	GS 414 NPPE	FS 414 NPPE	R 414 NPPE				Rolamento de Esferas s/ Calota					
GL 514 NPP	FL 514 NPP	GS 514 NPP	FS 514 NPP	R 514 NPP	125	38	7/16"	Furo Passante s/ Calota	150	156	161	103	
GL 514 NPPE	FL 514 NPPE	GS 514 NPPE	FS 514 NPPE	R 514 NPPE				Rolamento de Esferas s/ Calota					
GL 614 NPP	FL 614 NPP	GS 614 NPP	FS 614 NPP	R 614 NPP	150	38	7/16"	Furo Passante s/ Calota	165	178	183	118	130
GL 614 NPPE	FL 614 NPPE	GS 614 NPPE	FS 614 NPPE	R 614 NPPE				Rolamento de Esferas s/ Calota					

Fixações/Acessórios

Furo Central	Espiga Roscada		Expansor de Borracha	Expansor de Alumínio	Espiga Lisa	Bucha de Nylon	Fixação por Cap's
16mm	1/2"NC X 25mm	1/2"NC X 64mm	Ver tabela abaixo	Ver tabela abaixo	Ø7/16" X 50mm	Ver tabela abaixo	Ver tabela abaixo
LES	LE	LEX	EX	EA	LEL	S	T

OBS: FIXAÇÕES COM ESPIGA: ALTURA TOTAL É MENOR EM 3 MM.

Cabeçote



Tipos de Placa

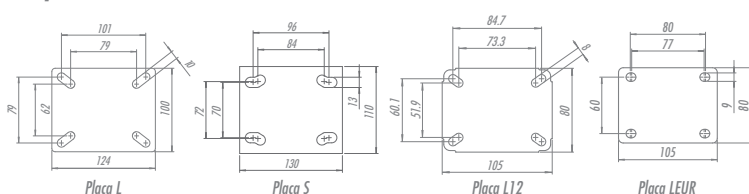

Freio



G
Freio Total

FIXAÇÃO POR EXPANSOR DE BORRACHA		FIXAÇÃO POR EXPANSOR DE ALUMÍNIO		FIXAÇÃO POR BUCHA DE NYLON		CAPS Nº	ROSCA
REFERÊNCIA	MEDIDA (mm)	REFERÊNCIA	MEDIDA (mm)	REFERÊNCIA	MEDIDA (mm)		
EX1	18-21	EA2	21-27	S1	Ø38	T1	1/2" BSP
EX2	21-24			S2	Ø30		
EX3	25-28	EA4	27-33	S3	Ø25	T2	3/4" BSP
EX4	27-30			S4	40 x 40		
EX5	37-40					T3	1" BSP

L14-S14

NT - NYLON TÉCNICO

Capacidade até 300kg

Garfo fabricado em chapa estampada e cabeçote com dupla pista de esferas, acabamento zincado. Eixo da roda parafusado.



RODA NT - Nylon Técnico. Dureza: 75 Shore D. (-40°C a +110°C). Produzida com revestimento e núcleo em Poliamida 6 (Nylon) de alta qualidade. É leve e possui ótima resistência mecânica, roda com muita facilidade exigindo menor esforço para manobras e movimentação. Ideal para aplicações em ambientes úmidos, é resistente a graxas, óleos, sais e alguns tipos de ácidos. Fabricada com material reciclável. A velocidade de trabalho indicada é até 4 km/h.



Rodizio Giratório	Rodizio Fixo	Rodizio Giratório	Rodizio Fixo	Roda	(mm)	(mm)	(pol)		KG	(mm)		s/ freio (mm)	c/ freio G (mm)	
Referência										GL/FL	GS/FS			
GL 414 NTN	FL 414 NTN	GS 414 NTN	FS 414 NTN	R 414 NTN	100	38	7/16"	Bucha de Nylon s/ Calota	200	135	140	88	120	
GL 414 NTE	FL 414 NTE	GS 414 NTE	FS 414 NTE	R 414 NTE		32		Rolamento de Esferas c/ Calota						
GL 514 NTN	FL 514 NTN	GS 514 NTN	FS 514 NTN	R 514 NTN	125	38		Bucha de Nylon s/ Calota	250	156	161	103		
GL 514 NTE	FL 514 NTE	GS 514 NTE	FS 514 NTE	R 514 NTE		32		Rolamento de Esferas c/ Calota						
GL 614 NTN	FL 614 NTN	GS 614 NTN	FS 614 NTN	R 614 NTN	150	38		Bucha de Nylon s/ Calota	300	178	183	118		130
GL 614 NTE	FL 614 NTE	GS 614 NTE	FS 614 NTE	R 614 NTE		32		Rolamento de Esferas c/ Calota						

Fixações/Acessórios

Furo Central	Espiga Roscada		Expansor de Borracha	Expansor de Alumínio	Espiga Lisa	Buchas de Nylon	Fixação por Cap's
16mm	1/2"NC X 25mm	1/2"NC X 64mm	Ver tabela abaixo	Ver tabela abaixo	Ø7/16" X 50mm	Ver tabela abaixo	Ver tabela abaixo
LES	LE	LEX	EX	EA	LEL	S	T

OBS: FIXAÇÕES COM ESPIGA: ALTURA TOTAL É MENOR EM 3 MM.

Cabeçote



Tipos de Placa

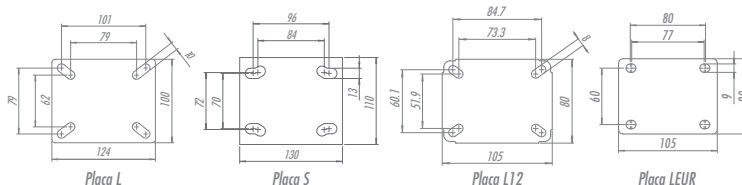

Freio



FIXAÇÃO POR EXPANSOR DE BORRACHA		FIXAÇÃO POR EXPANSOR DE ALUMÍNIO		FIXAÇÃO POR BUCHA DE NYLON		CAPS Nº	ROSCA
REFERÊNCIA	MEDIDA (mm)	REFERÊNCIA	MEDIDA (mm)	REFERÊNCIA	MEDIDA (mm)		
EX1	18-21	EA2	21-27	S1	Ø38	T1	1/2" BSP
EX2	21-24			S2	Ø30		
EX3	25-28	EA4	27-33	S3	Ø25	T2	3/4" BSP
EX4	27-30			S4	40 x 40	T3	1" BSP
EX5	37-40						

L14 - S14

NTT - NYLON TÉCNICO

Capacidade até 300kg

Garfo fabricado em chapa estampada e cabeçote com dupla pista de esferas, acabamento zincado. Eixo da roda parafusado.



RODA NTT - Nylon Técnico. Dureza: 75 Shore D. (-40°C a +110°C). Produzida em injeção única com Poliamida 6 (Nylon) de alta qualidade. É leve, possui ótima resistência mecânica, roda com muita facilidade exigindo menor esforço para manobras e movimentação, não deforma sob carga estática. Ideal para aplicações em ambientes úmidos, é resistente a graxas, óleos, sais e alguns tipos de ácidos. Fabricada com material reciclável. A velocidade de trabalho indicada é até 4 km/h.



Rodizio Giratório	Rodizio Fixo	Rodizio Giratório	Rodizio Fixo	Roda	Ø (mm)	f (mm)	Ø (pol)	KG	(mm)		s/ freio (mm)	c/ freio G (mm)
Referência									GL/FL	GS/FS		
GL 414 NTT	FL 414 NTT	GS 414 NTT	FS 414 NTT	R 414 NTT	100	38	7/16"	Furo Passante s/ Calota	135	140	88	120
GL 414 NTTE	FL 414 NTTE	GS 414 NTTE	FS 414 NTTE	R 414 NTTE				Rolamento de Esferas s/ Calota				
GL 514 NTT	FL 514 NTT	GS 514 NTT	FS 514 NTT	R 514 NTT	125	38	7/16"	Furo Passante s/ Calota	156	161	103	
GL 514 NTTE	FL 514 NTTE	GS 514 NTTE	FS 514 NTTE	R 514 NTTE				Rolamento de Esferas s/ Calota				
GL 614 NTT	FL 614 NTT	GS 614 NTT	FS 614 NTT	R 614 NTT	150	38	7/16"	Furo Passante s/ Calota	178	183	118	130
GL 614 NTTE	FL 614 NTTE	GS 614 NTTE	FS 614 NTTE	R 614 NTTE				Rolamento de Esferas s/ Calota				

Fixações/Acessórios

Furo Central	Espiga Roscada		Expansor de Borracha	Expansor de Alumínio	Espiga Lisa	Bucha de Nylon	Fixação por Cap's
16mm	1/2"NC X 25mm	1/2"NC X 64mm	Ver tabela abaixo	Ver tabela abaixo	Ø7/16" X 50mm	Ver tabela abaixo	Ver tabela abaixo
LES	LE	LEX	EX	EA	LEL	S	T

OBS: FIXAÇÕES COM ESPIGA: ALTURA TOTAL É MENOR EM 3 MM.

Cabeçote



Tipos de Placa

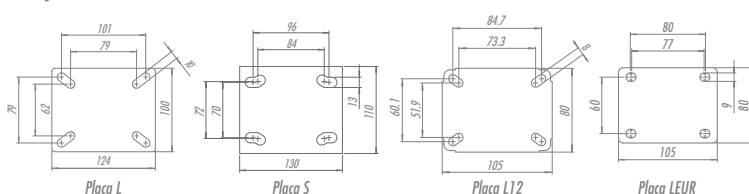

Freio



FIXAÇÃO POR EXPANSOR DE BORRACHA		FIXAÇÃO POR EXPANSOR DE ALUMÍNIO		FIXAÇÃO POR BUCHA DE NYLON		CAPS Nº	ROSCA
REFERÊNCIA	MEDIDA (mm)	REFERÊNCIA	MEDIDA (mm)	REFERÊNCIA	MEDIDA (mm)	T1	1/2" BSP
EX1	18-21	EA2	21-27	S1	Ø38	T2	3/4" BSP
EX2	21-24			S2	Ø30		
EX3	25-28	EA4	27-33	S3	Ø25	T3	1" BSP
EX4	27-30			S4	40 x 40		
EX5	37-40						



L14-S14

BMN - PNEUMACIÇÃO

Capacidade até 120kg

Garfo fabricado em chapa estampada e cabeçote com dupla pista de esferas, acabamento zincado. Eixo da roda parafusado.



RODA BMN - Borracha Maciça com Núcleo de Polipropileno. Dureza: 80 Shore A. (-20°C a +70°C). Produzida com aro de borracha maciça, com núcleo de polipropileno injetado. É leve e resistente, suporta umidade, tem rodagem macia e silenciosa, e é indicada para serviços leves em pisos em bom estado. A velocidade de trabalho indicada é até 4 km/h.

Rodizio Giratório	Rodizio Fixo	Rodizio Giratório	Rodizio Fixo	Roda	Ø (mm)	F (mm)	Ø (pol)	Furo Passante	KG	(mm)		s/ freio (mm)	c/ freio G (mm)
Referência										GL/FL	GS/FS		
GL 414 BMN	FL 414 BMN	GS 414 BMN	FS 414 BMN	R 414 BMN	100				75	135	140	88	120
GL 514 BMN	FL 514 BMN	GS 514 BMN	FS 514 BMN	R 514 BMN	125	42	7/16"	Furo Passante	100	156	161	103	
GL 614 BMN	FL 614 BMN	GS 614 BMN	FS 614 BMN	R 614 BMN	150				120	178	183	118	130

Fixações/Acessórios

Furo Central	Espiga Roscada	Expansor de Borracha	Expansor de Alumínio	Espiga Lisa	Bucha de Nylon	Fixação por Cap's
16mm	1/2"NC X 25mm	1/2"NC X 64mm	Ver tabela abaixo	Ver tabela abaixo	Ø7/16" X 50mm	Ver tabela abaixo
LES	LE	LEX	EX	EA	LEL	S
						T

OBS: FIXAÇÕES COM ESPIGA: ALTURA TOTAL É MENOR EM 3 MM.

Cabeçote



Tipos de Placa

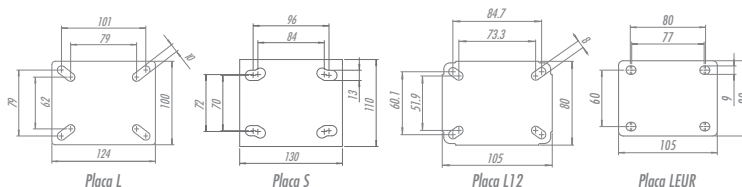

Freio



G
Freio Total

FIXAÇÃO POR EXPANSOR DE BORRACHA		FIXAÇÃO POR EXPANSOR DE ALUMÍNIO		FIXAÇÃO POR BUCHA DE NYLON		CAPS Nº	ROSCA
REFERÊNCIA	MEDIDA (mm)	REFERÊNCIA	MEDIDA (mm)	REFERÊNCIA	MEDIDA (mm)		
EX1	18-21	EA2	21-27	S1	Ø38	T1	1/2" BSP
EX2	21-24			S2	Ø30		
EX3	25-28	EA4	27-33	S3	Ø25	T2	3/4" BSP
EX4	27-30			S4	∇ 40 x 40	T3	1" BSP
EX5	37-40						

L14 - S14

BD - PNEUMACIÇO

Capacidade até 120kg



Garfo fabricado em chapa estampada e cabeçote com dupla pista de esferas, acabamento zincado. Eixo da roda parafusado.



RODA BD - Borracha Maciça com Núcleo em Chapa Estampada. Dureza: 80 Shore A. (-20°C a +70°C). Produzida com aro de borracha maciça, com núcleo em chapas de aço carbono estampado, com acabamento zincado. É leve e resistente, tem rodagem macia e silenciosa, e é indicada para serviços leves em pisos em bom estado. A velocidade de trabalho indicada é até 4 km/h.

Rodizio Giratório	Rodizio Fixo	Rodizio Giratório	Rodizio Fixo	Roda	Ø (mm)	f (mm)	Ø (pol)		KG	Ø (mm)		s/ freio (mm)	c/ freio G (mm)
Referência										GL/FL	GS/FS		
GL 414 BDN	FL 414 BDN	GS 414 BDN	FS 414 BDN	R 414 BDN	100	38	7/16"	Bucha de Nylon c/ Calota	75	135	140	88	120
GL 414 BDE	FL 414 BDE	GS 414 BDE	FS 414 BDE	R 414 BDE				Rolamento de Esferas c/ Calota					
GL 514 BDN	FL 514 BDN	GS 514 BDN	FS 514 BDN	R 514 BDN	125	38	7/16"	Bucha de Nylon c/ Calota	100	156	161	103	130
GL 514 BDE	FL 514 BDE	GS 514 BDE	FS 514 BDE	R 514 BDE				Rolamento de Esferas c/ Calota					
GL 614 BDN	FL 614 BDN	GS 614 BDN	FS 614 BDN	R 614 BDN	150	38	7/16"	Bucha de Nylon c/ Calota	120	178	183	118	130
GL 614 BDE	FL 614 BDE	GS 614 BDE	FS 614 BDE	R 614 BDE				Rolamento de Esferas c/ Calota					

Fixações/Acessórios

Furo Central	Espiga Roscada		Expansor de Borracha	Expansor de Alumínio	Espiga Lisa	Bucha de Nylon	Fixação por Cap's
16mm	1/2"NC X 25mm	1/2"NC X 64mm	Ver tabela abaixo	Ver tabela abaixo	Ø7/16" X 50mm	Ver tabela abaixo	Ver tabela abaixo
LES	LE	LEX	EX	EA	LEL	S	T

OBS: FIXAÇÕES COM ESPIGA: ALTURA TOTAL É MENOR EM 3 MM.

Cabeçote



Tipos de Placa

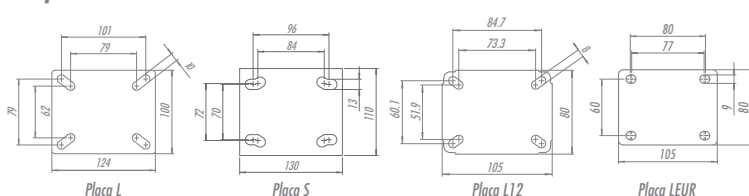

Freio



G Freio Total

FIXAÇÃO POR EXPANSOR DE BORRACHA		FIXAÇÃO POR EXPANSOR DE ALUMÍNIO		FIXAÇÃO POR BUCHA DE NYLON		CAPS Nº	ROSCA
REFERÊNCIA	MEDIDA (mm)	REFERÊNCIA	MEDIDA (mm)	REFERÊNCIA	MEDIDA (mm)	T1	1/2" BSP
EX1	18-21	EA2	21-27	S1	Ø38	T2	3/4" BSP
EX2	21-24			S2	Ø30		
EX3	25-28	EA4	27-33	S3	Ø25	T3	1" BSP
EX4	27-30			S4	40 x 40		
EX5	37-40						



L14 - S14

BIN - BORRACHA MOLDADA

Capacidade até 200kg

Garfo fabricado em chapa estampada e cabeçote com dupla pista de esferas, acabamento zincado. Eixo da roda parafusado.



RODA BIN – Borracha Moldada – Núcleo de Ebonite. Dureza: 80 Shore A. (-20°C a +70°C). Produzida com revestimento de borracha moldada vulcanizada em núcleo de ebonite. É leve, roda com suavidade e baixo nível de ruídos, absorve choques e vibrações e não oxida. É resistente a abrasão e a produtos químicos. A velocidade de trabalho indicada é até 4 km/h.

Rodizio Giratório	Rodizio Fixo	Rodizio Giratório	Rodizio Fixo	Roda	Ø (mm)	h (mm)	Ø (pol)		KG	(mm)		s/ freio (mm)	c/ freio G (mm)
Referência										GL/FL	GS/FS		
GL 414 BIN	FL 414 BIN	GS 414 BIN	FS 414 BIN	R 414 BIN	100				150	135	140	88	120
GL 514 BIN	FL 514 BIN	GS 514 BIN	FS 514 BIN	R 514 BIN	125	38	7/16"	Bucha de Nylon	175	156	161	103	
GL 614 BIN	FL 614 BIN	GS 614 BIN	FS 614 BIN	R 614 BIN	150				200	178	183	118	130

Fixações/Acessórios

Furo Central	Espiga Roscada		Expansor de Borracha	Expansor de Alumínio	Espiga Lisa	Bucha de Nylon	Fixação por Cap's
16mm	1/2"NC X 25mm	1/2"NC X 64mm	Ver tabela abaixo	Ver tabela abaixo	Ø7/16" X 50mm	Ver tabela abaixo	Ver tabela abaixo
LES	LE	LEX	EX	EA	LEL	S	T

OBS: FIXAÇÕES COM ESPIGA: ALTURA TOTAL É MENOR EM 3 MM.

Cabeçote



Tipos de Placa

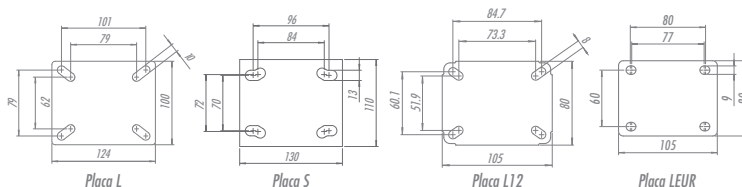

Freio



G
Freio Total

FIXAÇÃO POR EXPANSOR DE BORRACHA		FIXAÇÃO POR EXPANSOR DE ALUMÍNIO		FIXAÇÃO POR BUCHA DE NYLON		CAPS Nº	ROSCA
REFERÊNCIA	MEDIDA (mm)	REFERÊNCIA	MEDIDA (mm)	REFERÊNCIA	MEDIDA (mm)		
EX1	18-21	EA2	21-27	S1	Ø38	T1	1/2" BSP
EX2	21-24			S2	Ø30		
EX3	25-28			S3	Ø25		
EX4	27-30	EA4	27-33	S4	∇ 40 x 40	T2	3/4" BSP
EX5	37-40					T3	1" BSP

L14-S14

B - BORRACHA MOLDADA

Capacidade até 200kg

Garfo fabricado em chapa estampada e cabeçote com dupla pista de esferas, acabamento zincado. Eixo da roda parafusado.



RODA B - Borracha Moldada. Dureza: 80 Shore A. (-20°C a +70°C). Produzida com revestimento de borracha moldada vulcanizada em núcleo de ferro fundido cinzento. Roda com suavidade e baixo nível de ruídos, absorve choques e vibrações. É resistente a abrasão e produtos químicos. Pode ser utilizada em velocidades de até 4km/h.



Rodizio Giratório	Rodizio Fixo	Rodizio Giratório	Rodizio Fixo	Roda	Ø (mm)	f (mm)	Ø (pol)		KG	Ø (mm)		s/ freio (mm)	c/ freio G (mm)
Referência										GL/FL	GS/FS		
GL 414 BN	FL 414 BN	GS 414 BN	FS 414 BN	R 414 BN	100	38	7/16"	Bucha de Nylon	150	135	140	88	120
GL 414 BR	FL 414 BR	GS 414 BR	FS 414 BR	R 414 BR				Rolamento de Roletes					
GL 414 BE	FL 414 BE	GS 414 BE	FS 414 BE	R 414 BE				Rolamento de Esferas					
GL 514 BN	FL 514 BN	GS 514 BN	FS 514 BN	R 514 BN	125	38	7/16"	Bucha de Nylon	175	156	161	103	130
GL 514 BR	FL 514 BR	GS 514 BR	FS 514 BR	R 514 BR				Rolamento de Roletes					
GL 514 BE	FL 514 BE	GS 514 BE	FS 514 BE	R 514 BE				Rolamento de Esferas					
GL 614 BN	FL 614 BN	GS 614 BN	FS 614 BN	R 614 BN	150	38	7/16"	Bucha de Nylon	200	178	183	118	130
GL 614 BR	FL 614 BR	GS 614 BR	FS 614 BR	R 614 BR				Rolamento de Roletes					
GL 614 BE	FL 614 BE	GS 614 BE	FS 614 BE	R 614 BE				Rolamento de Esferas					

Fixações/Acessórios

Furo Central	Espiga Roscada	1/2"NC X 64mm	Expansor de Borracha	Expansor de Alumínio	Espiga Lisa	Bucha de Nylon	Fixação por Cap's
16mm	1/2"NC X 25mm	Ver tabela abaixo	Ver tabela abaixo	Ver tabela abaixo	Ø7/16" X 50mm	Ver tabela abaixo	Ver tabela abaixo
LES	LE	LEX	EX	EA	LEL	S	T

OBS: FIXAÇÕES COM ESPIGA: ALTURA TOTAL É MENOR EM 3 MM.

Cabeçote



Tipos de Placa

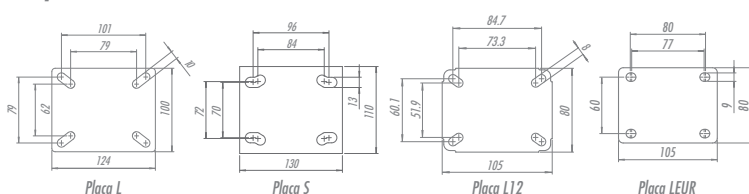

Freio



G
Freio Total

FIXAÇÃO POR EXPANSOR DE BORRACHA		FIXAÇÃO POR EXPANSOR DE ALUMÍNIO		FIXAÇÃO POR BUCHA DE NYLON		CAPS Nº	ROSCA
REFERÊNCIA	MEDIDA (mm)	REFERÊNCIA	MEDIDA (mm)	REFERÊNCIA	MEDIDA (mm)		
EX1	18-21	EA2	21-27	S1	Ø38	T1	1/2" BSP
EX2	21-24			S2	Ø30		
EX3	25-28	EA4	27-33	S3	Ø25	T2	3/4" BSP
EX4	27-30			S4	40 x 40		
EX5	37-40						

L14-S14

NU - POLIURETANO MOLDADO

Capacidade até 300kg

Garfo fabricado em chapa estampada e cabeçote com dupla pista de esferas, acabamento zincado. Eixo da roda parafusado.



RODA NU - Poliuretano Moldado com Núcleo de Nylon. Dureza: 90 Shore A. (-40°C a +80°C). Produzida com revestimento em poliuretano moldado e núcleo em nylon injetado. O sistema de amarração mecânica da banda de rodagem garante excelente resistência e durabilidade. Ideal para aplicações nos mais diversos tipos de superfícies e ambientes. É leve, suporta cargas elevadas, protege o piso, necessita de menor esforço para movimentação, produz baixo nível de ruídos no deslocamento. Possui excelente resistência a abrasão, impactos, intempéries e produtos químicos como graxas, óleos, sais e solventes. Pode ser utilizada a uma velocidade de até 4 km/h.

Rodizio Giratório	Rodizio Fixo	Rodizio Giratório	Rodizio Fixo	Roda	(mm)	(mm)	(pol)		KG	(mm)		s/ freio (mm)	c/ freio G (mm)	
Referência										GL/FL	GS/FS			
GL 414 NUN	FL 414 NUN	GS 414 NUN	FS 414 NUN	R 414 NUN	100	38	7/16"	Bucha de Nylon s/ Calota	200	135	140	88	120	
GL 414 NUE	FL 414 NUE	GS 414 NUE	FS 414 NUE	R 414 NUE				Rolamento de Esferas c/ Calota						
GL 514 NUN	FL 514 NUN	GS 514 NUN	FS 514 NUN	R 514 NUN	125	38		Bucha de Nylon s/ Calota	250	156	161	103		
GL 514 NUE	FL 514 NUE	GS 514 NUE	FS 514 NUE	R 514 NUE				Rolamento de Esferas c/ Calota						
GL 614 NUN	FL 614 NUN	GS 614 NUN	FS 614 NUN	R 614 NUN	150	38		Bucha de Nylon s/ Calota	300	178	183	118		130
GL 614 NUE	FL 614 NUE	GS 614 NUE	FS 614 NUE	R 614 NUE				Rolamento de Esferas c/ Calota						

Fixações/Acessórios

Furo Central	Espiga Roscada		Expansor de Borracha	Expansor de Alumínio	Espiga Lisa	Bucha de Nylon	Fixação por Cap's
16mm	1/2"NC X 25mm	1/2"NC X 64mm	Ver tabela abaixo	Ver tabela abaixo	Ø7/16" X 50mm	Ver tabela abaixo	Ver tabela abaixo
LES	LE	LEX	EX	EA	LEL	S	T

OBS: FIXAÇÕES COM ESPIGA: ALTURA TOTAL É MENOR EM 3 MM.

Cabeçote



Tipos de Placa

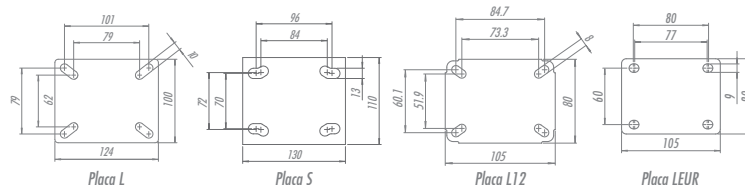

Freio



FIXAÇÃO POR EXPANSOR DE BORRACHA		FIXAÇÃO POR EXPANSOR DE ALUMÍNIO		FIXAÇÃO POR BUCHA DE NYLON		CAPS Nº	ROSCA
REFERÊNCIA	MEDIDA (mm)	REFERÊNCIA	MEDIDA (mm)	REFERÊNCIA	MEDIDA (mm)		
EX1	18-21	EA2	21-27	S1	Ø38	T1	1/2" BSP
EX2	21-24			S2	Ø30		
EX3	25-28			S3	Ø25		
EX4	27-30	EA4	27-33	S4	∇ 40 x 40	T2	3/4" BSP
EX5	37-40			T3	1" BSP		

L14-S14

ALUMINIUM ALP

Capacidade até 300kg

Garfo fabricado em chapa estampada e cabeçote com dupla pista de esferas, acabamento zincado. Eixo da roda parafusado.



RODA ALP - Poliuretano Moldado Com Núcleo De Alumínio. Dureza: 90 Shore A. (-40°C a +80°C). Produzida com revestimento de poliuretano moldado e núcleo de alumínio injetado sob pressão. É leve e resistente à oxidação. Ideal para aplicações nos mais diversos tipos de superfícies e ambientes. Suporta altas cargas, protege o piso, necessita de menos esforço para movimentação, produz baixo nível de ruídos durante o deslocamento e proporciona grande durabilidade. Possui excelente resistência a abrasão, aos impactos, intempéries e a produtos químicos como graxas, óleos, sais e solventes. Pode ser utilizada a uma velocidade de até 4 km/h.

Rodizio Giratório	Rodizio Fixo	Rodizio Giratório	Rodizio Fixo	Roda	Ø	f	Ø		KG	(mm)		s/ freio (mm)	c/ freio G (mm)
Referência					(mm)	(mm)	(pol)			GL/FL	GS/FS		
GL 414 ALPN	FL 414 ALPN	GS 414 ALPN	FS 414 ALPN	R 414 ALPN	100	38	7/16"	Bucha de Nylon	300	135	140	88	120
GL 414 ALPE	FL 414 ALPE	GS 414 ALPE	FS 414 ALPE	R 414 ALPE						Rolamento de Esferas			
GL 514 ALPN	FL 514 ALPN	GS 514 ALPN	FS 514 ALPN	R 514 ALPN	125	38	7/16"	Bucha de Nylon	300	156	161	103	130
GL 514 ALPE	FL 514 ALPE	GS 514 ALPE	FS 514 ALPE	R 514 ALPE						Rolamento de Esferas			
GL 614 ALPN	FL 614 ALPN	GS 614 ALPN	FS 614 ALPN	R 614 ALPN	150	38	7/16"	Bucha de Nylon	300	178	183	118	130
GL 614 ALPE	FL 614 ALPE	GS 614 ALPE	FS 614 ALPE	R 614 ALPE						Rolamento de Esferas			

Fixações/Acessórios

Furo Central	Espiga Roscada	Espiga Roscada	Expansor de Borracha	Expansor de Alumínio	Espiga Lisa	Bucha de Nylon	Fixação por Cap's
16mm	1/2"NC X 25mm	1/2"NC X 64mm	Ver tabela abaixo	Ver tabela abaixo	Ø7/16" X 50mm	Ver tabela abaixo	Ver tabela abaixo
LES	LE	LEX	EX	EA	LEL	S	T

OBS: FIXAÇÕES COM ESPIGA: ALTURA TOTAL É MENOR EM 3 MM.

Cabeçote



Tipos de Placa

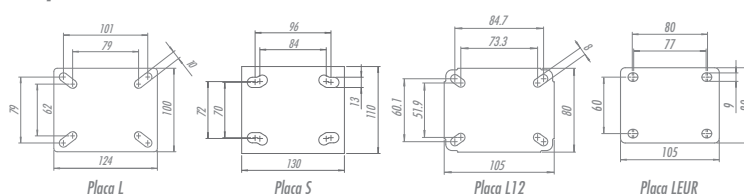

Freio



G
Freio Total

FIXAÇÃO POR EXPANSOR DE BORRACHA		FIXAÇÃO POR EXPANSOR DE ALUMÍNIO		FIXAÇÃO POR BUCHA DE NYLON		CAPS Nº	ROSCA
REFERÊNCIA	MEDIDA (mm)	REFERÊNCIA	MEDIDA (mm)	REFERÊNCIA	MEDIDA (mm)		
EX1	18-21	EA2	21-27	S1	Ø38	T1	1/2" BSP
EX2	21-24			S2	Ø30	T2	3/4" BSP
EX3	25-28	EA4	27-33	S3	Ø25	T3	1" BSP
EX4	27-30			S4	40 x 40		
EX5	37-40						

L14-S14

ALUMINIUM ALP SOFT

Capacidade até 250kg

Garfo fabricado em chapa estampada e cabeçote com dupla pista de esferas, acabamento zincado. Eixo da roda parafusado.



RODA ALP SOFT - Poliuretano Moldado Soft Com Núcleo De Alumínio. Dureza: 75 Shore A. (-40°C a +80°C). Produzida com revestimento de poliuretano soft moldado de alta resiliência e núcleo de alumínio injetado sob pressão. É leve, resistente à oxidação. Ideal para aplicações nos mais diversos tipos de superfícies e ambientes. Suporta altas cargas, protege o piso, necessita de pouco esforço para partida e movimentação, produz baixo nível de ruídos durante o deslocamento, proporciona grande durabilidade e alta absorção de vibrações. Possui excelente resistência à abrasão, aos impactos, intempéries e a produtos químicos como graxas, óleos, sais e solventes. Pode ser utilizada em uma velocidade de até 4 km/h.

Rodízio Giratório	Rodízio Fixo	Rodízio Giratório	Rodízio Fixo	Roda	Ø (mm)	f (mm)	Ø (pol)	KG	(mm)		s/ freio (mm)	c/freio G (mm)	
Referência									GL/FL	GS/FS			
GL 414 ALPN SOFT	FL 414 ALPN SOFT	GS 414 ALPN SOFT	FS 414 ALPN SOFT	R 414 ALPN SOFT	100	38	7/16"	200	Bucha de Nylon	135	140	88	120
GL 414 ALPE SOFT	FL 414 ALPE SOFT	GS 414 ALPE SOFT	FS 414 ALPE SOFT	R 414 ALPE SOFT					Rolamento de Esferas				
GL 514 ALPN SOFT	FL 514 ALPN SOFT	GS 514 ALPN SOFT	FS 514 ALPN SOFT	R 514 ALPN SOFT	125	38	7/16"	225	Bucha de Nylon	156	161	103	130
GL 514 ALPE SOFT	FL 514 ALPE SOFT	GS 514 ALPE SOFT	FS 514 ALPE SOFT	R 514 ALPE SOFT					Rolamento de Esferas				
GL 614 ALPN SOFT	FL 614 ALPN SOFT	GS 614 ALPN SOFT	FS 614 ALPN SOFT	R 614 ALPN SOFT	150	38	7/16"	250	Bucha de Nylon	178	183	118	130
GL 614 ALPE SOFT	FL 614 ALPE SOFT	GS 614 ALPE SOFT	FS 614 ALPE SOFT	R 614 ALPE SOFT					Rolamento de Esferas				

Fixações/Acessórios

Furo Central	Espiga Roscada		Expansor de Borracha	Expansor de Alumínio	Espiga Lisa	Bucha de Nylon	Fixação por Cap's
16mm	1/2"NC X 25mm	1/2"NC X 64mm	Ver tabela abaixo	Ver tabela abaixo	Ø7/16" X 50mm	Ver tabela abaixo	Ver tabela abaixo
LES	LE	LEX	EX	EA	LEL	S	T

OBS: FIXAÇÕES COM ESPIGA: ALTURA TOTAL É MENOR EM 3 MM.

Cabeçote



Tipos de Placa

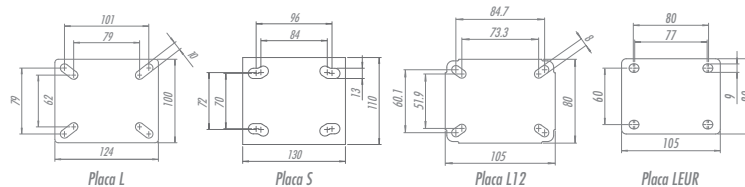

Freio



FIXAÇÃO POR EXPANSOR DE BORRACHA		FIXAÇÃO POR EXPANSOR DE ALUMÍNIO		FIXAÇÃO POR BUCHA DE NYLON		CAPS Nº	ROSCA
REFERÊNCIA	MEDIDA (mm)	REFERÊNCIA	MEDIDA (mm)	REFERÊNCIA	MEDIDA (mm)		
EX1	18-21	EA2	21-27	S1	Ø38	T1	1/2" BSP
EX2	21-24			S2	Ø30		
EX3	25-28	EA4	27-33	S3	Ø25	T2	3/4" BSP
EX4	27-30			S4	∅ 40 x 40	T3	1" BSP
EX5	37-40						

L14-S14

ALUMINIUM ALPSS SOFT

Capacidade até 300kg

Garfo fabricado em chapa estampada e cabeçote com dupla pista de esferas, acabamento zincado. Eixo da roda parafusado.



RODA ALPSS SOFT - Poliuretano Moldado Alta Resiliência com Camada Dupla. Dureza: 75 Shore A. (-40°C a +80°C). Produzida com revestimento de poliuretano soft moldado de alta resiliência com camada dupla e núcleo de alumínio injetado sob pressão. É leve e resistente à oxidação. Ideal para aplicações nos mais diversos tipos de superfícies e ambientes. Suporta altas cargas, protege o piso, necessita de pouco esforço para partida e movimentação. Produz baixo nível de ruídos durante o deslocamento, proporciona grande durabilidade e excelente absorção de vibrações. Possui excelente resistência a abrasão, aos impactos, intempéries e a produtos químicos como graxas, óleos, sais e solventes. Pode ser utilizada a uma velocidade de até 4 km/h.

Rodizio Giratório	Rodizio Fixo	Rodizio Giratório	Rodizio Fixo	Roda	Ø (mm)	f (mm)	Ø (pol)	Rolamento	KG	Ø (mm)		s/freio (mm)	c/freio G (mm)
										GL/FL	GS/FS		
GL 514 ALPSS SOFT	FL 514 ALPSS SOFT	GS 514 ALPSS SOFT	FS 514 ALPSS SOFT	R 514 ALPSS SOFT	125	38	7/16"	Rolamento de Esferas	300	156	161	103	120
GL 614 ALPSS SOFT	FL 614 ALPSS SOFT	GS 614 ALPSS SOFT	FS 614 ALPSS SOFT	R 614 ALPSS SOFT	150					178	183		

Fixações/Acessórios

Furo Central	Espiga Roscada	Expansor de Borracha	Expansor de Alumínio	Espiga Lisa	Bucha de Nylon	Fixação por Cap's
16mm	1/2"NC X 25mm	Ver tabela abaixo	Ver tabela abaixo	Ø7/16" X 50mm	Ver tabela abaixo	Ver tabela abaixo
LES	LE	EX	EA	LEL	S	T

OBS: FIXAÇÕES COM ESPIGA: ALTURA TOTAL É MENOR EM 3 MM.

Cabeçote



Tipos de Placa

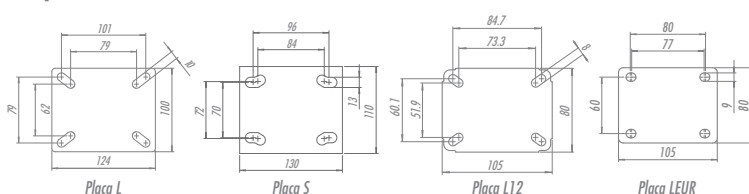

Freio



G
Freio Total

FIXAÇÃO POR EXPANSOR DE BORRACHA		FIXAÇÃO POR EXPANSOR DE ALUMÍNIO		FIXAÇÃO POR BUCHA DE NYLON		CAPS Nº	ROSCA
REFERÊNCIA	MEDIDA (mm)	REFERÊNCIA	MEDIDA (mm)	REFERÊNCIA	MEDIDA (mm)	T1	1/2" BSP
EX1	18-21	EA2	21-27	S1	Ø38	T2	3/4" BSP
EX2	21-24			S2	Ø30		
EX3	25-28	EA4	27-33	S3	Ø25	T3	1" BSP
EX4	27-30			S4	∅ 40 x 40		
EX5	37-40						

L14-S14

P - POLIURETANO MOLDADO

Capacidade até 300kg

Garfo fabricado em chapa estampada e cabeçote com dupla pista de esferas, acabamento zincado. Eixo da roda parafusado.



RODA P - Poliuretano Moldado. Dureza: 90 Shore A. (-40°C a +80°C). Produzida com revestimento em poliuretano moldado e núcleo em ferro fundido cinzento. Ideal para aplicações nos mais diversos tipos de superfícies e ambientes. Suporta altas cargas, protege o piso, necessita de menor esforço para movimentação, produz baixo nível de ruídos no deslocamento e têm excelente durabilidade. Possui excelente resistência a abrasão, impactos, intempéries e produtos químicos como graxas, óleos, sais e solventes. Pode ser utilizada a uma velocidade de até 4km/h.

Rodizio Giratório	Rodizio Fixo	Rodizio Giratório	Rodizio Fixo	Roda	Ø (mm)	F (mm)	Ø (pol)	KG	(mm)		s/ freio (mm)	c/ freio G (mm)
Referência									GL/FL	GS/FS		
GL 414 PN	FL 414 PN	GS 414 PN	FS 414 PN	R 414 PN	100	38	7/16"	300	Bucha de Nylon	135	140	88
GL 414 PR	FL 414 PR	GS 414 PR	FS 414 PR	R 414 PR					Rolamento de Roletes			
GL 414 PE	FL 414 PE	GS 414 PE	FS 414 PE	R 414 PE					Rolamento de Esferas			
GL 514 PN	FL 514 PN	GS 514 PN	FS 514 PN	R 514 PN					Bucha de Nylon			
GL 514 PR	FL 514 PR	GS 514 PR	FS 514 PR	R 514 PR	125	38	7/16"	300	Rolamento de Roletes	156	161	103
GL 514 PE	FL 514 PE	GS 514 PE	FS 514 PE	R 514 PE					Rolamento de Esferas			
GL 614 PN	FL 614 PN	GS 614 PN	FS 614 PN	R 614 PN					Bucha de Nylon			
GL 614 PR	FL 614 PR	GS 614 PR	FS 614 PR	R 614 PR	150	38	7/16"	300	Rolamento de Roletes	178	183	118
GL 614 PE	FL 614 PE	GS 614 PE	FS 614 PE	R 614 PE					Rolamento de Esferas			

Fixações/Acessórios

Furo Central	Espiga Roscada		Expansor de Borracha	Expansor de Alumínio	Espiga Lisa	Bucha de Nylon	Fixação por Cap's
16mm	1/2"NC X 25mm	1/2"NC X 64mm	Ver tabela abaixo	Ver tabela abaixo	Ø7/16" X 50mm	Ver tabela abaixo	Ver tabela abaixo
LES	LE	LEX	EX	EA	LEL	S	T

OBS: FIXAÇÕES COM ESPIGA: ALTURA TOTAL É MENOR EM 3 MM.

Cabeçote



Tipos de Placa

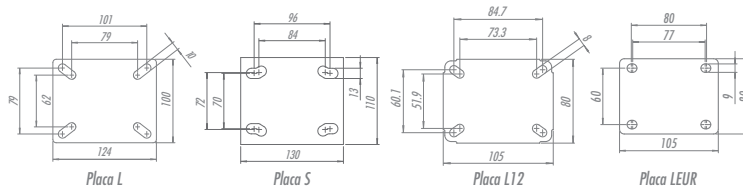

Freio



FIXAÇÃO POR EXPANSOR DE BORRACHA		FIXAÇÃO POR EXPANSOR DE ALUMÍNIO		FIXAÇÃO POR BUCHA DE NYLON		CAPS Nº	ROSCA
REFERÊNCIA	MEDIDA (mm)	REFERÊNCIA	MEDIDA (mm)	REFERÊNCIA	MEDIDA (mm)	T1	1/2" BSP
EX1	18-21	EA2	21-27	S1	Ø38	T2	3/4" BSP
EX2	21-24			S2	Ø30		
EX3	25-28	EA4	27-33	S3	Ø25	T3	1" BSP
EX4	27-30			S4	40 x 40		
EX5	37-40						

L14-S14

C - CELERON

Capacidade até 300kg



Garfo fabricado em chapa estampada e cabeçote com dupla pista de esferas, acabamento zincado. Eixo da roda parafusado.

RODA C - Celeron. Dureza: 103 Rockwell M. (-30°C a +120°C). Fabricada com composto obtido da combinação de fibras de algodão maceradas impregnadas com resina fenólica, moldado sob alta pressão e temperatura. Possui excelentes propriedades mecânicas, é leve e resistente, não deforma com carga estática, e roda com facilidade. Pode ser utilizada em uma larga faixa de temperaturas. É resistente a óleos, graxas e ácidos suaves em baixas concentrações. Não é recomendada para aplicações em ambientes úmidos e contato com substâncias alcalinas. (Ex: soda cáustica, cloro, produtos de limpeza, sabão e detergente). A velocidade de trabalho indicada é até 4 km/h.



Rodizio Giratório	Rodizio Fixo	Rodizio Giratório	Rodizio Fixo	Roda	Ø (mm)	f (mm)	Ø (pol)		KG	(mm)		s/ freio (mm)	c/ freio G (mm)
Referência										GL/FL	GS/FS		
GL 414 C	FL 414 C	GS 414 C	FS 414 C	R 414 C	100				200	135	140	88	120
GL 514 C	FL 514 C	GS 514 C	FS 514 C	R 514 C	125	38	7/16"	Furo Passante	300	156	161	103	
GL 614 C	FL 614 C	GS 614 C	FS 614 C	R 614 C	150					178	183	118	130

Fixações/Acessórios

Furo Central	Espiga Roscada		Expansor de Borracha	Expansor de Alumínio	Espiga Lisa	Bucha de Nylon	Fixação por Cap's
16mm	1/2"NC X 25mm	1/2"NC X 64mm	Ver tabela abaixo	Ver tabela abaixo	Ø7/16" X 50mm	Ver tabela abaixo	Ver tabela abaixo
LES	LE	LEX	EX	EA	LEL	S	T

OBS: FIXAÇÕES COM ESPIGA: ALTURA TOTAL É MENOR EM 3 MM.

Cabeçote



Tipos de Placa

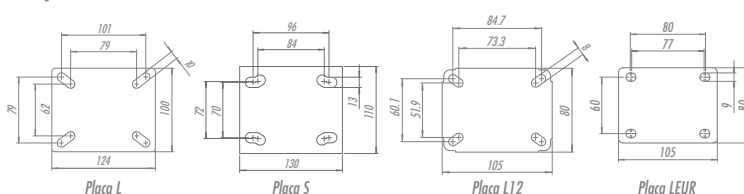

Freio



FIXAÇÃO POR EXPANSOR DE BORRACHA		FIXAÇÃO POR EXPANSOR DE ALUMÍNIO		FIXAÇÃO POR BUCHA DE NYLON		CAPS Nº	ROSCA
REFERÊNCIA	MEDIDA (mm)	REFERÊNCIA	MEDIDA (mm)	REFERÊNCIA	MEDIDA (mm)		
EX1	18-21	EA2	21-27	S1	Ø38	T1	1/2" BSP
EX2	21-24			S2	Ø30	T2	3/4" BSP
EX3	25-28			S3	Ø25	T3	1" BSP
EX4	27-30	S4	40 x 40				
EX5	37-40						

L14-S14

F - FERRO FUNDIDO

Capacidade até 300kg

Garfo fabricado em chapa estampada e cabeçote com dupla pista de esferas, acabamento zincado. Eixo da roda parafusado.



RODA F - Ferro Fundido. Dureza: 160 Brinell. (-40°C a +400°C). Para cada faixa de temperatura, existe um tipo de mancal adequado. Consulte-nos. Produzida com ferro fundido cinzento, roda com muita facilidade e proporciona grande redução do esforço de movimentação. É muito resistente e suporta cargas e temperaturas elevadas. Não é indicada para a utilização quando o nível de ruídos e a conservação do piso são necessários. A velocidade de trabalho indicada é até 4 km/h.

Rodizio Giratório	Rodizio Fixo	Rodizio Giratório	Rodizio Fixo	Roda	(mm)	(mm)	(pol)		KG	(mm)		s/ freio (mm)	c/ freio G (mm)
Referência										GL/FL	GS/FS		
GL 414 FN	FL 414 FN	GS 414 FN	FS 414 FN	R 414 FN	100	38	7/16"	Furo Passante	300	135	140	88	120
GL 414 FR	FL 414 FR	GS 414 FR	FS 414 FR	R 414 FR				Rolamento de Roletes					
GL 414 FE	FL 414 FE	GS 414 FE	FS 414 FE	R 414 FE				Rolamento de Esferas					
GL 514 FN	FL 514 FN	GS 514 FN	FS 514 FN	R 514 FN				Furo Passante					
GL 514 FR	FL 514 FR	GS 514 FR	FS 514 FR	R 514 FR	125	38	7/16"	Rolamento de Roletes	300	156	161	103	130
GL 514 FE	FL 514 FE	GS 514 FE	FS 514 FE	R 514 FE				Rolamento de Esferas					
GL 614 FN	FL 614 FN	GS 614 FN	FS 614 FN	R 614 FN				Furo Passante					
GL 614 FR	FL 614 FR	GS 614 FR	FS 614 FR	R 614 FR	150	38	7/16"	Rolamento de Roletes	300	178	183	118	130
GL 614 FE	FL 614 FE	GS 614 FE	FS 614 FE	R 614 FE				Rolamento de Esferas					

Fixações/Acessórios

Furo Central	Espiga Roscada	Expansor de Borracha	Expansor de Alumínio	Espiga Lisa	Bucha de Nylon	Fixação por Cap's
16mm	1/2"NC X 25mm	1/2"NC X 64mm	Ver tabela abaixo	Ø7/16" X 50mm	Ver tabela abaixo	Ver tabela abaixo
LES	LE	LEX	EX	EA	S	T

OBS: FIXAÇÕES COM ESPIGA: ALTURA TOTAL É MENOR EM 3 MM.

Cabeçote



Tipos de Placa

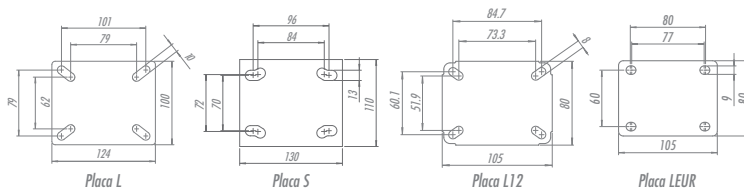

Freio



G
Freio Total

FIXAÇÃO POR EXPANSOR DE BORRACHA		FIXAÇÃO POR EXPANSOR DE ALUMÍNIO		FIXAÇÃO POR BUCHA DE NYLON		CAPS Nº	ROSCA
REFERÊNCIA	MEDIDA (mm)	REFERÊNCIA	MEDIDA (mm)	REFERÊNCIA	MEDIDA (mm)	T1	1/2" BSP
EX1	18-21	EA2	21-27	S1	Ø38	T2	3/4" BSP
EX2	21-24			S2	Ø30		
EX3	25-28			S3	Ø25		
EX4	27-30	EA4	27-33	S4	∅ 40 x 40	T3	1" BSP
EX5	37-40						

L16

BP - PVC

Capacidade até 200kg

Garfo fabricado em chapa estampada e cabeçote com dupla pista de esferas, acabamento zincado. Eixo da roda parafusado.



RODA BP - Composto Termoplástico com PVC. Dureza: 85 Shore A. (-10°C a +50°C).

Produzida com revestimento em composto termoplástico com PVC e núcleo em polipropileno copolímero recicláveis. Proporciona rodagem macia e silenciosa, ótima proteção ao piso, excelente resistência química, boa resistência ao desgaste e aos impactos, resultando em ótima relação custo/benefício. A velocidade de trabalho indicada é até 4km/h.

Rodízio Giratório	Rodízio Fixo	Roda									
Referência			(mm)	(mm)	(pol)		KG	(mm)	s/ freio (mm)	c/ freio G (mm)	c/ freio S (mm)
GL 816 BPN	FL 816 BPN	R 816 BPN	200	41	5/8"	Bucha de Nylon	150	241	155	155	-
GL 816 BPE	FL 816 BPE	R 816 BPE				Rolamento de Esferas					
GL 916 BPN	FL 916 BPN	R 916 BPN	Bucha de Nylon			170	280	180	-	180	
GL 916 BPE	FL 916 BPE	R 916 BPE	Rolamento de Esferas								
GL 1016 BPN	FL 1016 BPN	R 1016 BPN	Bucha de Nylon			200	294	193	-	193	
GL 1016 BPE	FL 1016 BPE	R 1016 BPE	Rolamento de Esferas								

Fixações/Acessórios

Furo Central	Espiga Roscada		Expansor de Borracha	Expansor de Alumínio	Espiga Lisa	Bucha de Nylon	Fixação por Cap's
16mm	1/2"NC X 25mm		1/2"NC X 64mm	Ver tabela abaixo	Ver tabela abaixo	Ø7/16" X 50mm	Ver tabela abaixo
LES	LE	LEX	EX	EA	LEL	S	T

OBS: FIXAÇÕES COM ESPIGA: ALTURA TOTAL É MENOR EM 3 MM.

Cabeçote



Tipos de Placa

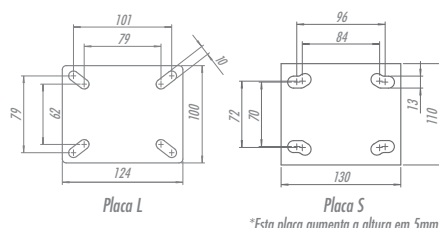

Opções de Freio

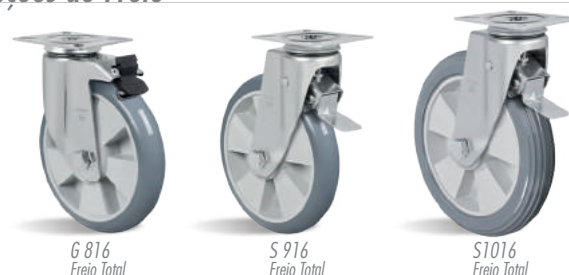

FIXAÇÃO POR EXPANSOR DE BORRACHA		FIXAÇÃO POR EXPANSOR DE ALUMÍNIO		FIXAÇÃO POR BUCHA DE NYLON		CAPS Nº	ROSCA
REFERÊNCIA	MEDIDA (mm)	REFERÊNCIA	MEDIDA (mm)	REFERÊNCIA	MEDIDA (mm)		
EX1	18-21	EA2	21-27	S1	Ø38	T1	1/2" BSP
EX2	21-24			S2	Ø30	T2	3/4" BSP
EX3	25-28	EA4	27-33	S3	Ø25	T3	1" BSP
EX4	27-30			S4	40 x 40		
EX5	37-40						

L16

SP - BORRACHA SOFT

Capacidade até 170kg

Garfo fabricado em chapa estampada e cabeçote com dupla pista de esferas, acabamento zincado. Eixo da roda parafusado.



RODA SP - Borracha Termoplástica Extra Macia. Dureza: 65 Shore A. (-10°C a +50°C).

Roda injetada com revestimento em borracha termoplástica extra macia e núcleo em polipropileno copolímero recicláveis. Suas vantagens são o baixíssimo nível de ruído no deslocamento e a redução de vibrações. Indicada para movimentações de cargas leves, proporciona excelente proteção ao piso, resistência regular a impactos e boa resistência a meios químicos. A velocidade de trabalho indicada é até 4km/h.

Rodizio Giratório	Rodizio Fixo	Roda	(mm)	(mm)	(pol)		KG	(mm)	s/ freio (mm)	c/ freio G (mm)	c/ freio S (mm)
Referência											
GL 816 SPN	FL 816 SPN	R 816 SPN	200	41	5/8"	Bucha de Nylon	150	241	155	155	-
GL 816 SPE	FL 816 SPE	R 816 SPE				Rolamento de Esferas					
GL 916 SPN	FL 916 SPN	R 916 SPN	225			Bucha de Nylon	170	280	180	-	180
GL 916 SPE	FL 916 SPE	R 916 SPE				Rolamento de Esferas					
GL 1016 SPN	FL 1016 SPN	R 1016 SPN	250			Bucha de Nylon	170	294	193	-	193
GL 1016 SPE	FL 1016 SPE	R 1016 SPE				Rolamento de Esferas					

Fixações/Acessórios

Furo Central	Espiga Roscada	Espiga Lisa	Expansor de Borracha	Expansor de Alumínio	Espiga Lisa	Bucha de Nylon	Fixação por Cap's
16mm	1/2"NC X 25mm	1/2"NC X 64mm	Ver tabela abaixo	Ver tabela abaixo	Ø7/16" X 50mm	Ver tabela abaixo	Ver tabela abaixo
LES	LE	LEX	EX	EA	LEL	S	T

OBS: FIXAÇÕES COM ESPIGA: ALTURA TOTAL É MENOR EM 3 MM.

Cabeçote



Tipos de Placa

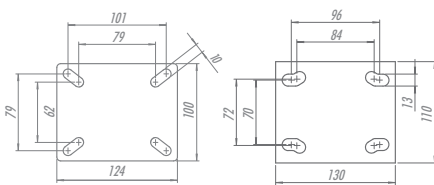

*Esta placa aumenta a altura em 5mm

Opções de Freio

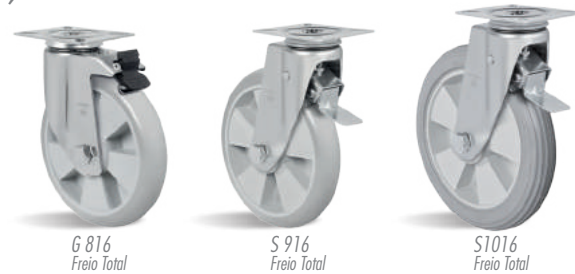

FIXAÇÃO POR EXPANSOR DE BORRACHA		FIXAÇÃO POR EXPANSOR DE ALUMÍNIO		FIXAÇÃO POR BUCHA DE NYLON		CAPS Nº	ROSCA
REFERÊNCIA	MEDIDA (mm)	REFERÊNCIA	MEDIDA (mm)	REFERÊNCIA	MEDIDA (mm)		
EX1	18-21	EA2	21-27	S1	Ø38	T1	1/2" BSP
EX2	21-24			S2	Ø30		
EX3	25-28			S3	Ø25		
EX4	27-30	EA4	27-33	S4	∅ 40 x 40	T2	3/4" BSP
EX5	37-40			T3	1" BSP		

L16

TB - BORRACHA TERMOPLÁSTICA

Capacidade até 210kg

Garfo fabricado em chapa estampada e cabeçote com dupla pista de esferas, acabamento zincado. Eixo da roda parafusado.



RODA TB - Borracha Termoplástica. Dureza: 80 Shore A. (-20°C a +70°C)

Produzida com revestimento em borracha termoplástica e núcleo em polipropileno copolímero recicláveis. Apresenta excelente proteção ao piso, rodamem macia e silenciosa, facilidade para movimentação e manobras, resiste a impactos, possui baixa deformação sob carga e excelente resistência a abrasão. Possui boa resistência a intempéries e a agentes químicos como sais e graxas. A velocidade de trabalho indicada é até 4km/h.

Rodízio Giratório	Rodízio Fixo	Roda									
Referência			(mm)	(mm)	(pol)		KG	(mm)	s/ freio (mm)	c/ freio G (mm)	c/ freio S (mm)
GL 816 TBN	FL 816 TBN	R 816 TBN	200	41	5/8"	Bucha de Nylon	165	241	155	155	-
GL 816 TBE	FL 816 TBE	R 816 TBE				Rolamento de Esferas					
GL 916 TBN	FL 916 TBN	R 916 TBN	Bucha de Nylon			185	280	180	-	180	
GL 916 TBE	FL 916 TBE	R 916 TBE	Rolamento de Esferas								
GL 1016 TBN	FL 1016 TBN	R 1016 TBN	Bucha de Nylon			210	294	193	-	193	
GL 1016 TBE	FL 1016 TBE	R 1016 TBE	Rolamento de Esferas								

Fixações/Acessórios

							
Furo Central	Espiga Roscada	Expansor de Borracha	Expansor de Alumínio	Espiga Lisa	Bucha de Nylon	Fixação por Cap's	
16mm	1/2"NC X 25mm	1/2"NC X 64mm	Ver tabela abaixo	Ver tabela abaixo	Ø7/16" X 50mm	Ver tabela abaixo	Ver tabela abaixo
LES	LE	LEX	EX	EA	LEL	S	T

OBS: FIXAÇÕES COM ESPIGA: ALTURA TOTAL É MENOR EM 3 MM.

Cabeçote



Tipos de Placa

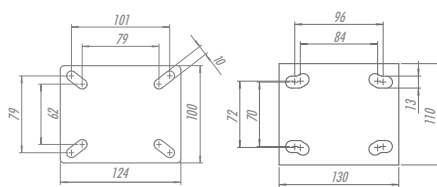

*Esta placa aumenta a altura em 5mm

Opções de Freio

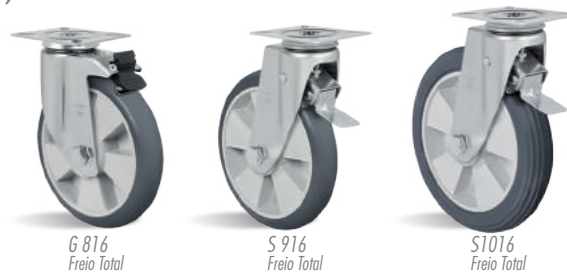

FIXAÇÃO POR EXPANSOR DE BORRACHA		FIXAÇÃO POR EXPANSOR DE ALUMÍNIO		FIXAÇÃO POR BUCHA DE NYLON		CAPS Nº	ROSCA
REFERÊNCIA	MEDIDA (mm)	REFERÊNCIA	MEDIDA (mm)	REFERÊNCIA	MEDIDA (mm)		
EX1	18-21	EA2	21-27	S1	Ø38	T1	1/2" BSP
EX2	21-24			S2	Ø30		
EX3	25-28	S3	Ø25				
EX4	27-30	EA4	27-33	S4	40 x 40	T2	3/4" BSP
EX5	37-40			T3	1" BSP		

L16

TP - COMPOSTO TERMOPLÁSTICO









Capacidade até 210kg

Garfo fabricado em chapa estampada e cabeçote com dupla pista de esferas, acabamento zincado. Eixo da roda parafusado.



RODATP - Composto Termoplástico. Dureza: 85 Shore A. (-10°C a +50°C).

Produzida com revestimento em composto termoplástico e núcleo em polipropileno copolímero recicláveis. Proporciona rotação macia e silenciosa, ótima proteção ao piso, excelente resistência química, boa resistência ao desgaste e impactos, resultando em ótima relação custo/benefício. A velocidade de trabalho indicada é até 4km/h.

Rodizio Giratório	Rodizio Fixo	Roda									
Referência			(mm)	(mm)	(pol)		KG	(mm)	s/ freio (mm)	c/ freio G (mm)	c/ freio S (mm)
GL 816 TPN	FL 816 TPN	R 816 TPN	200	41	5/8"	Bucha de Nylon	165	241	155	155	-
GL 816 TPE	FL 816 TPE	R 816 TPE				Rolamento de Esferas					
GL 916 TPN	FL 916 TPN	R 916 TPN	Bucha de Nylon			185	280	180	-		
GL 916 TPE	FL 916 TPE	R 916 TPE	Rolamento de Esferas								
GL 1016 TPN	FL 1016 TPN	R 1016 TPN	Bucha de Nylon			210	294	193	-		
GL 1016 TPE	FL 1016 TPE	R 1016 TPE	Rolamento de Esferas							193	

Fixações/Acessórios

							
Furo Central	Espiga Roscada	Espiga Lisa	Expansor de Borracha	Expansor de Alumínio	Bucha de Nylon	Fixação por Cap's	
16mm	1/2"NC X 25mm	07/16" X 50mm	Ver tabela abaixo	Ver tabela abaixo	Ver tabela abaixo	Ver tabela abaixo	
LES	LE	LEX	EX	EA	LEL	S	T

OBS: FIXAÇÕES COM ESPIGA: ALTURA TOTAL É MENOR EM 3 MM.

Cabeçote



Tipos de Placa

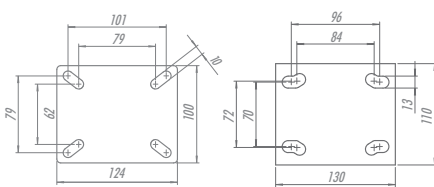

Opções de Freio

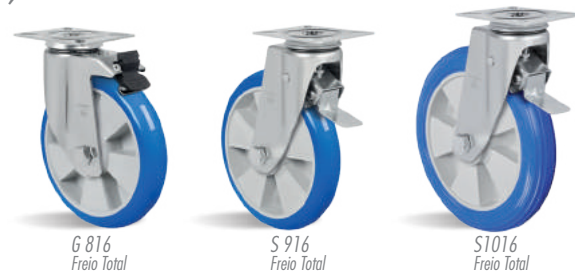

FIXAÇÃO POR EXPANSOR DE BORRACHA		FIXAÇÃO POR EXPANSOR DE ALUMÍNIO		FIXAÇÃO POR BUCHA DE NYLON		CAPS Nº	ROSCA
REFERÊNCIA	MEDIDA (mm)	REFERÊNCIA	MEDIDA (mm)	REFERÊNCIA	MEDIDA (mm)		
EX1	18-21	EA2	21-27	S1	Ø38	T1	1/2" BSP
EX2	21-24			S2	Ø30		
EX3	25-28			S3	Ø25	T3	1" BSP
EX4	27-30	S4	40 x 40				
EX5	37-40						

L16

UP - POLIURETANO TERMOPLÁSTICO

Capacidade até 250kg

Garfo fabricado em chapa estampada e cabeçote com dupla pista de esferas, acabamento zincado. Eixo da roda parafusado.



RODA UP - Poliuretano Termoplástico. Dureza: 90 Shore A. (-20°C a +70°C).

Produzida com revestimento em poliuretano termoplástico elastollan e núcleo em polipropileno copolímero recicláveis. Ideal para quem procura excelente capacidade de carga aliada a uma ótima proteção do piso com baixo ruído no deslocamento, proporciona excelente resistência a abrasão e impactos. Resistente a graxas, óleos minerais e alguns ácidos. A velocidade de trabalho indicada é até 4 km/h.

Rodízio Giratório	Rodízio Fixo	Roda									
Referência			(mm)	(mm)	(pol)		KG	(mm)	s/ freio (mm)	c/ freio G (mm)	c/ freio S (mm)
GL 816 UPN	FL 816 UPN	R 816 UPN	200	41	5/8"	Bucha de Nylon	200	241	155	155	-
GL 816 UPE	FL 816 UPE	R 816 UPE				Rolamento de Esferas					
GL 916 UPN	FL 916 UPN	R 916 UPN	225	41	5/8"	Bucha de Nylon	220	280	180	-	180
GL 916 UPE	FL 916 UPE	R 916 UPE				Rolamento de Esferas					
GL 1016 UPN	FL 1016 UPN	R 1016 UPN	250	41	5/8"	Bucha de Nylon	250	294	193	-	193
GL 1016 UPE	FL 1016 UPE	R 1016 UPE				Rolamento de Esferas					

Fixações/Acessórios

Furo Central	Espiga Roscada	Expansor de Borracha	Expansor de Alumínio	Espiga Lisa	Bucha de Nylon	Fixação por Cap's
16mm	1/2"NC X 25mm	1/2"NC X 64mm	Ver tabela abaixo	Ver tabela abaixo	Ø7/16" X 50mm	Ver tabela abaixo
LES	LE	LEX	EX	EA	LEL	S
						T

OBS: FIXAÇÕES COM ESPIGA: ALTURA TOTAL É MENOR EM 3 MM.

Cabeçote



Tipos de Placa

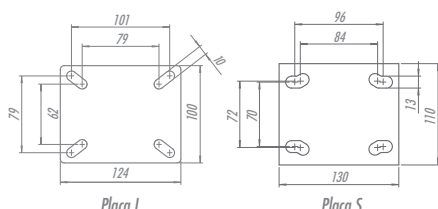

Opções de Freio

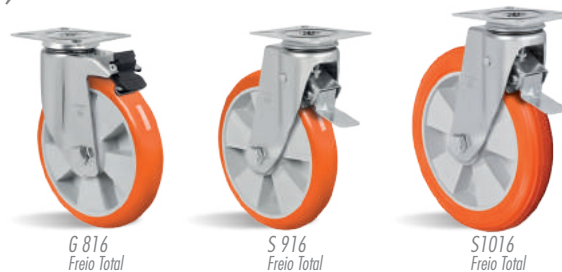

FIXAÇÃO POR EXPANSOR DE BORRACHA		FIXAÇÃO POR EXPANSOR DE ALUMÍNIO		FIXAÇÃO POR BUCHA DE NYLON		CAPS Nº	ROSCA
REFERÊNCIA	MEDIDA (mm)	REFERÊNCIA	MEDIDA (mm)	REFERÊNCIA	MEDIDA (mm)		
EX1	18-21	EA2	21-27	S1	Ø38	T1	1/2" BSP
EX2	21-24			S2	Ø30		
EX3	25-28	S3	Ø25				
EX4	27-30	EA4	27-33	S4	∇ 40 x 40	T2	3/4" BSP
EX5	37-40					T3	1" BSP

L16

NP - POLIPROPILENO









Capacidade até 250kg

Garfo fabricado em chapa estampada e cabeçote com dupla pista de esferas, acabamento zincado. Eixo da roda parafusado.



RODA NP - Polipropileno. Dureza: 65 Shore D. (-20°C a +70°C).

Injetada com revestimento e núcleo em polipropileno copolímero reciclável. Indicada para cargas leves e médias, roda com muita facilidade requerendo pouco esforço para movimentação, não deforma sob carga estática e possui ótima relação custo/benefício. Apresenta boa resistência química e a impactos moderados. A velocidade de trabalho indicada é até 4 km/h.

Rodizio Giratório	Rodizio Fixo	Roda									
Referência			(mm)	(mm)	(pol)		KG	(mm)	s/ freio (mm)	c/ freio G (mm)	c/ freio S (mm)
GL 816 NPN	FL 816 NPN	R 816 NPN	200	41	5/8"	Bucha de Nylon	200	241	155	155	-
GL 816 NPE	FL 816 NPE	R 816 NPE				Rolamento de Esferas					
GL 916 NPN	FL 916 NPN	R 916 NPN	225			Bucha de Nylon	220	280	180	-	180
GL 916 NPE	FL 916 NPE	R 916 NPE				Rolamento de Esferas					
GL 1016 NPN	FL 1016 NPN	R 1016 NPN	250			Bucha de Nylon	250	294	193	-	193
GL 1016 NPE	FL 1016 NPE	R 1016 NPE				Rolamento de Esferas					

Fixações/Acessórios

								
Furo Central	Espiga Roscada		Expansor de Borracha	Expansor de Alumínio	Espiga Lisa	Bucha de Nylon	Fixação por Cap's	
16mm	1/2"NC X 25mm		1/2"NC X 64mm	Ver tabela abaixo	Ver tabela abaixo	Ø7/16" X 50mm	Ver tabela abaixo	
LES	LE		LEX	EX	EA	LEL	S	T

OBS: FIXAÇÕES COM ESPIGA: ALTURA TOTAL É MENOR EM 3 MM.

Cabeçote



Tipos de Placa

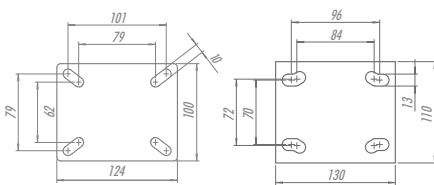

*Esta placa aumenta a altura em 5mm

Opções de Freio

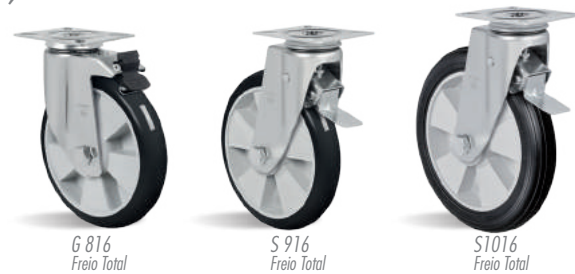

FIXAÇÃO POR EXPANSOR DE BORRACHA		FIXAÇÃO POR EXPANSOR DE ALUMÍNIO		FIXAÇÃO POR BUCHA DE NYLON		CAPS Nº	ROSCA
REFERÊNCIA	MEDIDA (mm)	REFERÊNCIA	MEDIDA (mm)	REFERÊNCIA	MEDIDA (mm)		
EX1	18-21	EA2	21-27	S1	Ø38	T1	1/2" BSP
EX2	21-24			S2	Ø30		
EX3	25-28			S3	Ø25	T3	1" BSP
EX4	27-30	EA4	27-33	S4	∅ 40 x 40		
EX5	37-40						

GSA - GMA

BP - PVC

Capacidade até 300kg

Garfo reforçado, fabricado em chapa estampada e cabeçote com dupla pista de esferas, acabamento zincado. Eixo da roda parafusado.

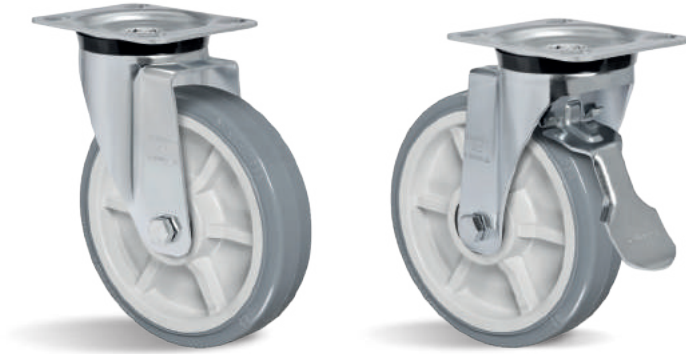

RODA BP - Composto Termoplástico com PVC. Dureza: 85 Shore A. (-10°C a +50°C). Produzida com revestimento em composto termoplástico com PVC e núcleo em polipropileno copolímero recicláveis. Proporciona rodagem macia e silenciosa, ótima proteção ao piso, excelente resistência química, boa resistência ao desgaste e aos impactos, resultando em ótima relação custo/benefício. A velocidade de trabalho indicada é até 4km/h.

Rodizio Giratório	Rodizio Fixo	Rodizio Giratório	Rodizio Fixo	Roda	Ø (mm)	f (mm)	Ø (pol)		KG	Ø (mm)	s/ freio (mm)	c/ freio FP (mm)
Referência												
GSA 52 BPN	FSA 52 BPN	GMA 52 BPN	FMA 52 BPN	R 52 BPN	125	50	1/2"	Bucha de Nylon	200	165	110	110
GSA 52 BPR	FSA 52 BPR	GMA 52 BPR	FMA 52 BPR	R 52 BPR				Rolamento de Roletes				
GSA 52 BPE	FSA 52 BPE	GMA 52 BPE	FMA 52 BPE	R 52 BPE				Rolamento de Esferas				
GSA 62 BPN	FSA 62 BPN	GMA 62 BPN	FMA 62 BPN	R 62 BPN	150	50	1/2"	Bucha de Nylon	250	196	122	128
GSA 62 BPR	FSA 62 BPR	GMA 62 BPR	FMA 62 BPR	R 62 BPR				Rolamento de Roletes				
GSA 62 BPE	FSA 62 BPE	GMA 62 BPE	FMA 62 BPE	R 62 BPE				Rolamento de Esferas				
GSA 82 BPN	FSA 82 BPN	GMA 82 BPN	FMA 82 BPN	R 82 BPN	200	50	1/2"	Bucha de Nylon	300	240	158	158
GSA 82 BPE	FSA 82 BPE	GMA 82 BPE	FMA 82 BPE	R 82 BPE				Rolamento de Esferas				

Fixações/Acessórios



OBS: FIXAÇÕES COM ESPIGA: ALTURA TOTAL É MENOR EM 5 MM.

Opções de Freio

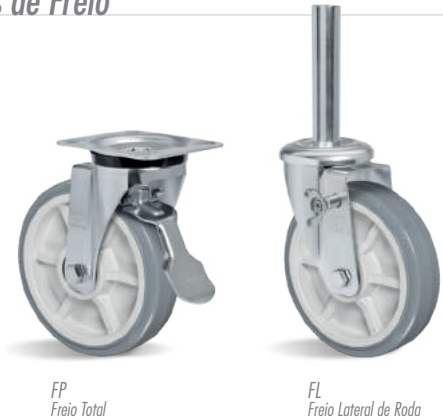

Cabeçote



Tipos de Placa

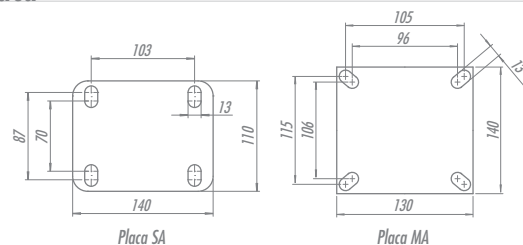

FIXAÇÃO POR ESPIGÃO		
CÓDIGO	Ø	ALTURA
SAEL 1	1"	150mm
SAEL 2	1.1/4"	
SAEL 3	1.5/16"	

GSA - GMA

SP - BORRACHA SOFT

Capacidade até 300kg

Garfo reforçado, fabricado em chapa estampada e cabeçote com dupla pista de esferas, acabamento zincado. Eixo da roda parafusado.

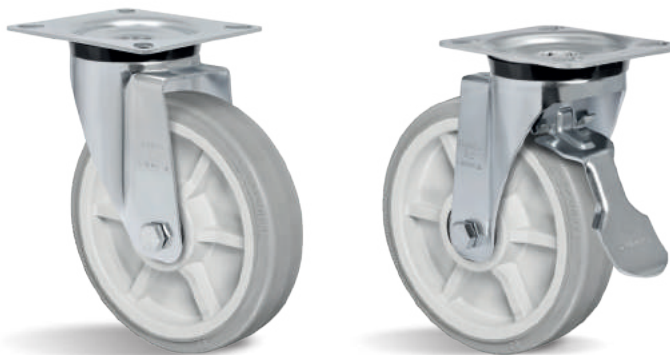

RODA SP - Borracha Termoplástica Extra Macia. Dureza: 65 Shore A. (-10°C a +50°C). Roda injetada com revestimento em borracha termoplástica extra macia e núcleo em polipropileno copolímero recicláveis. Suas vantagens são o baixíssimo nível de ruído no deslocamento e a redução de vibrações. Indicada para movimentações de cargas leves, proporciona excelente proteção ao piso, resistência regular a impactos e boa resistência a meios químicos. A velocidade de trabalho indicada é até 4km/h.

Rodizio Giratório	Rodizio Fixo	Rodizio Giratório	Rodizio Fixo	Roda	Ø (mm)	f (mm)	Ø (pol)		KG	mm	s/ freio (mm)	c/ freio FP (mm)
Referência												
GSA 52 SPN	FSA 52 SPN	GMA 52 SPN	FMA 52 SPN	R 52 SPN	125	50	1/2"	Bucha de Nylon	200	165	110	110
GSA 52 SPR	FSA 52 SPR	GMA 52 SPR	FMA 52 SPR	R 52 SPR				Rolamento de Roletes				
GSA 52 SPE	FSA 52 SPE	GMA 52 SPE	FMA 52 SPE	R 52 SPE				Rolamento de Esferas				
GSA 62 SPN	FSA 62 SPN	GMA 62 SPN	FMA 62 SPN	R 62 SPN	150	50	1/2"	Bucha de Nylon	250	196	122	128
GSA 62 SPR	FSA 62 SPR	GMA 62 SPR	FMA 62 SPR	R 62 SPR				Rolamento de Roletes				
GSA 62 SPE	FSA 62 SPE	GMA 62 SPE	FMA 62 SPE	R 62 SPE				Rolamento de Esferas				
GSA 82 SPN	FSA 82 SPN	GMA 82 SPN	FMA 82 SPN	R 82 SPN	200	50	1/2"	Bucha de Nylon	300	240	158	158
GSA 82 SPE	FSA 82 SPE	GMA 82 SPE	FMA 82 SPE	R 82 SPE				Rolamento de Esferas				

Fixações/Acessórios

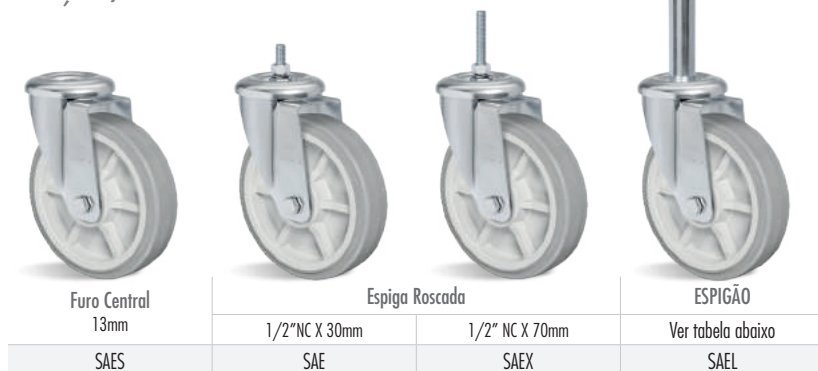

Furo Central
13mm

Espiga Roscada

ESPIGÃO

SAES

SAE

SAEX

SAEL

OBS: FIXAÇÕES COM ESPIGA: ALTURA TOTAL É MENOR EM 5 MM.

Cabeçote



Opções de Freio



FP
Freio Total

FL
Freio Lateral de Roda

Tipos de Placa

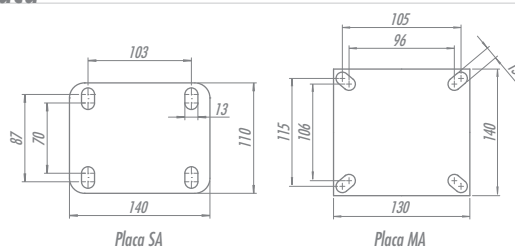

FIXAÇÃO POR ESPIGÃO		
CÓDIGO	Ø	ALTURA
SAEL 1	1"	150mm
SAEL 2	1.1/4"	
SAEL 3	1.5/16"	

GSA - GMA

TB - BORRACHA TERMOPLÁSTICA

Capacidade até 300kg

Garfo reforçado, fabricado em chapa estampada e cabeçote com dupla pista de esferas, acabamento zincado. Eixo da roda parafusado.



Rodizio Giratório	Rodizio Fixo	Rodizio Giratório	Rodizio Fixo	Roda	(mm)	(mm)	(pol)		KG	(mm)	s/ freio (mm)	c/ freio FP (mm)
Referência												
GSA 52 TBN	FSA 52 TBN	GMA 52 TBN	FMA 52 TBN	R 52 TBN	125	50	1/2"	Bucha de Nylon	200	165	110	110
GSA 52 TBR	FSA 52 TBR	GMA 52 TBR	FMA 52 TBR	R 52 TBR				Rolamento de Roletes				
GSA 52 TBE	FSA 52 TBE	GMA 52 TBE	FMA 52 TBE	R 52 TBE				Rolamento de Esferas				
GSA 62 TBN	FSA 62 TBN	GMA 62 TBN	FMA 62 TBN	R 62 TBN	150	50	1/2"	Bucha de Nylon	250	196	122	128
GSA 62 TBR	FSA 62 TBR	GMA 62 TBR	FMA 62 TBR	R 62 TBR				Rolamento de Roletes				
GSA 62 TBE	FSA 62 TBE	GMA 62 TBE	FMA 62 TBE	R 62 TBE				Rolamento de Esferas				
GSA 82 TBN	FSA 82 TBN	GMA 82 TBN	FMA 82 TBN	R 82 TBN	200	50	1/2"	Bucha de Nylon	300	240	158	158
GSA 82 TBE	FSA 82 TBE	GMA 82 TBE	FMA 82 TBE	R 82 TBE				Rolamento de Esferas				

RODA TB - Borracha Termoplástica. Dureza: 80 Shore A. (-20°C a +70°C). Produzida com revestimento em borracha termoplástica e núcleo em polipropileno copolímero recicláveis. Apresenta excelente proteção ao piso, rodamem macia e silenciosa, facilidade para movimentação e manobras, resiste a impactos, possui baixa deformação sob carga e excelente resistência a abrasão. Possui boa resistência a intempéries e a agentes químicos como sais e graxas. A velocidade de trabalho indicada é até 4km/h.

Fixações/Acessórios



OBS: FIXAÇÕES COM ESPIGA: ALTURA TOTAL É MENOR EM 5 MM.

Cabeçote



Opções de Freio



Tipos de Placa

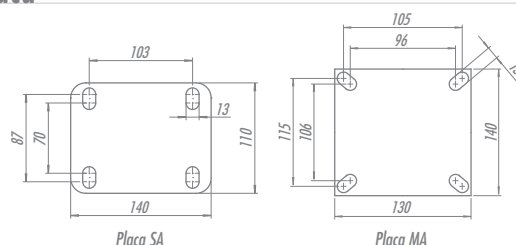

FIXAÇÃO POR ESPIGÃO

CÓDIGO	Ø	ALTURA
SAEL 1	1"	150mm
SAEL 2	1.1/4"	
SAEL 3	1.5/16"	

GSA - GMA

TP - COMPOSTO TERMOPLÁSTICO

Capacidade até 300kg

Garfo reforçado, fabricado em chapa estampada e cabeçote com dupla pista de esferas, acabamento zincado. Eixo da roda parafusado.



RODA TP - Composto Termoplástico. Dureza: 85 Shore A. (-10°C a +50°C). Produzida com revestimento em composto termoplástico e núcleo em polipropileno copolímero recicláveis. Proporciona rodagem macia e silenciosa, ótima proteção ao piso, excelente resistência química, boa resistência ao desgaste e impactos, resultando em ótima relação custo/benefício. A velocidade de trabalho indicada é até 4km/h.

Rodizio Giratório	Rodizio Fixo	Rodizio Giratório	Rodizio Fixo	Roda	Ø (mm)	f (mm)	Ø (pol)		KG	mm	s/ freio (mm)	c/ freio FP (mm)
Referência												
GSA 52 TPN	FSA 52 TPN	GMA 52 TPN	FMA 52 TPN	R 52 TPN	125	50	1/2"	Bucha de Nylon	200	165	110	110
GSA 52 TPR	FSA 52 TPR	GMA 52 TPR	FMA 52 TPR	R 52 TPR				Rolamento de Roletes				
GSA 52 TPE	FSA 52 TPE	GMA 52 TPE	FMA 52 TPE	R 52 TPE				Rolamento de Esferas				
GSA 62 TPN	FSA 62 TPN	GMA 62 TPN	FMA 62 TPN	R 62 TPN	150	50	1/2"	Bucha de Nylon	250	196	122	128
GSA 62 TPR	FSA 62 TPR	GMA 62 TPR	FMA 62 TPR	R 62 TPR				Rolamento de Roletes				
GSA 62 TPE	FSA 62 TPE	GMA 62 TPE	FMA 62 TPE	R 62 TPE				Rolamento de Esferas				
GSA 82 TPN	FSA 82 TPN	GMA 82 TPN	FMA 82 TPN	R 82 TPN	200	50	1/2"	Bucha de Nylon	300	240	158	158
GSA 82 TPE	FSA 82 TPE	GMA 82 TPE	FMA 82 TPE	R 82 TPE				Rolamento de Esferas				

Fixações/Acessórios



Furo Central	Espiga Roscada		ESPIGÃO
13mm	1/2" NC X 30mm	1/2" NC X 70mm	Ver tabela abaixo
SAES	SAE	SAEX	SAEL

OBS: FIXAÇÕES COM ESPIGA: ALTURA TOTAL É MENOR EM 5 MM.

Opções de Freio



FP
Freio Total

FL
Freio Lateral de Roda

Cabeçote



Tipos de Placa

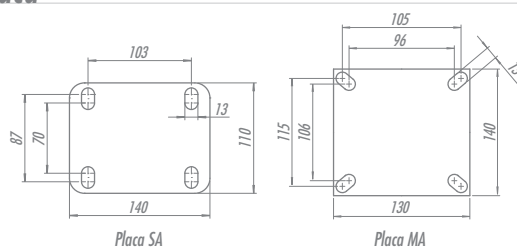

FIXAÇÃO POR ESPIGÃO		
CÓDIGO	Ø	ALTURA
SAEL 1	1"	150mm
SAEL 2	1.1/4"	
SAEL 3	1.5/16"	

GSA - GMA

UP - POLIURETANO TERMOPLÁSTICO

Capacidade até 550kg

Garfo reforçado, fabricado em chapa estampada e cabeçote com dupla pista de esferas, acabamento zincado. Eixo da roda parafusado.



Rodizio Giratório	Rodizio Fixo	Rodizio Giratório	Rodizio Fixo	Roda	(mm)	(mm)	(pol)		KG	(mm)	s/ freio (mm)	c/ freio FP (mm)
Referência												
GSA 52 UPN	FSA 52 UPN	GMA 52 UPN	FMA 52 UPN	R 52 UPN	125	50	1/2"	Bucha de Nylon	350	165	110	110
GSA 52 UPN	FSA 52 UPN	GMA 52 UPN	FMA 52 UPN	R 52 UPN				Rolamento de Roletes				
GSA 52 UPE	FSA 52 UPE	GMA 52 UPE	FMA 52 UPE	R 52 UPE				Rolamento de Esferas				
GSA 62 UPN	FSA 62 UPN	GMA 62 UPN	FMA 62 UPN	R 62 UPN	150	50	1/2"	Bucha de Nylon	400	196	122	128
GSA 62 UPN	FSA 62 UPN	GMA 62 UPN	FMA 62 UPN	R 62 UPN				Rolamento de Roletes				
GSA 62 UPE	FSA 62 UPE	GMA 62 UPE	FMA 62 UPE	R 62 UPE				Rolamento de Esferas				
GSA 82 UPN	FSA 82 UPN	GMA 82 UPN	FMA 82 UPN	R 82 UPN	200	50	1/2"	Bucha de Nylon	550	240	158	158
GSA 82 UPE	FSA 82 UPE	GMA 82 UPE	FMA 82 UPE	R 82 UPE				Rolamento de Esferas				

RODA UP - Poliuretano Termoplástico. Dureza: 90 Shore A. (-20°C a +70°C). Produzida com revestimento em poliuretano termoplástico elastollan e núcleo em polipropileno copolímero recicláveis. Ideal para quem procura excelente capacidade de carga aliada a uma ótima proteção do piso com baixo ruído no deslocamento, proporciona excelente resistência a abrasão e impactos. Resistente a graxas, óleos minerais e alguns ácidos. A velocidade de trabalho indicada é até 4 km/h.



Fixações/Acessórios

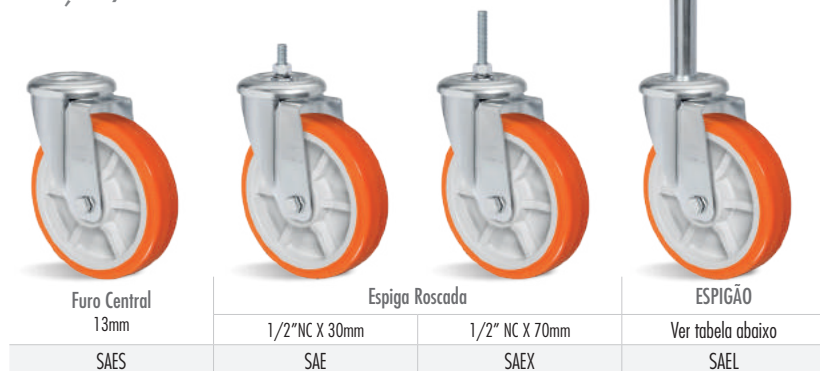

OBS: FIXAÇÕES COM ESPIGA: ALTURA TOTAL É MENOR EM 5 MM.

Opções de Freio



Cabeçote



Tipos de Placa

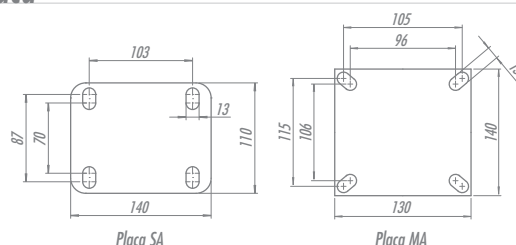

FIXAÇÃO POR ESPIGÃO

CÓDIGO	Ø	ALTURA
SAEL 1	1"	150mm
SAEL 2	1.1/4"	
SAEL 3	1.5/16"	

GSA - GMA NT - NYLON TÉCNICO

Capacidade até 550kg

Garfo reforçado, fabricado em chapa estampada e cabeçote com dupla pista de esferas, acabamento zincado. Eixo da roda parafusado.



RODA NT - Nylon Técnico. Dureza: 75 Shore D. (-40°C a +110°C). Produzida com revestimento e núcleo em Poliamida 6 (Nylon) de alta qualidade. É leve e possui ótima resistência mecânica, roda com muita facilidade exigindo menor esforço para manobras e movimentação. Ideal para aplicações em ambientes úmidos, é resistente a graxas, óleos, sais e alguns tipos de ácidos. Fabricada com material reciclável. A velocidade de trabalho indicada é até 4 km/h.

Rodizio Giratório	Rodizio Fixo	Rodizio Giratório	Rodizio Fixo	Roda	Ø (mm)	f (mm)	Ø (pol)		KG	mm	s/ freio (mm)	c/ freio FP (mm)
Referência												
GSA 52 NTN	FSA 52 NTN	GMA 52 NTN	FMA 52 NTN	R 52 NTN	125	50	1/2"	Bucha de Nylon	500	165	110	110
GSA 52 NTR	FSA 52 NTR	GMA 52 NTR	FMA 52 NTR	R 52 NTR				Rolamento de Roletes				
GSA 52 NTE	FSA 52 NTE	GMA 52 NTE	FMA 52 NTE	R 52 NTE				Rolamento de Esferas				
GSA 62 NTN	FSA 62 NTN	GMA 62 NTN	FMA 62 NTN	R 62 NTN	150	50	1/2"	Bucha de Nylon	550	196	122	128
GSA 62 NTR	FSA 62 NTR	GMA 62 NTR	FMA 62 NTR	R 62 NTR				Rolamento de Roletes				
GSA 62 NTE	FSA 62 NTE	GMA 62 NTE	FMA 62 NTE	R 62 NTE				Rolamento de Esferas				
GSA 82 NTN	FSA 82 NTN	GMA 82 NTN	FMA 82 NTN	R 82 NTN	200	50	1/2"	Bucha de Nylon	550	240	158	158
GSA 82 NTE	FSA 82 NTE	GMA 82 NTE	FMA 82 NTE	R 82 NTE				Rolamento de Esferas				

Fixações/Acessórios



OBS: FIXAÇÕES COM ESPIGA: ALTURA TOTAL É MENOR EM 5 MM.

Cabeçote



Opções de Freio



Tipos de Placa

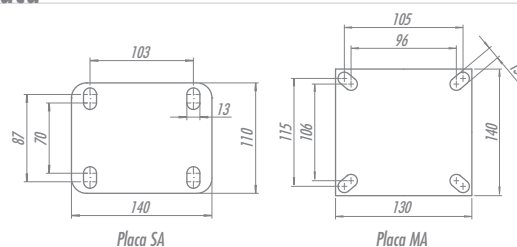

FIXAÇÃO POR ESPIGÃO		
CÓDIGO	Ø	ALTURA
SAEL 1	1"	150mm
SAEL 2	1.1/4"	
SAEL 3	1.5/16"	

GSA - GMA

NTT - NYLON TÉCNICO

Capacidade até 550kg

Garfo reforçado, fabricado em chapa estampada e cabeçote com dupla pista de esferas, acabamento zincado. Eixo da roda parafusado.



RODA NTT - Nylon Técnico. Dureza: 75 Shore D. (-40°C a +110°C). Produzida em injeção única com Poliamida 6 (Nylon) de alta qualidade. É leve, possui ótima resistência mecânica, roda com muita facilidade exigindo menor esforço para manobras e movimentação, não deforma sob carga estática. Ideal para aplicações em ambientes úmidos, é resistente a graxas, óleos, sais e alguns tipos de ácidos. Fabricada com material reciclável. A velocidade de trabalho indicada é até 4 km/h.

Rodizio Giratório	Rodizio Fixo	Rodizio Giratório	Rodizio Fixo	Roda	(mm)	(mm)	(pol)		KG	(mm)	s/ freio (mm)	c/ freio FP (mm)
Referência												
GSA 52 NTT	FSA 52 NTT	GMA 52 NTT	FMA 52 NTT	R 52 NTT	125	50	1/2"	Furo Passante	500	165	110	110
GSA 52 NTTR	FSA 52 NTTR	GMA 52 NTTR	FMA 52 NTTR	R 52 NTTR				Rolamento de Roletes				
GSA 52 NTTE	FSA 52 NTTE	GMA 52 NTTE	FMA 52 NTTE	R 52 NTTE				Rolamento de Esferas				
GSA 62 NTT	FSA 62 NTT	GMA 62 NTT	FMA 62 NTT	R 62 NTT	150	50	1/2"	Furo Passante	550	196	122	128
GSA 62 NTTR	FSA 62 NTTR	GMA 62 NTTR	FMA 62 NTTR	R 62 NTTR				Rolamento de Roletes				
GSA 62 NTTE	FSA 62 NTTE	GMA 62 NTTE	FMA 62 NTTE	R 62 NTTE				Rolamento de Esferas				

Fixações/Acessórios



OBS: FIXAÇÕES COM ESPIGA: ALTURA TOTAL É MENOR EM 5 MM.

Opções de Freio



Cabeçote



Tipos de Placa

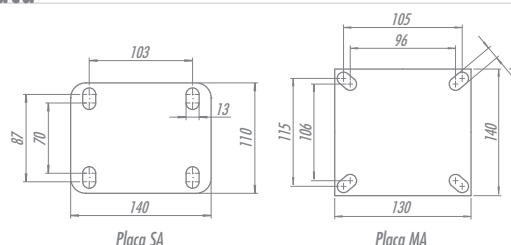

FIXAÇÃO POR ESPIGÃO

CÓDIGO	Ø	ALTURA
SAEL 1	1"	150mm
SAEL 2	1.1/4"	
SAEL 3	1.5/16"	

GSA - GMA

STR - BORRACHA

Capacidade até 250kg

Garfo reforçado, fabricado em chapa estampada e cabeçote com dupla pista de esferas, acabamento zincado. Eixo da roda parafusado.



Rodizio Giratório	Rodizio Fixo	Rodizio Giratório	Rodizio Fixo	Roda
Referência				
GSA 62 STRE	FSA 62 STRE	GMA 62 STRE	FMA 62 STRE	R 62 STRE
GSA 62 STRE BPE	FSA 62 STRE BPE	GMA 62 STRE BPE	FMA 62 STRE BPE	R 62 STRE BPE
GSA 62 STRE SPE	FSA 62 STRE SPE	GMA 62 STRE SPE	FMA 62 STRE SPE	R 62 STRE SPE

RODA STR - Borracha Termoplástica. Dureza: 70 Shore A. (-20°C a +70°C). Produzida com revestimento em borracha termoplástica e núcleo em polipropileno copolímero recicláveis. O perfil da banda de rodagem possui desenho em forma de estrias que permite maior aderência em piso externos e internos. Proporciona rodamgem macia e silenciosa, ótima proteção ao piso, excelente resistência química, boa resistência ao desgaste e impactos. A velocidade de trabalho indicada é até 4km/h.

RODA STR BPE - Composto Termoplástico com PVC. Dureza: 85 Shore A. (-10°C a +50°C).

RODA STR SPE - Borracha Termoplástica Extra Macia. Dureza: 65 Shore A. (-10°C a +50°C).

Ø (mm)	f (mm)	Ø (pol)	Ícone	KG	Ø (mm)	s/ freio (mm)	c/ freio FP (mm)
150	50	1/2"	Rolamento de Esferas	250	196	121	187

Tipos de Rodas



	STRE	STRE BPE	STRE SPE
DUREZA	70 Shore A	85 Shore A	65 Shore A
TEMPERATURA	-20°C a +70°C	-10°C a +50°C	-10°C a +50°C

Fixações/Acessórios



OBS: FIXAÇÕES COM ESPIGA: ALTURA TOTAL É MENOR EM 5 MM.

Cabeçote



Opções de Freio



FP Freio Total

FL Freio Lateral de Roda

Tipos de Placa

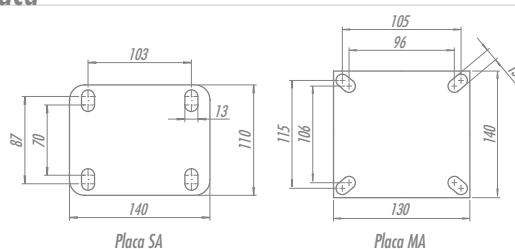

FIXAÇÃO POR ESPIGÃO			
CÓDIGO	Ø	ALTURA	
SAEL 1	1"	150mm	
SAEL 2	1.1/4"		
SAEL 3	1.5/16"		

GSA - GMA

RIT-PP - PNEUMÁTICA

Capacidade até 70kg

Garfo reforçado, fabricado em chapa estampada e cabeçote com dupla pista de esferas, acabamento zincado. Eixo da roda parafusado.



RODA RIT PP - Pneumática - Núcleo de Nylon (-20°C a +50°C) - Calibragem: 30 lb/pol². Fabricada com pneu e câmara de ar e núcleo injetado em nylon. Indicada para aplicações em pisos irregulares onde é necessário facilidade de movimentação e amortecimento dos impactos e vibrações. Proporciona fácil manutenção, e seus componentes podem ser fornecidos separadamente. A velocidade de trabalho indicada é até 4km/h.

Rodizio Giratório	Rodizio Fixo	Rodizio Giratório	Rodizio Fixo	Roda	(mm)	(mm)	(pol)		KG	(mm)	s/ freio (mm)
Referência											
GSA 2504 PPN	FSA 2504 PPN	GMA 2504 PPN	FMA 2504 PPN	RIT 2504 PPN	215	60	1/2"	Bucha de Nylon	70	251	165
GSA 2504 PPR	FSA 2504 PPR	GMA 2504 PPR	FMA 2504 PPR	RIT 2504 PPR				Rolamento de Roletes			
GSA 2504 PPE	FSA 2504 PPE	GMA 2504 PPE	FMA 2504 PPE	RIT 2504 PPE				Rolamento de Esferas			

Fixações/Acessórios



OBS: FIXAÇÕES COM ESPIGA: ALTURA TOTAL É MENOR EM 5 MM.

Cabeçote



Freio



FL
Freio Lateral de Roda

Tipos de Placa

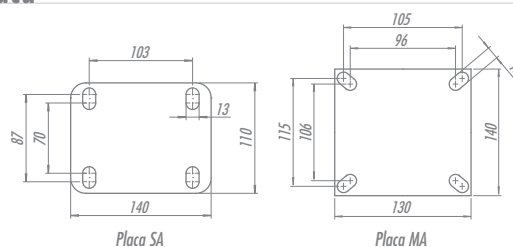

FIXAÇÃO POR ESPIGÃO

CÓDIGO	Ø	ALTURA
SAEL 1	1"	150mm
SAEL 2	1.1/4"	
SAEL 3	1.5/16"	

GSA - GMA

RIT-PC - PNEUMÁTICA

Capacidade até 70kg

Garfo reforçado, fabricado em chapa estampada e cabeçote com dupla pista de esferas, acabamento zincado. Eixo da roda parafusado.



RODA RIT-PC - Pneumática - Núcleo de Chapa Estampada. (-20°C a +50°C) - Calibragem: 30 lb/pol². Fabricada com pneu e câmara de ar, com núcleo em chapas de aço carbono estampado e acabamento zincado. Indicada para aplicações em pisos irregulares onde é necessária facilidade de movimentação e amortecimento dos impactos e vibrações. Proporciona fácil manutenção e seus componentes podem ser fornecidos separadamente. A velocidade de trabalho indicada é até 4km/h.

Rodizio Giratório	Rodizio Fixo	Rodizio Giratório	Rodizio Fixo	Roda	(mm)	(mm)	(pol)		KG	(mm)	s/ freio (mm)
Referência											
GSA 2504 PCN	FSA 2504 PCN	GMA 2504 PCN	FMA 2504 PCN	RIT 2504 PCN	215	60	1/2"	Bucha de Nylon	70	251	165
GSA 2504 PCR	FSA 2504 PCR	GMA 2504 PCR	FMA 2504 PCR	RIT 2504 PCR				Rolamento de Roletes			
GSA 2504 PCE	FSA 2504 PCE	GMA 2504 PCE	FMA 2504 PCE	RIT 2504 PCE				Rolamento de Esferas			

Fixações/Acessórios



Furo Central
13mm

Espiga Roscada

ESPIGÃO

SAES

SAE

SAEX

Ver tabela abaixo
SAEL

OBS: FIXAÇÕES COM ESPIGA: ALTURA TOTAL É MENOR EM 5 MM.

Cabeçote



Freio



FL
Freio Lateral de Roda

Tipos de Placa

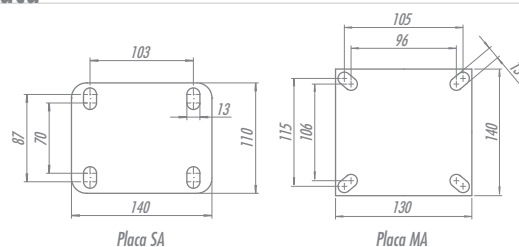

FIXAÇÃO POR ESPIGÃO		
CÓDIGO	Ø	ALTURA
SAEL 1	1"	150mm
SAEL 2	1.1/4"	
SAEL 3	1.5/16"	

GSA - GMA

B - BORRACHA MOLDADA

Capacidade até 350kg

Garfo reforçado, fabricado em chapa estampada e cabeçote com dupla pista de esferas, acabamento zincado. Eixo da roda parafusado.



RODA B - Borracha Moldada. Dureza: 80 Shore A. (-20°C a +70°C). Produzida com revestimento de borracha moldada vulcanizada em núcleo de ferro fundido cinzento. Roda com suavidade e baixo nível de ruído, absorve choques e vibrações. Fornecida com graxeira para lubrificação quando montada com rolamento de roletes ou sob solicitação. É resistente à abrasão e produtos químicos. Pode ser utilizada em velocidades de até 4km/h.

Rodizio Giratório	Rodizio Fixo	Rodizio Giratório	Rodizio Fixo	Roda	(mm)	(mm)	(pol)		KG	(mm)	s/ freio (mm)	c/ freio FP (mm)
Referência												
GSA 52 BN	FSA 52 BN	GMA 52 BN	FMA 52 BN	R 52 BN	125	50	1/2"	Bucha de Nylon	250	165	110	110
GSA 52 BR	FSA 52 BR	GMA 52 BR	FMA 52 BR	R 52 BR				Rolamento de Roletes				
GSA 52 BE	FSA 52 BE	GMA 52 BE	FMA 52 BE	R 52 BE				Rolamento de Esferas				
GSA 62 BN	FSA 62 BN	GMA 62 BN	FMA 62 BN	R 62 BN	150	50	1/2"	Bucha de Nylon	300	196	122	128
GSA 62 BR	FSA 62 BR	GMA 62 BR	FMA 62 BR	R 62 BR				Rolamento de Roletes				
GSA 62 BE	FSA 62 BE	GMA 62 BE	FMA 62 BE	R 62 BE				Rolamento de Esferas				
GSA 82 BN	FSA 82 BN	GMA 82 BN	FMA 82 BN	R 82 BN	200	50	1/2"	Bucha de Nylon	350	240	158	158
GSA 82 BR	FSA 82 BR	GMA 82 BR	FMA 82 BR	R 82 BR				Rolamento de Roletes				
GSA 82 BE	FSA 82 BE	GMA 82 BE	FMA 82 BE	R 82 BE				Rolamento de Esferas				

Fixações/Acessórios

Opções de Freio



OBS: FIXAÇÕES COM ESPIGA: ALTURA TOTAL É MENOR EM 5 MM.

Cabeçote

Tipos de Placa

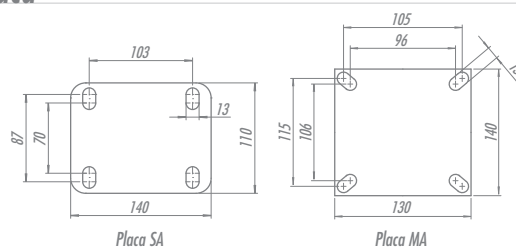

FIXAÇÃO POR ESPIGÃO

CÓDIGO	Ø	ALTURA
SAEL 1	1"	150mm
SAEL 2	1.1/4"	
SAEL 3	1.5/16"	

GSA - GMA

NU - POLIURETANO MOLDADO

Capacidade até 550kg

Garfo reforçado, fabricado em chapa estampada e cabeçote com dupla pista de esferas, acabamento zincado. Eixo da roda parafusado.



RODA NU - Poliuretano Moldado com Núcleo de Nylon. Dureza: 90 Shore A. (-40°C a +80°C). Produzida com revestimento em poliuretano moldado e núcleo em nylon injetado. O sistema de amarração mecânica da banda de rodagem garante excelente resistência e durabilidade. Ideal para aplicações nos mais diversos tipos de superfícies e ambientes. É leve, suporta cargas elevadas, protege o piso, necessita de menor esforço para movimentação, produz baixo nível de ruídos no deslocamento. Possui excelente resistência a abrasão, impactos, intempéries e produtos químicos como graxas, óleos, sais e solventes. Pode ser utilizada a uma velocidade de até 4 km/h.

Rodizio Giratório	Rodizio Fixo	Rodizio Giratório	Rodizio Fixo	Roda	Ø (mm)	f (mm)	Ø (pol)		KG	mm	s/ freio (mm)	c/ freio FP (mm)
Referência												
GSA 52 NUN	FSA 52 NUN	GMA 52 NUN	FMA 52 NUN	R 52 NUN	125	50	1/2"	Bucha de Nylon	500	165	110	110
GSA 52 NUR	FSA 52 NUR	GMA 52 NUR	FMA 52 NUR	R 52 NUR				Rolamento de Roletes				
GSA 52 NUE	FSA 52 NUE	GMA 52 NUE	FMA 52 NUE	R 52 NUE				Rolamento de Esferas				
GSA 62 NUN	FSA 62 NUN	GMA 62 NUN	FMA 62 NUN	R 62 NUN	150	50	1/2"	Bucha de Nylon	550	196	122	128
GSA 62 NUR	FSA 62 NUR	GMA 62 NUR	FMA 62 NUR	R 62 NUR				Rolamento de Roletes				
GSA 62 NUE	FSA 62 NUE	GMA 62 NUE	FMA 62 NUE	R 62 NUE				Rolamento de Esferas				
GSA 82 NUN	FSA 82 NUN	GMA 82 NUN	FMA 82 NUN	R 82 NUN	200	50	1/2"	Bucha de Nylon	550	240	158	158
GSA 82 NUE	FSA 82 NUE	GMA 82 NUE	FMA 82 NUE	R 82 NUE				Rolamento de Esferas				

Fixações/Acessórios



Furo Central
13mm

Espiga Roscada

ESPIGÃO

SAES

SAE

SAEX

SAEL

1/2"NC X 30mm

1/2" NC X 70mm

Ver tabela abaixo

Opções de Freio



FP
Freio Total

FL
Freio Lateral de Roda

OBS: FIXAÇÕES COM ESPIGA: ALTURA TOTAL É MENOR EM 5 MM.

Cabeçote



Tipos de Placa

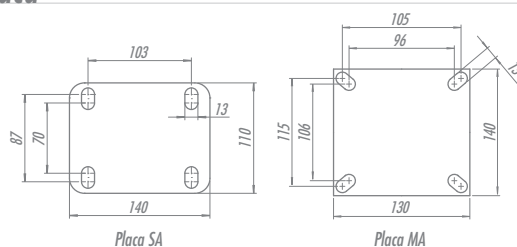

FIXAÇÃO POR ESPIGÃO		
CÓDIGO	Ø	ALTURA
SAEL 1	1"	150mm
SAEL 2	1.1/4"	
SAEL 3	1.5/16"	

GSA - GMA ALUMINIUM ALP

Capacidade até 550kg



Garfo reforçado, fabricado em chapa estampada e cabeçote com dupla pista de esferas, acabamento zincado. Eixo da roda parafusado.



RODA ALP - Poliuretano Moldado Com Núcleo De Alumínio. Dureza: 90 Shore A. (-40°C a +80°C). Produzida com revestimento de poliuretano moldado e núcleo de alumínio injetado sob pressão. É leve e resistente à oxidação. Ideal para aplicações nos mais diversos tipos de superfícies e ambientes. Suporta altas cargas, protege o piso, necessita de menos esforço para movimentação, produz baixo nível de ruídos durante o deslocamento e proporciona grande durabilidade. Possui excelente resistência a abrasão, aos impactos, intempéries e a produtos químicos como graxas, óleos, sais e solventes. Pode ser utilizada a uma velocidade de até 4 km/h.

Rodizio Giratório	Rodizio Fixo	Rodizio Giratório	Rodizio Fixo	Roda									
Referência					(mm)	(mm)	(pol)		KG	(mm)	s/ freio (mm)	c/ freio FP (mm)	
GSA 52 ALPE	FSA 52 ALPE	GMA 52 ALPE	FMA 52 ALPE	R 52 ALPE	125	50	1/2"	Rolamento de Esferas	500	165	110	110	
GSA 62 ALPE	FSA 62 ALPE	GMA 62 ALPE	FMA 62 ALPE	R 62 ALPE	150					550	196	122	128
GSA 82 ALPE	FSA 82 ALPE	GMA 82 ALPE	FMA 82 ALPE	R 82 ALPE	200					550	240	158	158

Fixações/Acessórios



OBS: FIXAÇÕES COM ESPIGA: ALTURA TOTAL É MENOR EM 5 MM.

Opções de Freio



Cabeçote



Tipos de Placa

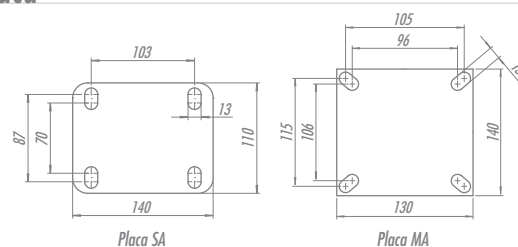

FIXAÇÃO POR ESPIGÃO		
CÓDIGO	Ø	ALTURA
SAEL 1	1"	150mm
SAEL 2	1.1/4"	
SAEL 3	1.5/16"	

GSA - GMA

ALUMINIUM ALP SOFT

Capacidade até 400kg

Garfo reforçado, fabricado em chapa estampada e cabeçote com dupla pista de esferas, acabamento zincado. Eixo da roda parafusado.



RODA ALP SOFT - Poliuretano Moldado Soft Com Núcleo De Alumínio. Dureza: 75 Shore A. (-40°C a +80°C). Produzida com revestimento de poliuretano soft moldado de alta resiliência e núcleo de alumínio injetado sob pressão. É leve, resistente à oxidação. Ideal para aplicações nos mais diversos tipos de superfícies e ambientes. Suporta altas cargas, protege o piso, necessita de pouco esforço para partida e movimentação, produz baixo nível de ruídos durante o deslocamento, proporciona grande durabilidade e alta absorção de vibrações. Possui excelente resistência a abrasão, aos impactos, intempéries e a produtos químicos como graxas, óleos, sais e solventes. Pode ser utilizada a uma velocidade de até 4 km/h.

Rodizio Giratório	Rodizio Fixo	Rodizio Giratório	Rodizio Fixo	Roda	Ø (mm)	f (mm)	Ø (pol)		KG	mm	s/ freio (mm)	c/ freio FP (mm)
Referência												
GSA 52 ALPE SOFT	FSA 52 ALPE SOFT	GMA 52 ALPE SOFT	FMA 52 ALPE SOFT	R 52 ALPE SOFT	125	50	1/2"	Rolamento de Esferas	300	165	110	110
GSA 62 ALPE SOFT	FSA 62 ALPE SOFT	GMA 62 ALPE SOFT	FMA 62 ALPE SOFT	R 62 ALPE SOFT	150				350	196	122	128
GSA 82 ALPE SOFT	FSA 82 ALPE SOFT	GMA 82 ALPE SOFT	FMA 82 ALPE SOFT	R 82 ALPE SOFT	200				400	240	158	158

Fixações/Acessórios



OBS: FIXAÇÕES COM ESPIGA: ALTURA TOTAL É MENOR EM 5 MM.

Opções de Freio



Cabeçote



Tipos de Placa

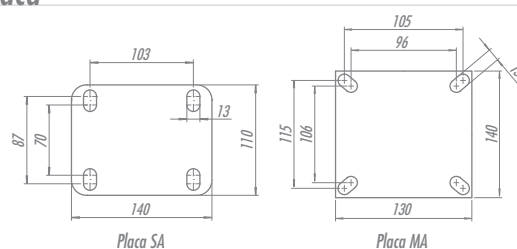

FIXAÇÃO POR ESPIGÃO		
CÓDIGO	Ø	ALTURA
SAEL 1	1"	150mm
SAEL 2	1.1/4"	
SAEL 3	1.5/16"	

GSA - GMA

ALUMINIUM ALPSS SOFT

Capacidade até 550kg

Garfo reforçado, fabricado em chapa estampada e cabeçote com dupla pista de esferas, acabamento zincado. Eixo da roda parafusado.



Rodizio Giratório	Rodizio Fixo	Rodizio Giratório	Rodizio Fixo	Roda
Referência				
GSA 62 ALPSS SOFT	FSA 62 ALPSS SOFT	GMA 62 ALPSS SOFT	FMA 62 ALPSS SOFT	R 62 ALPSS SOFT
GSA 82 ALPSS SOFT	FSA 82 ALPSS SOFT	GMA 82 ALPSS SOFT	FMA 82 ALPSS SOFT	R 82 ALPSS SOFT

RODA ALPSS SOFT - Poliuretano Moldado Alta Resiliência com Camada Dupla. Dureza: 75 Shore A. (-40°C a +80°C). Produzida com revestimento de poliuretano soft moldado de alta resiliência com camada dupla e núcleo de alumínio injetado sob pressão. É leve e resistente à oxidação. Ideal para aplicações nos mais diversos tipos de superfícies e ambientes. Suporta altas cargas, protege o piso, necessita de pouco esforço para partida e movimentação. Produz baixo nível de ruídos durante o deslocamento, proporciona grande durabilidade e excelente absorção de vibrações. Possui excelente resistência a abrasão, aos impactos, intempéries e a produtos químicos como graxas, óleos, sais e solventes. Pode ser utilizada a uma velocidade de até 4 km/h.

(mm)	(mm)	(pol)		KG	(mm)	s/ freio (mm)	c/ freio FP (mm)
150	50	1/2"	Rolamento de Esferas	550	196	122	128
200					240	158	158

Fixações/Acessórios



OBS: FIXAÇÕES COM ESPIGA: ALTURA TOTAL É MENOR EM 5 MM.

Opções de Freio



Cabeçote



Tipos de Placa

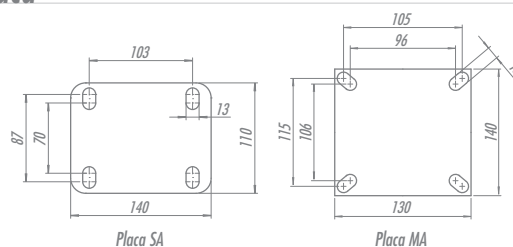

FIXAÇÃO POR ESPIGÃO

CÓDIGO	Ø	ALTURA
SAEL 1	1"	150mm
SAEL 2	1.1/4"	
SAEL 3	1.5/16"	

GSA - GMA

P - POLIURETANO MOLDADO

Capacidade até 550kg

Garfo reforçado, fabricado em chapa estampada e cabeçote com dupla pista de esferas, acabamento zincado. Eixo da roda parafusado.

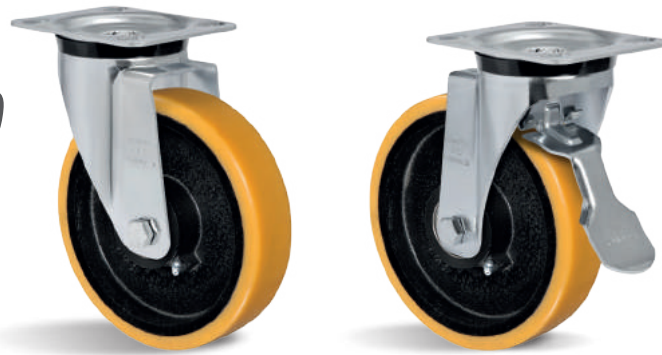

RODA P - Poliuretano Moldado. Dureza: 90 Shore A. (-40°C a +80°C). Produzida com revestimento em poliuretano moldado e núcleo em ferro fundido cinzento. Ideal para aplicações nos mais diversos tipos de superfícies e ambientes. Suporta altas cargas, protege o piso, necessita de menor esforço para movimentação, produz baixo nível de ruído no deslocamento e tem excelente durabilidade. Possui excelente resistência a abrasão, impactos, intempéries e produtos químicos como graxas, óleos, sais e solventes. Fornecida com graxeira para lubrificação quando montada com rolamento de roletes ou sob solicitação. Pode ser utilizada a uma velocidade de até 4km/h.

Rodizio Giratório	Rodizio Fixo	Rodizio Giratório	Rodizio Fixo	Roda	(mm)	(mm)	(pol)		KG	(mm)	s/ freio (mm)	c/ freio FP (mm)
Referência												
GSA 52 PN	FSA 52 PN	GMA 52 PN	FMA 52 PN	R 52 PN	125	50	1/2"	Bucha de Nylon	500	165	110	110
GSA 52 PR	FSA 52 PR	GMA 52 PR	FMA 52 PR	R 52 PR				Rolamento de Roletes				
GSA 52 PE	FSA 52 PE	GMA 52 PE	FMA 52 PE	R 52 PE				Rolamento de Esferas				
GSA 62 PN	FSA 62 PN	GMA 62 PN	FMA 62 PN	R 62 PN	150	50	1/2"	Bucha de Nylon	550	196	122	128
GSA 62 PR	FSA 62 PR	GMA 62 PR	FMA 62 PR	R 62 PR				Rolamento de Roletes				
GSA 62 PE	FSA 62 PE	GMA 62 PE	FMA 62 PE	R 62 PE				Rolamento de Esferas				
GSA 82 PN	FSA 82 PN	GMA 82 PN	FMA 82 PN	R 82 PN	200	50	1/2"	Bucha de Nylon	550	240	158	158
GSA 82 PR	FSA 82 PR	GMA 82 PR	FMA 82 PR	R 82 PR				Rolamento de Roletes				
GSA 82 PE	FSA 82 PE	GMA 82 PE	FMA 82 PE	R 82 PE				Rolamento de Esferas				

Fixações/Acessórios



OBS: FIXAÇÕES COM ESPIGA: ALTURA TOTAL É MENOR EM 5 MM.

Opções de Freio



Cabeçote



Tipos de Placa

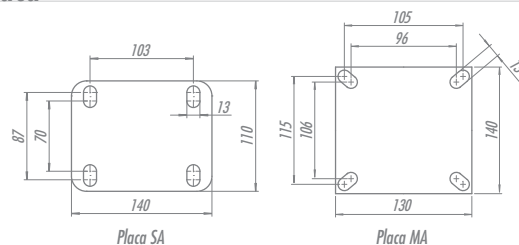

FIXAÇÃO POR ESPIGÃO		
CÓDIGO	Ø	ALTURA
SAEL 1	1"	150mm
SAEL 2	1.1/4"	
SAEL 3	1.5/16"	

GSA - GMA

BC - POLIURETANO MOLDADO

Capacidade até 550kg



Garfo reforçado, fabricado em chapa estampada e cabeçote com dupla pista de esferas, acabamento zincado. Eixo da roda parafusado.



RODA BC - Poliuretano Moldado - Round. Dureza: 90 Shore A. (-40°C a +80°C). Produzida com revestimento em poliuretano moldado e núcleo em ferro fundido cinzento. O perfil arredondado da face rodante proporciona redução da área de contato com o piso, facilidade para movimentação e manobras, diminuindo o esforço de manuseio e o nível de ruído no deslocamento. Proporciona durabilidade superior por ter maior camada de poliuretano do que as rodas convencionais. Possui excelente resistência a abrasão, a impactos, a intempéries e a produtos químicos como graxas, óleos, sais e solventes. Pode ser utilizada a uma velocidade de até 4km/h.

Rodizio Giratório	Rodizio Fixo	Rodizio Giratório	Rodizio Fixo	Roda	Ø (mm)	f (mm)	Ø (pol)		KG	Ø (mm)	s/ freio (mm)	c/ freio FP (mm)
Referência												
GSA 52 BCE	FSA 52 BCE	GMA 52 BCE	FMA 52 BCE	R 52 BCE	125	50	1/2"	Rolamento de Esferas	400	165	110	110
GSA 62 BCE	FSA 62 BCE	GMA 62 BCE	FMA 62 BCE	R 62 BCE	150				450	196	122	128
GSA 82 BCE	FSA 82 BCE	GMA 82 BCE	FMA 82 BCE	R 82 BCE	200				550	240	158	158

Fixações/Acessórios



OBS: FIXAÇÕES COM ESPIGA: ALTURA TOTAL É MENOR EM 5 MM.

Cabeçote



Opções de Freio



Tipos de Placa

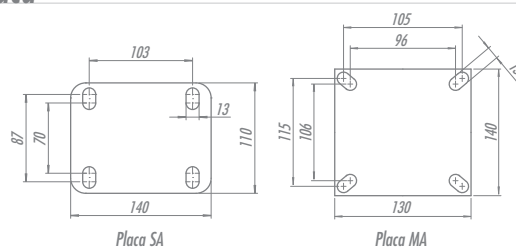

FIXAÇÃO POR ESPIGÃO		
CÓDIGO	Ø	ALTURA
SAEL 1	1"	150mm
SAEL 2	1.1/4"	
SAEL 3	1.5/16"	

GSA - GMA

AC - POLIURETANO MOLDADO

Capacidade até 550kg

Garfo reforçado, fabricado em chapa estampada e cabeçote com dupla pista de esferas, acabamento zincado. Eixo da roda parafusado.



RODA AC - Poliuretano Moldado Alta Dureza - Round. Dureza: 60 Shore D. (-40°C a +80°C). Produzida com revestimento em poliuretano moldado cor verde de alta dureza e núcleo em ferro fundido cinzento. O perfil arredondado da face rodante proporciona redução da área de contato com o piso, facilidade para movimentação e manobras, diminuindo o esforço de manuseio e o nível de ruído no deslocamento. Proporciona durabilidade superior por ter maior camada de poliuretano do que as rodas convencionais. Possui excelente resistência a abrasão, a impactos, a intempéries e a produtos químicos como graxas, óleos, sais e solventes. A velocidade de trabalho indicada é até 4km/h.

Rodizio Giratório	Rodizio Fixo	Rodizio Giratório	Rodizio Fixo	Roda	(mm)	(mm)	(pol)		KG	(mm)	s/ freio (mm)	c/ freio FP (mm)
Referência												
GSA 52 ACE	FSA 52 ACE	GMA 52 ACE	FMA 52 ACE	R 52 ACE	125				400	165	110	110
GSA 62 ACE	FSA 62 ACE	GMA 62 ACE	FMA 62 ACE	R 62 ACE	150	50	1/2"	Rolamento de Esferas	450	196	122	128
GSA 82 ACE	FSA 82 ACE	GMA 82 ACE	FMA 82 ACE	R 82 ACE	200				550	240	158	158

Fixações/Acessórios



Furo Central
13mm

Espiga Roscada

ESPIGÃO

SAES

SAE

SAEX

Ver tabela abaixo
SAEL

OBS: FIXAÇÕES COM ESPIGA: ALTURA TOTAL É MENOR EM 5 MM.

Opções de Freio



FP
Freio Total

FL
Freio Lateral de Roda

Cabeçote



Tipos de Placa

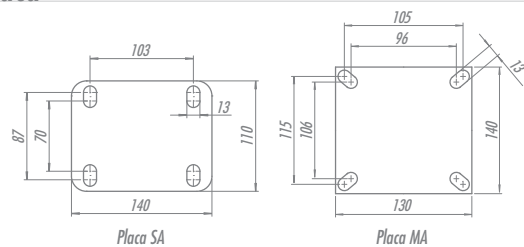

FIXAÇÃO POR ESPIGÃO		
CÓDIGO	Ø	ALTURA
SAEL 1	1"	150mm
SAEL 2	1.1/4"	
SAEL 3	1.5/16"	

GSA - GMA

C - CELERON

Capacidade até 550kg

Garfo reforçado, fabricado em chapa estampada e cabeçote com dupla pista de esferas, acabamento zincado. Eixo da roda parafusado.



RODA C - Celeron. Dureza: 103 Rockwell M. (-30°C a +120°C). Fabricada com composto obtido da combinação de fibras de algodão maceradas impregnadas com resina fenólica, moldado sob alta pressão e temperatura. Possui excelentes propriedades mecânicas, é leve e resistente, não deforma com carga estática, e roda com facilidade. Pode ser utilizada em uma larga faixa de temperaturas. É resistente a óleos, graxas e ácidos suaves em baixas concentrações. Não é recomendada para aplicações em ambientes úmidos e contato com substâncias alcalinas. (Ex: soda cáustica, cloro, produtos de limpeza, sabão e detergente). A velocidade de trabalho indicada é até 4 km/h.

Rodizio Giratório	Rodizio Fixo	Rodizio Giratório	Rodizio Fixo	Roda	Ø (mm)	f (mm)	Ø (pol)		KG	Ø (mm)	s/ freio (mm)	c/ freio FP (mm)
Referência												
GSA 52 CR	FSA 52 CR	GMA 52 CR	FMA 52 CR	R 52 CR	125	50	1/2"	Rolamento de Roletes	500	165	110	110
GSA 52 CE	FSA 52 CE	GMA 52 CE	FMA 52 CE	R 52 CE				Rolamento de Esferas				
GSA 62 CR	FSA 62 CR	GMA 62 CR	FMA 62 CR	R 62 CR				Rolamento de Roletes				
GSA 62 CE	FSA 62 CE	GMA 62 CE	FMA 62 CE	R 62 CE				Rolamento de Esferas				
GSA 82 CR	FSA 82 CR	GMA 82 CR	FMA 82 CR	R 82 CR	200	50	1/2"	Rolamento de Roletes	550	196	122	128
GSA 82 CE	FSA 82 CE	GMA 82 CE	FMA 82 CE	R 82 CE				Rolamento de Esferas				
										240	158	158

Fixações/Acessórios



OBS: FIXAÇÕES COM ESPIGA: ALTURA TOTAL É MENOR EM 5 MM.

Opções de Freio



Cabeçote



Tipos de Placa

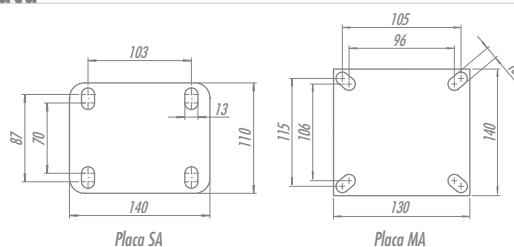

FIXAÇÃO POR ESPIGÃO

CÓDIGO	Ø	ALTURA
SAEL 1	1"	150mm
SAEL 2	1.1/4"	
SAEL 3	1.5/16"	

GSA - GMA

F - FERRO FUNDIDO

Capacidade até 550kg

Garfo reforçado, fabricado em chapa estampada e cabeçote com dupla pista de esferas, acabamento zincado. Eixo da roda parafusado.



RODA F - Ferro Fundido. Dureza: 160 Brinell. (-40°C a +400°C). Para cada faixa de temperatura, existe um tipo de mancal adequado. Consulte-nos. Produzida com ferro fundido cinzento, roda com muita facilidade e proporciona grande redução do esforço de movimentação. É muito resistente e suporta cargas e temperaturas elevadas. Não é indicada para a utilização quando o nível de ruídos e a conservação do piso são necessários. A velocidade de trabalho indicada é até 4 km/h.

Rodizio Giratório	Rodizio Fixo	Rodizio Giratório	Rodizio Fixo	Roda	Ø (mm)	f (mm)	Ø (pol)		KG	mm	s/ freio (mm)	c/ freio FP (mm)
Referência												
GSA 52 FN	FSA 52 FN	GMA 52 FN	FMA 52 FN	R 52 FN	125	50	1/2"	Bucha de Nylon	500	165	110	110
GSA 52 FR	FSA 52 FR	GMA 52 FR	FMA 52 FR	R 52 FR				Rolamento de Roletes				
GSA 52 FE	FSA 52 FE	GMA 52 FE	FMA 52 FE	R 52 FE				Rolamento de Esferas				
GSA 62 FN	FSA 62 FN	GMA 62 FN	FMA 62 FN	R 62 FN	150	50	1/2"	Bucha de Nylon	550	196	122	128
GSA 62 FR	FSA 62 FR	GMA 62 FR	FMA 62 FR	R 62 FR				Rolamento de Roletes				
GSA 62 FE	FSA 62 FE	GMA 62 FE	FMA 62 FE	R 62 FE				Rolamento de Esferas				
GSA 82 FN	FSA 82 FN	GMA 82 FN	FMA 82 FN	R 82 FN	200	50	1/2"	Bucha de Nylon	550	240	158	158
GSA 82 FR	FSA 82 FR	GMA 82 FR	FMA 82 FR	R 82 FR				Rolamento de Roletes				
GSA 82 FE	FSA 82 FE	GMA 82 FE	FMA 82 FE	R 82 FE				Rolamento de Esferas				

Fixações/Acessórios



OBS: FIXAÇÕES COM ESPIGA: ALTURA TOTAL É MENOR EM 5 MM.

Cabeçote



Opções de Freio



Tipos de Placa

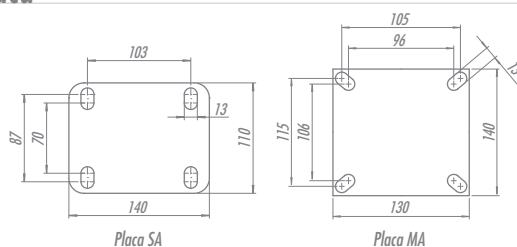

FIXAÇÃO POR ESPIGÃO		
CÓDIGO	Ø	ALTURA
SAEL 1	1"	150mm
SAEL 2	1.1/4"	
SAEL 3	1.5/16"	

GS - GM

BP - PVC

Capacidade até 400kg

Garfo reforçado, fabricado em chapa estampada e soldada, cabeçote com dupla pista de esferas, acabamento zincado. Eixo da roda parafusado.



RODA BP - Composto Termoplástico com PVC. Dureza: 85 Shore A. (-10°C a +50°C). Produzida com revestimento em composto termoplástico com PVC e núcleo em polipropileno copolímero recicláveis. Proporciona rolagem macia e silenciosa, ótima proteção ao piso, excelente resistência química, boa resistência ao desgaste e aos impactos, resultando em ótima relação custo/benefício. A velocidade de trabalho indicada é até 4km/h.



Rodizio Giratório	Rodizio Fixo	Rodizio Giratório	Rodizio Fixo	Roda	Ø (mm)	f (mm)	Ø (pol)	Material	KG	Ø (mm)	s/ freio (mm)	c/ freio FP (mm)	c/ freio GB (mm)	c/ freio FPD (mm)
Referência														
GS 42 BPN	FS 42 BPN	GM 42 BPN	FM 42 BPN	R 42 BPN	100	50	1/2"	Bucha de Nylon	150	138	80	156	-	139
GS 42 BPR	FS 42 BPR	GM 42 BPR	FM 42 BPR	R 42 BPR				Rolamento de Roletes						
GS 42 BPE	FS 42 BPE	GM 42 BPE	FM 42 BPE	R 42 BPE				Rolamento de Esferas						
GS 52 BPN	FS 52 BPN	GM 52 BPN	FM 52 BPN	R 52 BPN				Bucha de Nylon						
GS 52 BPR	FS 52 BPR	GM 52 BPR	FM 52 BPR	R 52 BPR	125	50	1/2"	Rolamento de Roletes	200	165	100	170	172	152
GS 52 BPE	FS 52 BPE	GM 52 BPE	FM 52 BPE	R 52 BPE				Rolamento de Esferas						
GS 62 BPN	FS 62 BPN	GM 62 BPN	FM 62 BPN	R 62 BPN	150	50	1/2"	Bucha de Nylon	250	196	121	187	180	167
GS 62 BPR	FS 62 BPR	GM 62 BPR	FM 62 BPR	R 62 BPR				Rolamento de Roletes						
GS 62 BPE	FS 62 BPE	GM 62 BPE	FM 62 BPE	R 62 BPE				Rolamento de Esferas						
GS 82 BPN	FS 82 BPN	GM 82 BPN	FM 82 BPN	R 82 BPN	200	50	1/2"	Bucha de Nylon	300	235	153	214	-	187
GS 82 BPR	FS 82 BPR	GM 82 BPR	FM 82 BPR	R 82 BPR				Rolamento de Esferas						
GS 102 BPN	FS 102 BPN	GM 102 BPN	FM 102 BPN	R 102 BPN	250	50	1/2"	Bucha de Nylon	400	292	193	235	-	215
GS 102 BPE	FS 102 BPE	GM 102 BPE	FM 102 BPE	R 102 BPE				Rolamento de Esferas						

Fixações/Acessórios

Cabeçote



Tipos de Placa

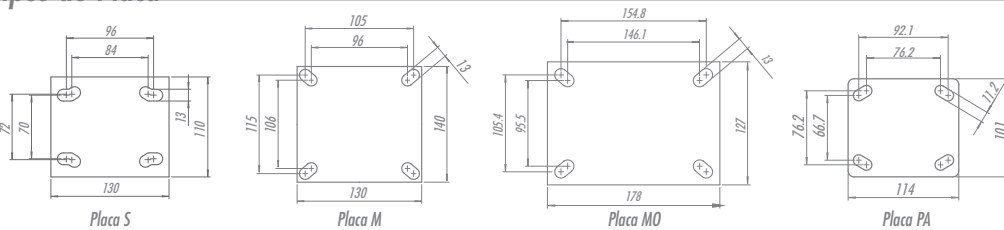

FIXAÇÃO POR ESPIGÃO

CÓDIGO	Ø	ALTURA
ME 1	1"	150mm
ME 2	1.1/4"	
ME 3	1.5/16"	

Opções de Freio



GB - Freio Pedal
*Disponível somente para 52 e 62

FPD - Freio Pedal Duplo

FP - Freio Pedal

FL - Freio Lateral

GS - GM

SP - BORRACHA SOFT

Capacidade até 400kg

Garfo reforçado, fabricado em chapa estampada e soldada, cabeçote com dupla pista de esferas, acabamento zincado. Eixo da roda parafusado.



RODA SP - Borracha Termoplástica Extra Macia. Dureza: 65 Shore A. (-10°C a +50°C). Roda injetada com revestimento em borracha termoplástica extra macia e núcleo em polipropileno copolímero recicláveis. Suas vantagens são o baixíssimo nível de ruído no deslocamento e a redução de vibrações. Indicada para movimentações de cargas leves, proporciona excelente proteção ao piso, resistência regular a impactos e boa resistência a meios químicos. A velocidade de trabalho indicada é até 4km/h.

Rodizio Giratório	Rodizio Fixo	Rodizio Giratório	Rodizio Fixo	Roda	Ø (mm)	Altura (mm)	Altura (pol)	Material	KG	Ø (mm)	Ø / freio (mm)	Ø / freio FP (mm)	Ø / freio GB (mm)	Ø / freio FPD (mm)
Referência														
GS 42 SPN	FS 42 SPN	GM 42 SPN	FM 42 SPN	R 42 SPN	100	50	1/2"	Bucha de Nylon	150	138	80	156	-	139
GS 42 SPR	FS 42 SPR	GM 42 SPR	FM 42 SPR	R 42 SPR				Rolamento de Roletes						
GS 42 SPE	FS 42 SPE	GM 42 SPE	FM 42 SPE	R 42 SPE				Rolamento de Esferas						
GS 52 SPN	FS 52 SPN	GM 52 SPN	FM 52 SPN	R 52 SPN	125	50	1/2"	Bucha de Nylon	200	165	100	170	172	152
GS 52 SPR	FS 52 SPR	GM 52 SPR	FM 52 SPR	R 52 SPR				Rolamento de Roletes						
GS 52 SPE	FS 52 SPE	GM 52 SPE	FM 52 SPE	R 52 SPE				Rolamento de Esferas						
GS 62 SPN	FS 62 SPN	GM 62 SPN	FM 62 SPN	R 62 SPN	150	50	1/2"	Bucha de Nylon	250	196	121	187	180	167
GS 62 SPR	FS 62 SPR	GM 62 SPR	FM 62 SPR	R 62 SPR				Rolamento de Roletes						
GS 62 SPE	FS 62 SPE	GM 62 SPE	FM 62 SPE	R 62 SPE				Rolamento de Esferas						
GS 82 SPN	FS 82 SPN	GM 82 SPN	FM 82 SPN	R 82 SPN	200	50	1/2"	Bucha de Nylon	300	235	153	214	-	187
GS 82 SPE	FS 82 SPE	GM 82 SPE	FM 82 SPE	R 82 SPE				Rolamento de Esferas						
GS 102 SPN	FS 102 SPN	GM 102 SPN	FM 102 SPN	R 102 SPN	250	50	1/2"	Bucha de Nylon	400	292	193	235	-	215
GS 102 SPE	FS 102 SPE	GM 102 SPE	FM 102 SPE	R 102 SPE				Rolamento de Esferas						

Fixações/Acessórios

Cabeçote



Tipos de Placa

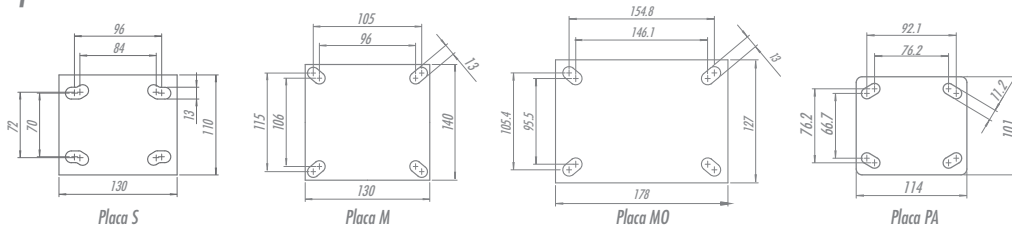

FIXAÇÃO POR ESPIGÃO		
CÓDIGO	Ø	ALTURA
ME 1	1"	150mm
ME 2	1.1/4"	
ME 3	1.5/16"	

Opções de Freio



GS - GM

TB - BORRACHA TERMOPLÁSTICA

Capacidade até 400kg

Garfo reforçado, fabricado em chapa estampada e soldada, cabeçote com dupla pista de esferas, acabamento zincado. Eixo da roda parafusado.



RODA TB - Borracha Termoplástica. Dureza: 80 Shore A. (-20°C a +70°C). Produzida com revestimento em borracha termoplástica e núcleo em polipropileno copolímero recicláveis. Apresenta excelente proteção ao piso, rodamem macia e silenciosa, facilidade para movimentação e manobras, resiste a impactos, possui baixa deformação sob carga e excelente resistência à abrasão. Possui boa resistência a intempéries e a agentes químicos como sais e graxas. A velocidade de trabalho indicada é até 4km/h.



Rodizio Giratório	Rodizio Fixo	Rodizio Giratório	Rodizio Fixo	Roda	Ø (mm)	f (mm)	Ø (pol)	Ícone	KG	Ø (mm)	s/ freio (mm)	c/ freio FP (mm)	c/ freio GB (mm)	c/ freio FPD (mm)
Referência														
GS 42 TBN	FS 42 TBN	GM 42 TBN	FM 42 TBN	R 42 TBN	100	50	1/2"	Bucha de Nylon	150	138	80	156	-	139
GS 42 TBR	FS 42 TBR	GM 42 TBR	FM 42 TBR	R 42 TBR				Rolamento de Roletes						
GS 42 TBE	FS 42 TBE	GM 42 TBE	FM 42 TBE	R 42 TBE				Rolamento de Esferas						
GS 52 TBN	FS 52 TBN	GM 52 TBN	FM 52 TBN	R 52 TBN	125	50	1/2"	Bucha de Nylon	200	165	100	170	172	152
GS 52 TBR	FS 52 TBR	GM 52 TBR	FM 52 TBR	R 52 TBR				Rolamento de Roletes						
GS 52 TBE	FS 52 TBE	GM 52 TBE	FM 52 TBE	R 52 TBE				Rolamento de Esferas						
GS 62 TBN	FS 62 TBN	GM 62 TBN	FM 62 TBN	R 62 TBN	150	50	1/2"	Bucha de Nylon	250	196	121	187	180	167
GS 62 TBR	FS 62 TBR	GM 62 TBR	FM 62 TBR	R 62 TBR				Rolamento de Roletes						
GS 62 TBE	FS 62 TBE	GM 62 TBE	FM 62 TBE	R 62 TBE				Rolamento de Esferas						
GS 82 TBN	FS 82 TBN	GM 82 TBN	FM 82 TBN	R 82 TBN	200	50	1/2"	Bucha de Nylon	300	235	153	214	-	187
GS 82 TBR	FS 82 TBR	GM 82 TBR	FM 82 TBR	R 82 TBR				Rolamento de Esferas						
GS 82 TBE	FS 82 TBE	GM 82 TBE	FM 82 TBE	R 82 TBE				Rolamento de Esferas						
GS 102 TBN	FS 102 TBN	GM 102 TBN	FM 102 TBN	R 102 TBN	250	50	1/2"	Bucha de Nylon	400	292	193	235	-	215
GS 102 TBR	FS 102 TBR	GM 102 TBR	FM 102 TBR	R 102 TBR				Rolamento de Esferas						
GS 102 TBE	FS 102 TBE	GM 102 TBE	FM 102 TBE	R 102 TBE				Rolamento de Esferas						

Fixações/Acessórios

Cabeçote



Furo Central 13mm	Espiga Roscada		ESPIGÃO
SES	1/2" NC X 32mm	1/2" NC X 64mm	Ver tabela abaixo
	SE	SEX	ME

Tipos de Placa

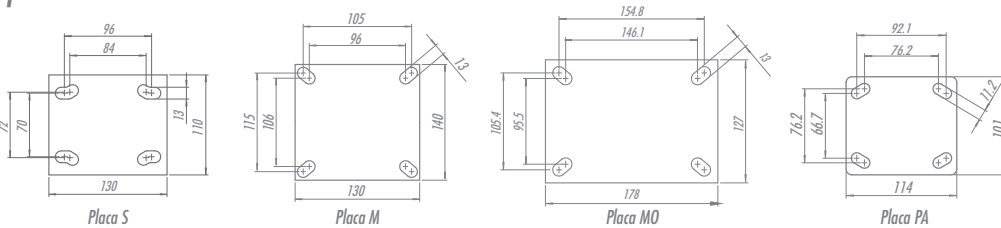

FIXAÇÃO POR ESPIGÃO		
CÓDIGO	Ø	ALTURA
ME 1	1"	150mm
ME 2	1.1/4"	
ME 3	1.5/16"	

Opções de Freio



GB - Freio Pedal
*Disponível somente para 52 e 62

FPD - Freio Pedal Duplo

FP - Freio Pedal

FL - Freio Lateral

GS - GM

TP - COMPOSTO TERMOPLÁSTICO

Capacidade até 400kg

Garfo reforçado, fabricado em chapa estampada e soldada, cabeçote com dupla pista de esferas, acabamento zincado. Eixo da roda parafusado.



RODA TP - Composto Termoplástico. Dureza: 85 Shore A. (-10°C a +50°C). Produzida com revestimento em composto termoplástico e núcleo em polipropileno copolímero recicláveis. Proporciona rodamem macia e silenciosa, ótima proteção ao piso, excelente resistência química, boa resistência ao desgaste e impactos, resultando em ótima relação custo/benefício. A velocidade de trabalho indicada é até 4km/h.

Rodizio Giratório	Rodizio Fixo	Rodizio Giratório	Rodizio Fixo	Roda	Ø (mm)	Altura (mm)	Ø (pol)	Material	KG	Ø (mm)	s/ freio (mm)	c/ freio FP (mm)	c/ freio GB (mm)	c/ freio FPD (mm)
Referência														
GS 42 TPN	FS 42 TPN	GM 42 TPN	FM 42 TPN	R 42 TPN	100	50	1/2"	Bucha de Nylon	150	138	80	156	-	139
GS 42 TPR	FS 42 TPR	GM 42 TPR	FM 42 TPR	R 42 TPR				Rolamento de Roletes						
GS 42 TPE	FS 42 TPE	GM 42 TPE	FM 42 TPE	R 42 TPE				Rolamento de Esferas						
GS 52 TPN	FS 52 TPN	GM 52 TPN	FM 52 TPN	R 52 TPN	125	50	1/2"	Bucha de Nylon	200	165	100	170	172	152
GS 52 TPR	FS 52 TPR	GM 52 TPR	FM 52 TPR	R 52 TPR				Rolamento de Roletes						
GS 52 TPE	FS 52 TPE	GM 52 TPE	FM 52 TPE	R 52 TPE				Rolamento de Esferas						
GS 62 TPN	FS 62 TPN	GM 62 TPN	FM 62 TPN	R 62 TPN	150	50	1/2"	Bucha de Nylon	250	196	121	187	180	167
GS 62 TPR	FS 62 TPR	GM 62 TPR	FM 62 TPR	R 62 TPR				Rolamento de Roletes						
GS 62 TPE	FS 62 TPE	GM 62 TPE	FM 62 TPE	R 62 TPE				Rolamento de Esferas						
GS 82 TPN	FS 82 TPN	GM 82 TPN	FM 82 TPN	R 82 TPN	200	50	1/2"	Bucha de Nylon	300	235	153	214	-	187
GS 82 TPE	FS 82 TPE	GM 82 TPE	FM 82 TPE	R 82 TPE				Rolamento de Esferas						
GS 102 TPN	FS 102 TPN	GM 102 TPN	FM 102 TPN	R 102 TPN	250	50	1/2"	Bucha de Nylon	400	292	193	235	-	215
GS 102 TPE	FS 102 TPE	GM 102 TPE	FM 102 TPE	R 102 TPE				Rolamento de Esferas						

Fixações/Acessórios

Cabeçote



Tipos de Placa

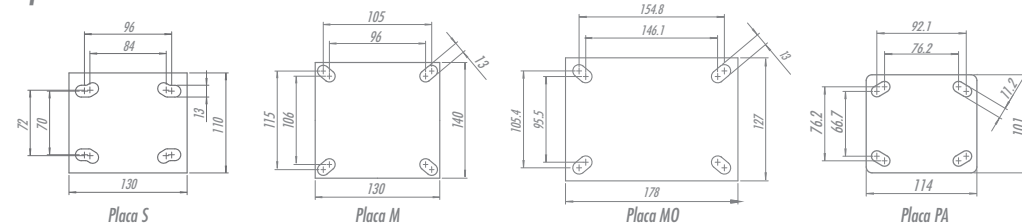

FIXAÇÃO POR ESPIGÃO		
CÓDIGO	Ø	ALTURA
ME 1	1"	150mm
ME 2	1.1/4"	
ME 3	1.5/16"	

Opções de Freio



GB- Freio Pedal
*Disponível somente para 52 e 62

FPD - Freio Pedal Duplo

FP - Freio Pedal

FL - Freio Lateral

GS - GM

UP - POLIURETANO TERMOPLÁSTICO

Capacidade até 700kg

Garfo reforçado, fabricado em chapa estampada e soldada, cabeçote com dupla pista de esferas, acabamento zincado. Eixo da roda parafusado.



RODA UP - Poliuretano Termoplástico. Dureza: 90 Shore A. (-20°C a +70°C). Produzida com revestimento em poliuretano termoplástico elastollan e núcleo em polipropileno copolímero recicláveis. Ideal para quem procura excelente capacidade de carga aliada a uma ótima proteção do piso com baixo ruído no deslocamento, proporciona excelente resistência à abrasão e impactos. Resistente a graxas, óleos minerais e alguns ácidos. A velocidade de trabalho indicada é até 4 km/h.



Rodizio Giratório	Rodizio Fixo	Rodizio Giratório	Rodizio Fixo	Roda	Ø (mm)	h (mm)	Ø (pol)	KG	Ø (mm)	s/ freio (mm)	c/ freio FP (mm)	c/ freio GB (mm)	c/ freio FPD (mm)	
Referência														
GS 42 UPN	FS 42 UPN	GM 42 UPN	FM 42 UPN	R 42 UPN	100	50	1/2"	Bucha de Nylon	250	138	80	156	-	139
GS 42 UPR	FS 42 UPR	GM 42 UPR	FM 42 UPR	R 42 UPR				Rolamento de Roletes						
GS 42 UPE	FS 42 UPE	GM 42 UPE	FM 42 UPE	R 42 UPE				Rolamento de Esferas						
GS 52 UPN	FS 52 UPN	GM 52 UPN	FM 52 UPN	R 52 UPN				Bucha de Nylon						
GS 52 UPR	FS 52 UPR	GM 52 UPR	FM 52 UPR	R 52 UPR	125	50	1/2"	Rolamento de Roletes	350	165	100	170	172	152
GS 52 UPE	FS 52 UPE	GM 52 UPE	FM 52 UPE	R 52 UPE				Rolamento de Esferas						
GS 62 UPN	FS 62 UPN	GM 62 UPN	FM 62 UPN	R 62 UPN				Bucha de Nylon						
GS 62 UPR	FS 62 UPR	GM 62 UPR	FM 62 UPR	R 62 UPR				Rolamento de Roletes						
GS 62 UPE	FS 62 UPE	GM 62 UPE	FM 62 UPE	R 62 UPE	150	50	1/2"	Rolamento de Esferas	400	196	121	187	180	167
GS 82 UPN	FS 82 UPN	GM 82 UPN	FM 82 UPN	R 82 UPN				Bucha de Nylon						
GS 82 UPR	FS 82 UPR	GM 82 UPR	FM 82 UPR	R 82 UPR				Rolamento de Roletes						
GS 82 UPE	FS 82 UPE	GM 82 UPE	FM 82 UPE	R 82 UPE				Rolamento de Esferas						
GS 102 UPN	FS 102 UPN	GM 102 UPN	FM 102 UPN	R 102 UPN	200	50	1/2"	Bucha de Nylon	550	235	153	214	-	187
GS 102 UPR	FS 102 UPR	GM 102 UPR	FM 102 UPR	R 102 UPR				Rolamento de Roletes						
GS 102 UPE	FS 102 UPE	GM 102 UPE	FM 102 UPE	R 102 UPE				Rolamento de Esferas						
GS 102 UPE	FS 102 UPE	GM 102 UPE	FM 102 UPE	R 102 UPE				Bucha de Nylon						
GS 102 UPR	FS 102 UPR	GM 102 UPR	FM 102 UPR	R 102 UPR	250	50	1/2"	Rolamento de Esferas	700	292	193	235	-	215

Fixações/Acessórios

Cabeçote

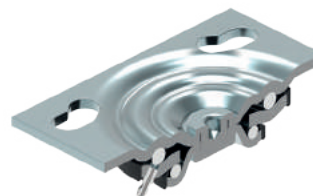
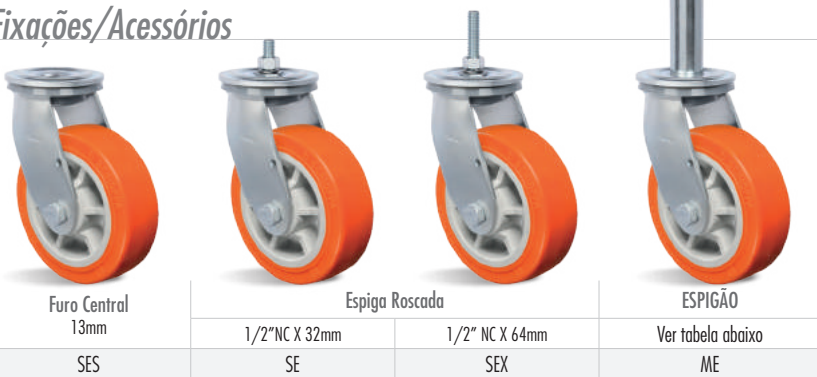

Tipos de Placa

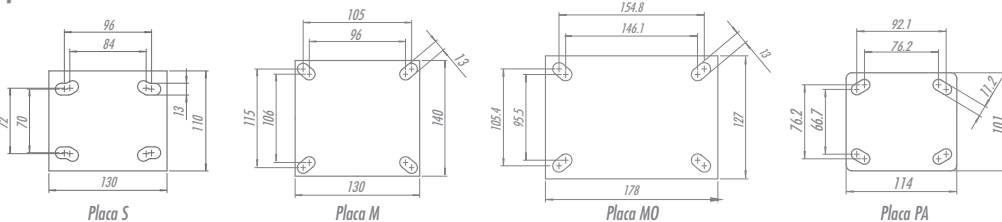

FIXAÇÃO POR ESPIGÃO		
CÓDIGO	Ø	ALTURA
ME 1	1"	150mm
ME 2	1.1/4"	
ME 3	1.5/16"	

Opções de Freio



GB - Freio Pedal
*Disponível somente para 52 e 62

GS - GM

NT - NYLON TÉCNICO

Capacidade até 700kg

Garfo reforçado, fabricado em chapa estampada e soldada, cabeçote com dupla pista de esferas, acabamento zincado. Eixo da roda parafusado.



RODA NT - Nylon Técnico. Dureza: 75 Shore D. (-40°C a +110°C). Produzida com revestimento e núcleo em Poliamida 6 (Nylon) de alta qualidade. É leve e possui ótima resistência mecânica, roda com muita facilidade exigindo menor esforço para manobras e movimentação. Ideal para aplicações em ambientes úmidos, é resistente a graxas, óleos, sais e alguns tipos de ácidos. Fabricada com material reciclável. A velocidade de trabalho indicada é até 4 km/h.



Rodizio Giratório	Rodizio Fixo	Rodizio Giratório	Rodizio Fixo	Roda	Ø (mm)	h (mm)	Ø (pol)	KG	Ø (mm)	s/ freio (mm)	c/ freio FP (mm)	c/ freio GB (mm)	c/ freio FPD (mm)	
Referência														
GS 42 NTN	FS 42 NTN	GM 42 NTN	FM 42 NTN	R 42 NTN	100	50	1/2"	400	Bucha de Nylon	138	80	156	-	139
GS 42 NTR	FS 42 NTR	GM 42 NTR	FM 42 NTR	R 42 NTR					Rolamento de Roletes					
GS 42 NTE	FS 42 NTE	GM 42 NTE	FM 42 NTE	R 42 NTE					Rolamento de Esferas					
GS 52 NTN	FS 52 NTN	GM 52 NTN	FM 52 NTN	R 52 NTN					Bucha de Nylon					
GS 52 NTR	FS 52 NTR	GM 52 NTR	FM 52 NTR	R 52 NTR	125	50	1/2"	500	Rolamento de Roletes	165	100	170	172	152
GS 52 NTE	FS 52 NTE	GM 52 NTE	FM 52 NTE	R 52 NTE					Rolamento de Esferas					
GS 62 NTN	FS 62 NTN	GM 62 NTN	FM 62 NTN	R 62 NTN					Bucha de Nylon					
GS 62 NTR	FS 62 NTR	GM 62 NTR	FM 62 NTR	R 62 NTR					Rolamento de Roletes					
GS 62 NTE	FS 62 NTE	GM 62 NTE	FM 62 NTE	R 62 NTE	150	50	1/2"	600	Rolamento de Esferas	196	121	187	180	167
GS 82 NTN	FS 82 NTN	GM 82 NTN	FM 82 NTN	R 82 NTN					Bucha de Nylon					
GS 82 NTE	FS 82 NTE	GM 82 NTE	FM 82 NTE	R 82 NTE					Rolamento de Roletes					
GS 102 NTN	FS 102 NTN	GM 102 NTN	FM 102 NTN	R 102 NTN					Rolamento de Esferas					
GS 102 NTE	FS 102 NTE	GM 102 NTE	FM 102 NTE	R 102 NTE	250	50	1/2"	700	Bucha de Nylon	235	153	214	-	187
									Rolamento de Esferas					

Fixações/Acessórios

Cabeçote



Furo Central 13mm	Espiga Roscada		ESPIGÃO
SES	1/2" NC X 32mm	1/2" NC X 64mm	Ver tabela abaixo
	SE	SEX	ME

Tipos de Placa

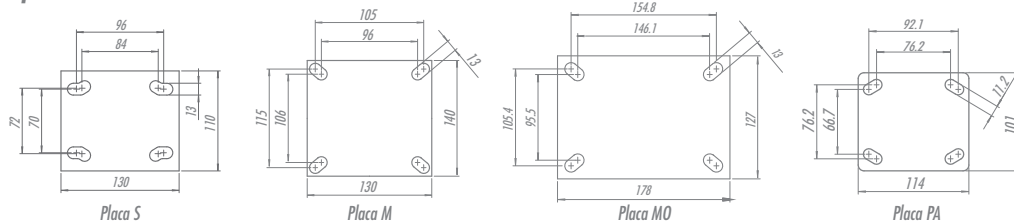

FIXAÇÃO POR ESPIGÃO		
CÓDIGO	Ø	ALTURA
ME 1	1"	150mm
ME 2	1.1/4"	
ME 3	1.5/16"	

Opções de Freio



GB- Freio Pedal
*Disponível somente para 52 e 62

FPD- Freio Pedal Duplo

FP- Freio Pedal

FL- Freio Lateral

GS - GM

NTT - NYLON TÉCNICO

Capacidade até 600kg

Garfo reforçado, fabricado em chapa estampada e soldada, cabeçote com dupla pista de esferas, acabamento zincado. Eixo da roda parafusado.



RODA NTT - Nylon Técnico. Dureza: 75 Shore D. (-40°C a +110°C). Produzida em injeção única com Poliamida 6 (Nylon) de alta qualidade. É leve, possui ótima resistência mecânica, roda com muita facilidade exigindo menor esforço para manobras e movimentação, não deforma sob carga estática. Ideal para aplicações em ambientes úmidos, é resistente a graxas, óleos, sais e alguns tipos de ácidos. Fabricada com material reciclável. A velocidade de trabalho indicada é até 4 km/h.

Rodizio Giratório	Rodizio Fixo	Rodizio Giratório	Rodizio Fixo	Roda	Ø (mm)	f (mm)	Ø (pol)		KG	Ø (mm)	s/ freio (mm)	c/ freio FP (mm)	c/ freio GB (mm)	c/ freio FPD (mm)
Referência														
GS 52 NTT	FS 52 NTT	GM 52 NTT	FM 52 NTT	R 52 NTT	125	50	1/2"	Furo Passante	500	165	100	167	180	152
GS 52 NTR	FS 52 NTR	GM 52 NTR	FM 52 NTR	Rolamento de Roletes										
GS 52 NTE	FS 52 NTE	GM 52 NTE	FM 52 NTE	Rolamento de Esferas										
GS 62 NTT	FS 62 NTT	GM 62 NTT	FM 62 NTT	R 62 NTT	150	50	1/2"	Furo Passante	600	196	121	187	180	167
GS 62 NTR	FS 62 NTR	GM 62 NTR	FM 62 NTR	Rolamento de Roletes										
GS 62 NTE	FS 62 NTE	GM 62 NTE	FM 62 NTE	Rolamento de Esferas										

Fixações/Acessórios

Cabeçote

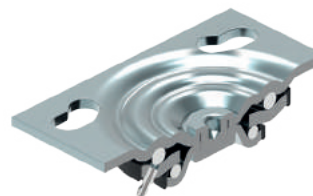

Tipos de Placa

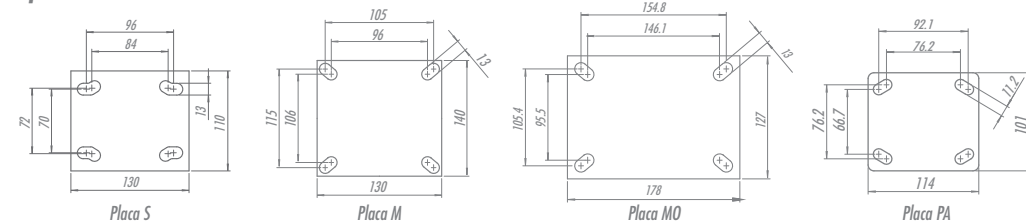

FIXAÇÃO POR ESPIGÃO		
CÓDIGO	Ø	ALTURA
ME 1	1"	150mm
ME 2	1.1/4"	
ME 3	1.5/16"	

Opções de Freio



GB - Freio Pedal

FPD - Freio Pedal Duplo

FP - Freio Pedal

FL - Freio Lateral

*Disponível somente para 52 e 62

GS - GM

STR - BORRACHA TERMOPLÁSTICA

Capacidade até 250kg

Garfo reforçado, fabricado em chapa estampada e soldada, cabeçote com dupla pista de esferas, acabamento zincado. Eixo da roda parafusado.



Rodizio Giratório	Rodizio Fixo	Rodizio Giratório	Rodizio Fixo	Roda
Referência				
GS 62 STRE	FS 62 STRE	GM 62 STRE	FM 62 STRE	R 62 STRE
GS 62 STRE BPE	FS 62 STRE BPE	GM 62 STRE BPE	FM 62 STRE BPE	R 62 STRE BPE
GS 62 STRE SPE	FS 62 STRE SPE	GM 62 STRE SPE	FM 62 STRE SPE	R 62 STRE SPE



RODA STR - Borracha Termoplástica. Dureza: 70 Shore A. (-20°C a +70°C). Produzida com revestimento em borracha termoplástica e núcleo em polipropileno copolímero recicláveis. O perfil da banda de rodagem possui desenho em forma de estrias que permite maior aderência em pisos internos e externos. Proporciona rolagem macia e silenciosa, ótima proteção ao piso, excelente resistência química, boa resistência ao desgaste e impactos. A velocidade de trabalho indicada é até 4km/h.

RODA STR BPE - Composto Termoplástico com PVC. Dureza: 85 Shore A. (-10°C a +50°C).

RODA STR SPE - Borracha Termoplástica Extra Macia. Dureza: 65 Shore A. (-10°C a +50°C).

(mm)	(mm)	(pol)		KG	(mm)	s/ freio (mm)	c/ freio FP (mm)	c/ freio GB (mm)	c/ freio FPD (mm)
150	50	1/2"	Rolamento de Esferas	250	196	121	187	180	167

Tipos de Rodas



	STRE	STRE BPE	STRE SPE
DUREZA	70 Shore A	85 Shore A	65 Shore A
TEMPERATURA	-20°C a +70°C	-10°C a +50°C	-10°C a +50°C

Fixações/Acessórios



Furo Central	Espiga Roscada		ESPIGÃO
13mm	1/2" NC X 32mm	1/2" NC X 64mm	Ver tabela abaixo
SES	SE	SEX	ME

Cabeçote



Tipos de Placa

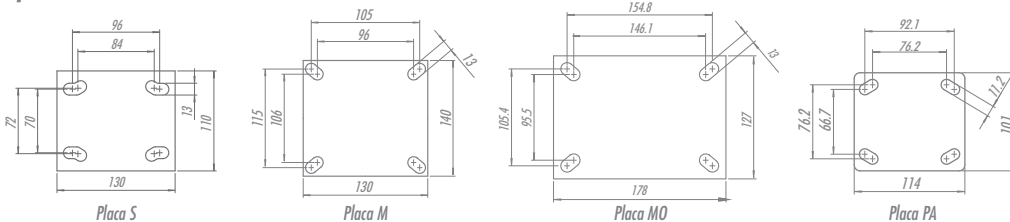

FIXAÇÃO POR ESPIGÃO		
CÓDIGO	Ø	ALTURA
ME 1	1"	150mm
ME 2	1.1/4"	
ME 3	1.5/16"	

Opções de Freio



GB - Freio Pedal
*Disponível somente para 52 e 62

FPD - Freio Pedal Duplo

FP - Freio Pedal

FL - Freio Lateral

GS - GM

RIT-PP - PNEUMÁTICA

Capacidade até 100kg

Garfo reforçado, fabricado em chapa estampada e soldada, cabeçote com dupla pista de esferas, acabamento zincado. Eixo da roda parafusado.



GS 2504 PPN

GS 3504 PPN



RODA RIT PP - Pneumática - Núcleo de Nylon (-20°C a +50°C) - Calibragem: 30 lb/pol². Fabricada com pneu e câmara de ar e núcleo injetados em nylon. Indicada para aplicações em pisos irregulares onde é necessário facilidade de movimentação e amortecimento dos impactos e vibrações. Proporciona fácil manutenção, e seus componentes podem ser fornecidos separadamente. A velocidade de trabalho indicada é até 4km/h.

Rodizio Giratório	Rodizio Fixo	Roda					KG			
Referência			(mm)	(mm)	(pol)			(mm)	s/ freio (mm)	s/ freio FP (mm)
GS 2504 PPN	FS 2504 PPN	RIT 2504 PPN	215	60	1/2"	Bucha de Nylon	70	251	160	200
GS 2504 PPR	FS 2504 PPR	RIT 2504 PPR				Rolamento de Roletes				
GS 2504 PPE	FS 2504 PPE	RIT 2504 PPE				Rolamento de Esferas				
GS 3504 PPN	FS 3504 PPN	RIT 3504 PPN	Bucha de Nylon	100		304	208	-		
GS 3504 PPR	FS 3504 PPR	RIT 3504 PPR	Rolamento de Roletes							
GS 3504 PPE	FS 3504 PPE	RIT 3504 PPE	Rolamento de Esferas							

Fixações/Acessórios

Cabeçote



Furo Central 13mm	Espiga Roscada		ESPIGÃO
SES	1/2" NC X 32mm	1/2" NC X 64mm	Ver tabela abaixo
	SE	SEX	ME

Tipos de Placa

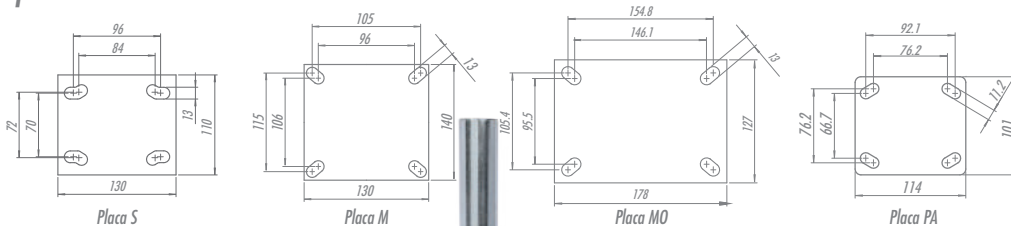

Opções de Freio



FP - Freio Pedal
Disponível para 2504



FL - Freio Lateral

FIXAÇÃO POR ESPIGÃO		
CÓDIGO	Ø	ALTURA
ME 1	1"	150mm
ME 2	1.1/4"	
ME 3	1.5/16"	

GS - GM

RIT-PC - PNEUMÁTICA

Capacidade até 100kg

Garfo reforçado, fabricado em chapa estampada e soldada, cabeçote com dupla pista de esferas, acabamento zincado. Eixo da roda parafusado.



RODA RIT-PC - Pneumática - Núcleo de Chapa Estampada. (-20°C a +50°C) - Calibragem: 30 lb/pol². Fabricada com pneu e câmara de ar, com núcleo em chapas de aço carbono estampado e acabamento zincado. Indicada para aplicações em pisos irregulares onde é necessária facilidade de movimentação e amortecimento dos impactos e vibrações. Proporciona fácil manutenção e seus componentes podem ser fornecidos separadamente. A velocidade de trabalho indicada é até 4km/h.

Rodizio Giratório	Rodizio Fixo	Roda								
Referência			(mm)	(mm)	(pol)		KG	(mm)	s/ freio (mm)	s/ freio FP (mm)
GS 2504 PCN	FS 2504 PCN	RIT 2504 PCN	215	60	1/2"	Bucha de Nylon	70	251	165	224
GS 2504 PCR	FS 2504 PCR	RIT 2504 PCR				Rolamento de Roletes				
GS 2504 PCE	FS 2504 PCE	RIT 2504 PCE				Rolamento de Esferas				
GS 3504 PCN	FS 3504 PCN	RIT 3504 PCN	Bucha de Nylon	100		304	208			
GS 3504 PCR	FS 3504 PCR	RIT 3504 PCR	Rolamento de Roletes							
GS 3504 PCE	FS 3504 PCE	RIT 3504 PCE	Rolamento de Esferas							

Fixações/Acessórios



Furo Central	Espiga Roscada		ESPIGÃO
13mm	1/2" NC X 32mm	1/2" NC X 64mm	Ver tabela abaixo
SES	SE	SEX	ME

Cabeçote

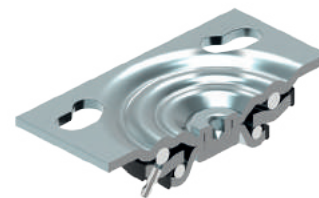

Tipos de Placa

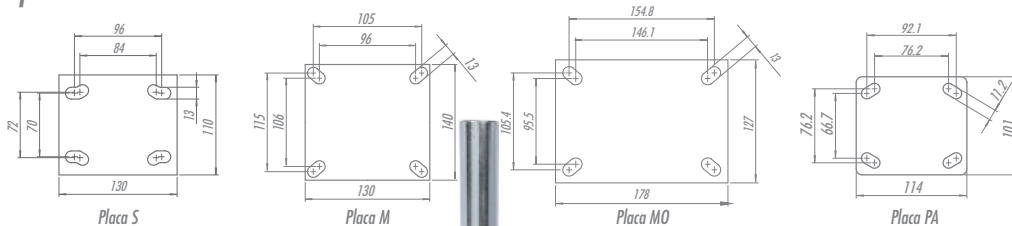

Opções de Freio

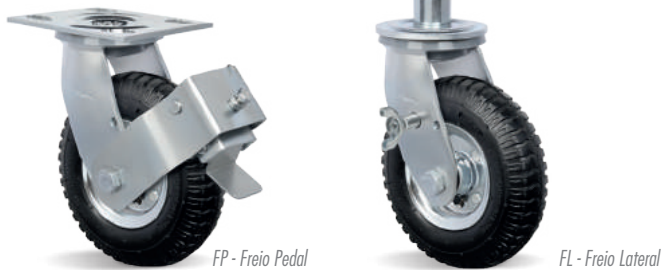

FP - Freio Pedal
Disponível para 2504

FL - Freio Lateral

FIXAÇÃO POR ESPIGÃO		
CÓDIGO	Ø	ALTURA
ME 1	1"	150mm
ME 2	1.1/4"	
ME 3	1.5/16"	

GS - GM

B - BORRACHA MOLDADA

Capacidade até 450kg

Garfo reforçado, fabricado em chapa estampada e soldada, cabeçote com dupla pista de esferas, acabamento zincado. Eixo da roda parafusado.



RODA B - Borracha Moldada. Dureza: 80 Shore A. (-20°C a +70°C). Produzida com revestimento de borracha moldada vulcanizada em núcleo de ferro fundido cinzento. Roda com suavidade e baixo nível de ruídos, absorve choques e vibrações. É resistente à abrasão e produtos químicos. Fornecida com graxeira para lubrificação quando montada com rolamento de roletes ou sob solicitação. Pode ser utilizada em velocidades de até 4km/h.



Rodizio Giratório	Rodizio Fixo	Rodizio Giratório	Rodizio Fixo	Roda	Ø (mm)	f (mm)	Ø (pol)	KG	Ø (mm)	s/ freio (mm)	c/ freio FP (mm)	c/ freio GB (mm)	c/ freio FPD (mm)
Referência													
GS 42 BN	FS 42 BN	GM 42 BN	FM 42 BN	R 42 BN	100	50	1/2"	200	138	80	156	-	139
GS 42 BR	FS 42 BR	GM 42 BR	FM 42 BR	R 42 BR									
GS 42 BE	FS 42 BE	GM 42 BE	FM 42 BE	R 42 BE									
GS 52 BN	FS 52 BN	GM 52 BN	FM 52 BN	R 52 BN	125	50	1/2"	250	165	100	170	172	152
GS 52 BR	FS 52 BR	GM 52 BR	FM 52 BR	R 52 BR									
GS 52 BE	FS 52 BE	GM 52 BE	FM 52 BE	R 52 BE									
GS 62 BN	FS 62 BN	GM 62 BN	FM 62 BN	R 62 BN	150	50	1/2"	300	196	121	187	180	167
GS 62 BR	FS 62 BR	GM 62 BR	FM 62 BR	R 62 BR									
GS 62 BE	FS 62 BE	GM 62 BE	FM 62 BE	R 62 BE									
GS 72 BN	FS 72 BN	GM 72 BN	FM 72 BN	R 72 BN	175	50	1/2"	325	222	140	200	-	-
GS 72 BR	FS 72 BR	GM 72 BR	FM 72 BR	R 72 BR									
GS 72 BE	FS 72 BE	GM 72 BE	FM 72 BE	R 72 BE									
GS 82 BN	FS 82 BN	GM 82 BN	FM 82 BN	R 82 BN	200	50	1/2"	350	235	153	214	-	187
GS 82 BR	FS 82 BR	GM 82 BR	FM 82 BR	R 82 BR									
GS 82 BE	FS 82 BE	GM 82 BE	FM 82 BE	R 82 BE									
GS 92 BN	FS 92 BN	GM 92 BN	FM 92 BN	R 92 BN	225	50	1/2"	400	280	180	221	-	-
GS 92 BR	FS 92 BR	GM 92 BR	FM 92 BR	R 92 BR									
GS 92 BE	FS 92 BE	GM 92 BE	FM 92 BE	R 92 BE									
GS 102 BN	FS 102 BN	GM 102 BN	FM 102 BN	R 102 BN	250	50	1/2"	450	292	193	235	-	215
GS 102 BR	FS 102 BR	GM 102 BR	FM 102 BR	R 102 BR									
GS 102 BE	FS 102 BE	GM 102 BE	FM 102 BE	R 102 BE									

Fixações/Acessórios

Cabeçote



Tipos de Placa

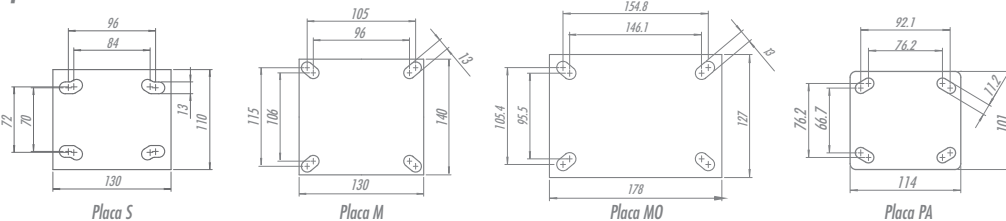

FIXAÇÃO POR ESPIGÃO

CÓDIGO	Ø	ALTURA
ME 1	1"	150mm
ME 2	1.1/4"	
ME 3	1.5/16"	

Opções de Freio



GB - Freio Pedal
*Disponível somente para 52 e 62

FPD - Freio Pedal Duplo

FP - Freio Pedal

FL - Freio Lateral

GS - GM

NU - POLIURETANO MOLDADO

Capacidade até 700kg

Garfo reforçado, fabricado em chapa estampada e soldada, cabeçote com dupla pista de esferas, acabamento zincado. Eixo da roda parafusado.



RODA NU - Poliuretano Moldado com Núcleo de Nylon. Dureza: 90 Shore A. (-40°C a +80°C). Produzida com revestimento em poliuretano moldado e núcleo em nylon injetado. O sistema de amarração mecânica da banda de rodagem garante excelente resistência e durabilidade. Ideal para aplicações nos mais diversos tipos de superfícies e ambientes. É leve, suporta cargas elevadas, protege o piso, necessita de menor esforço para movimentação, produz baixo nível de ruídos no deslocamento. Possui excelente resistência à abrasão, impactos, intempéries e produtos químicos como graxas, óleos, sais e solventes. Pode ser utilizada a uma velocidade de até 4 km/h.

Rodizio Giratório	Rodizio Fixo	Rodizio Giratório	Rodizio Fixo	Roda	Ø (mm)	h (mm)	Ø (pol)	KG	Ø (mm)	s/ freio (mm)	c/ freio FP (mm)	c/ freio GB (mm)	c/ freio FPD (mm)	
Referência														
GS 42 NUN	FS 42 NUN	GM 42 NUN	FM 42 NUN	R 42 NUN	100	50	1/2"	400	Bucha de Nylon	138	80	156	-	139
GS 42 NUR	FS 42 NUR	GM 42 NUR	FM 42 NUR	R 42 NUR					Rolamento de Roletes					
GS 42 NUE	FS 42 NUE	GM 42 NUE	FM 42 NUE	R 42 NUE					Rolamento de Esferas					
GS 52 NUN	FS 52 NUN	GM 52 NUN	FM 52 NUN	R 52 NUN	125	50	1/2"	500	Bucha de Nylon	165	100	170	172	152
GS 52 NUR	FS 52 NUR	GM 52 NUR	FM 52 NUR	R 52 NUR					Rolamento de Roletes					
GS 52 NUE	FS 52 NUE	GM 52 NUE	FM 52 NUE	R 52 NUE					Rolamento de Esferas					
GS 62 NUN	FS 62 NUN	GM 62 NUN	FM 62 NUN	R 62 NUN	150	50	1/2"	600	Bucha de Nylon	196	121	187	180	167
GS 62 NUR	FS 62 NUR	GM 62 NUR	FM 62 NUR	R 62 NUR					Rolamento de Roletes					
GS 62 NUE	FS 62 NUE	GM 62 NUE	FM 62 NUE	R 62 NUE					Rolamento de Esferas					
GS 82 NUN	FS 82 NUN	GM 82 NUN	FM 82 NUN	R 82 NUN	200	50	1/2"	700	Bucha de Nylon	235	153	214	-	187
GS 82 NUR	FS 82 NUR	GM 82 NUR	FM 82 NUR	R 82 NUR					Rolamento de Esferas					
GS 102 NUN	FS 102 NUN	GM 102 NUN	FM 102 NUN	R 102 NUN					Bucha de Nylon					
GS 102 NUE	FS 102 NUE	GM 102 NUE	FM 102 NUE	R 102 NUE	250	50	1/2"	700	Rolamento de Esferas	292	193	235	-	215

Fixações/Acessórios

Cabeçote

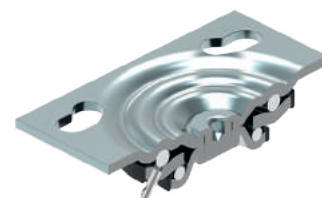

Tipos de Placa

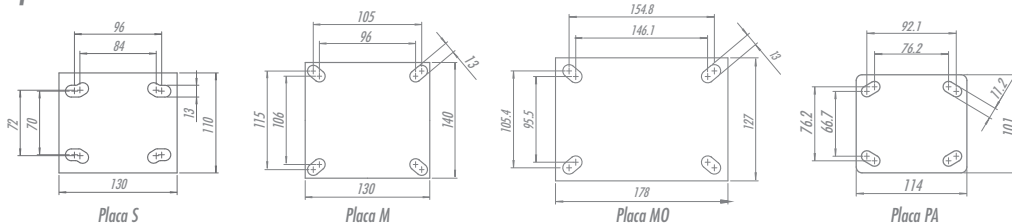

FIXAÇÃO POR ESPIGÃO		
CÓDIGO	Ø	ALTURA
ME 1	1"	150mm
ME 2	1.1/4"	
ME 3	1.5/16"	

Opções de Freio



GB- Freio Pedal
*Disponível somente para 52 e 62

FPD- Freio Pedal Duplo

FP- Freio Pedal

FL- Freio Lateral

GS - GM

ALUMINIUM ALP

Capacidade até 700kg

Garfo reforçado, fabricado em chapa estampada e soldada, cabeçote com dupla pista de esferas, acabamento zincado. Eixo da roda parafusado.



RODA ALP - Poliuretano Moldado Com Núcleo De Alumínio. Dureza: 90 Shore A. (-40°C a +80°C). Produzida com revestimento de poliuretano moldado e núcleo de alumínio injetado sob pressão. É leve e resistente à oxidação. Ideal para aplicações nos mais diversos tipos de superfícies e ambientes. Suporta altas cargas, protege o piso, necessita de menos esforço para movimentação, produz baixo nível de ruídos durante o deslocamento e proporciona grande durabilidade. Possui excelente resistência à abrasão, aos impactos, intempéries e a produtos químicos como graxas, óleos, sais e solventes. Pode ser utilizada a uma velocidade de até 4 km/h.



Rodizio Giratório	Rodizio Fixo	Rodizio Giratório	Rodizio Fixo	Roda	Ø (mm)	f (mm)	Ø (pol)	KG	Ø (mm)	s/ freio (mm)	c/ freio FP (mm)	c/ freio GB (mm)	c/ freio FPD (mm)
Referência													
GS 52 ALPE	FS 52 ALPE	GM 52 ALPE	FM 52 ALPE	R 52 ALPE	125	50	1/2"	500	165	100	170	172	152
GS 62 ALPE	FS 62 ALPE	GM 62 ALPE	FM 62 ALPE	R 62 ALPE	150								
GS 82 ALPE	FS 82 ALPE	GM 82 ALPE	FM 82 ALPE	R 82 ALPE	200								

Fixações/Acessórios

Cabeçote

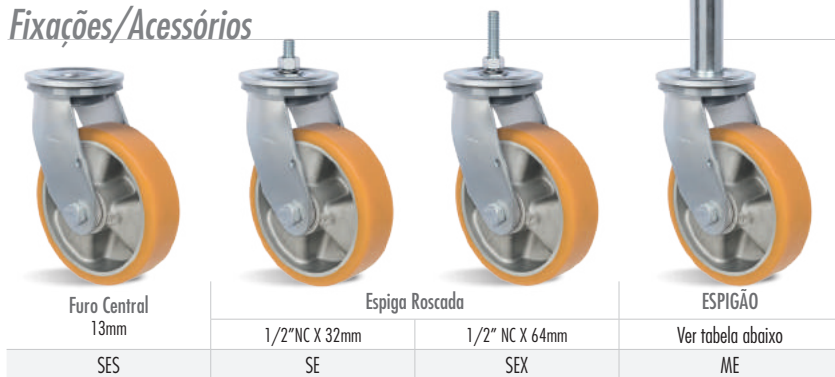

Tipos de Placa

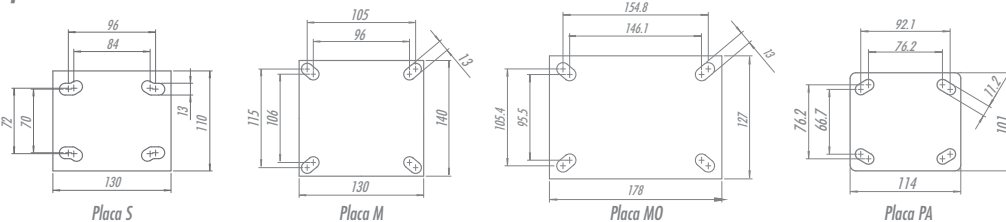

FIXAÇÃO POR ESPIGÃO		
CÓDIGO	Ø	ALTURA
ME 1	1"	150mm
ME 2	1.1/4"	
ME 3	1.5/16"	

Opções de Freio



GB - Freio Pedal

FPD - Freio Pedal Duplo

FP - Freio Pedal

FL - Freio Lateral

*Disponível somente para 52 e 62

GS - GM

ALUMINIUM ALP SOFT

Capacidade até 400kg

Garfo reforçado, fabricado em chapa estampada e soldada, cabeçote com dupla pista de esferas, acabamento zincado. Eixo da roda parafusado.



RODA ALP SOFT - Poliuretano Moldado Soft com Núcleo de Alumínio. Dureza: 75 Shore A. (-40°C a +80°C). Produzida com revestimento de poliuretano soft moldado de alta resiliência e núcleo de alumínio injetado sob pressão. É leve, resistente à oxidação. Ideal para aplicações nos mais diversos tipos de superfícies e ambientes. Suporta altas cargas, protege o piso, necessita de pouco esforço para partida e movimentação, produz baixo nível de ruídos durante o deslocamento, proporciona grande durabilidade e alta absorção de vibrações. Possui excelente resistência à abrasão, aos impactos, intempéries e a produtos químicos como graxas, óleos, sais e solventes. Pode ser utilizada a uma velocidade de até 4 km/h.

Rodizio Giratório	Rodizio Fixo	Rodizio Giratório	Rodizio Fixo	Roda	Ø (mm)	f (mm)	Ø (pol)		KG	Ø (mm)	s/ freio (mm)	c/ freio FP (mm)	c/ freio GB (mm)	c/ freio FPD (mm)
Referência														
GS 52 ALPE SOFT	FS 52 ALPE SOFT	GM 52 ALPE SOFT	FM 52 ALPE SOFT	R 52 ALPE SOFT	125				300	165	100	170	172	152
GS 62 ALPE SOFT	FS 62 ALPE SOFT	GM 62 ALPE SOFT	FM 62 ALPE SOFT	R 62 ALPE SOFT	150	50	1/2"	Rolamento de Esferas	350	196	121	187	180	167
GS 82 ALPE SOFT	FS 82 ALPE SOFT	GM 82 ALPE SOFT	FM 82 ALPE SOFT	R 82 ALPE SOFT	200				400	235	153	214	-	187

Fixações/Acessórios

Cabeçote

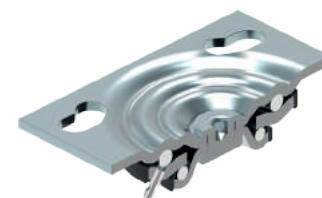
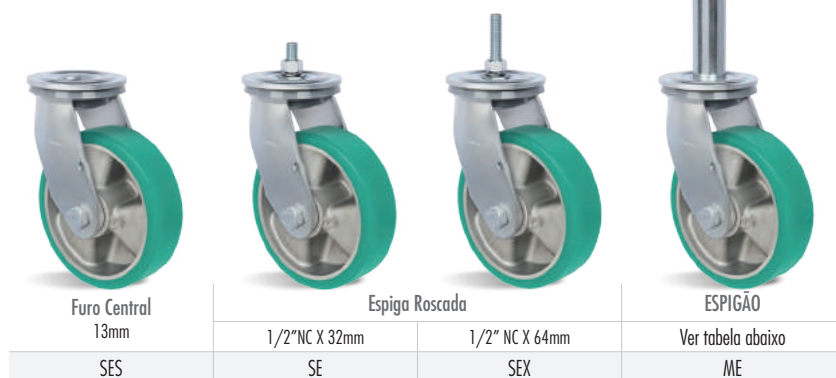

Tipos de Placa

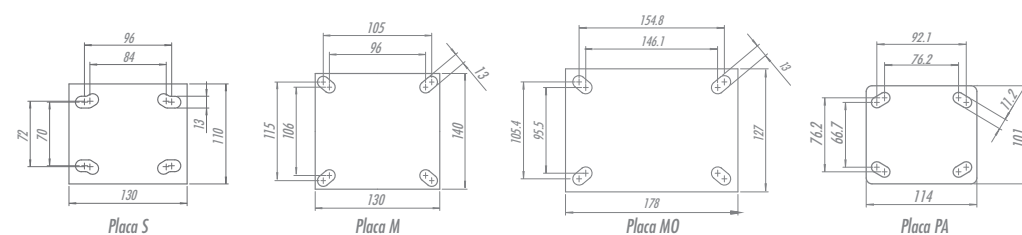

FIXAÇÃO POR ESPIGÃO		
CÓDIGO	Ø	ALTURA
ME 1	1"	150mm
ME 2	1.1/4"	
ME 3	1.5/16"	

Opções de Freio



GS - GM

ALUMINIUM ALPSS SOFT

Capacidade até 700kg

Garfo reforçado, fabricado em chapa estampada e soldada, cabeçote com dupla pista de esferas, acabamento zincado. Eixo da roda parafusado.



RODA ALPSS SOFT - Poliuretano Moldado Alta Resiliência com Camada Dupla. Dureza: 75 Shore A. (-40°C a +80°C). Produzida com revestimento de poliuretano soft moldado de alta resiliência com camada dupla e núcleo de alumínio injetado sob pressão. É leve e resistente à oxidação. Ideal para aplicações nos mais diversos tipos de superfícies e ambientes. Suporta altas cargas, protege o piso, necessita de pouco esforço para partida e movimentação. Produz baixo nível de ruídos durante o deslocamento, proporciona grande durabilidade e excelente absorção de vibrações. Possui excelente resistência à abrasão, aos impactos, intempéries e a produtos químicos como graxas, óleos, sais e solventes. Pode ser utilizada a uma velocidade de até 4 km/h.



Rodízio Giratório	Rodízio Fixo	Rodízio Giratório	Rodízio Fixo	Roda										
Referência					(mm)	(mm)	(pol)		KG	(mm)	s/ freio (mm)	c/ freio FP (mm)	c/ freio GB (mm)	c/ freio FPD (mm)
GS 62 ALPSS SOFT	FS 62 ALPSS SOFT	GM 62 ALPSS SOFT	FM 62 ALPSS SOFT	R 62 ALPSS SOFT	150	50	1/2"	Rolamento de Esferas	550	196	121	187	180	167
GS 82 ALPSS SOFT	FS 82 ALPSS SOFT	GM 82 ALPSS SOFT	FM 82 ALPSS SOFT	R 82 ALPSS SOFT	200					700	235	153	214	-

Fixações/Acessórios

Cabeçote

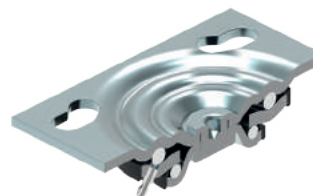

Furo Central 13mm	Espiga Roscada		ESPIGÃO
SES	1/2" NC X 32mm	1/2" NC X 64mm	SEX
	SE	SEX	ME

Tipos de Placa

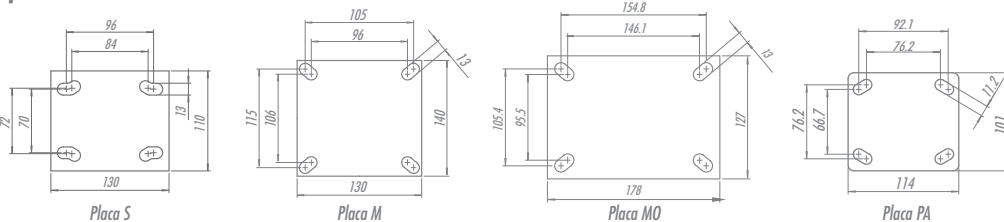

FIXAÇÃO POR ESPIGÃO

CÓDIGO	Ø	ALTURA
ME 1	1"	150mm
ME 2	1.1/4"	
ME 3	1.5/16"	

Opções de Freio



GB - Freio Pedal

*Disponível somente para 52 e 62

FPD - Freio Pedal Duplo

FP - Freio Pedal

FL - Freio Lateral

GS - GM

P - POLIURETANO MOLDADO

Capacidade até 700kg

Garfo reforçado, fabricado em chapa estampada e soldada, cabeçote com dupla pista de esferas, acabamento zincado. Eixo da roda parafusado.



RODA P - Poliuretano Moldado. Dureza: 90 Shore A. (-40°C a +80°C). Produzida com revestimento em poliuretano moldado e núcleo em ferro fundido cinzento. Ideal para aplicações nos mais diversos tipos de superfícies e ambientes. Suporta altas cargas, protege o piso, necessita de menor esforço para movimentação, produz baixo nível de ruídos no deslocamento e tem excelente durabilidade. Possui excelente resistência à abrasão, impactos, intempéries e produtos químicos como graxas, óleos, sais e solventes. Fornecida com graxeira para lubrificação quando montada com rolamento de roletes ou sob solicitação. Pode ser utilizada a uma velocidade de até 4km/h.

Rodizio Giratório	Rodizio Fixo	Rodizio Giratório	Rodizio Fixo	Roda	(mm)	(mm)	(pol)		KG	(mm)	s/ freio (mm)	c/ freio FP (mm)	c/ freio GB (mm)	c/ freio FPD (mm)
Referência														
GS 42 PN	FS 42 PN	GM 42 PN	FM 42 PN	R 42 PN	100	50	1/2"	Bucha de Nylon	500	138	80	156	-	139
GS 42 PR	FS 42 PR	GM 42 PR	FM 42 PR	R 42 PR				Rolamento de Roletes						
GS 42 PE	FS 42 PE	GM 42 PE	FM 42 PE	R 42 PE				Rolamento de Esferas						
GS 52 PN	FS 52 PN	GM 52 PN	FM 52 PN	R 52 PN	125	50	1/2"	Bucha de Nylon	600	165	100	170	172	152
GS 52 PR	FS 52 PR	GM 52 PR	FM 52 PR	R 52 PR				Rolamento de Roletes						
GS 52 PE	FS 52 PE	GM 52 PE	FM 52 PE	R 52 PE				Rolamento de Esferas						
GS 62 PN	FS 62 PN	GM 62 PN	FM 62 PN	R 62 PN	150	50	1/2"	Bucha de Nylon	700	196	121	187	180	167
GS 62 PR	FS 62 PR	GM 62 PR	FM 62 PR	R 62 PR				Rolamento de Roletes						
GS 62 PE	FS 62 PE	GM 62 PE	FM 62 PE	R 62 PE				Rolamento de Esferas						
GS 72 PN	FS 72 PN	GM 72 PN	FM 72 PN	R 72 PN	175	50	1/2"	Bucha de Nylon	700	222	140	200	-	-
GS 72 PR	FS 72 PR	GM 72 PR	FM 72 PR	R 72 PR				Rolamento de Roletes						
GS 72 PE	FS 72 PE	GM 72 PE	FM 72 PE	R 72 PE				Rolamento de Esferas						
GS 82 PN	FS 82 PN	GM 82 PN	FM 82 PN	R 82 PN	200	50	1/2"	Bucha de Nylon	700	235	153	214	-	187
GS 82 PR	FS 82 PR	GM 82 PR	FM 82 PR	R 82 PR				Rolamento de Roletes						
GS 82 PE	FS 82 PE	GM 82 PE	FM 82 PE	R 82 PE				Rolamento de Esferas						
GS 92 PN	FS 92 PN	GM 92 PN	FM 92 PN	R 92 PN	225	50	1/2"	Bucha de Nylon	700	280	180	221	-	-
GS 92 PR	FS 92 PR	GM 92 PR	FM 92 PR	R 92 PR				Rolamento de Roletes						
GS 92 PE	FS 92 PE	GM 92 PE	FM 92 PE	R 92 PE				Rolamento de Esferas						
GS 102 PN	FS 102 PN	GM 102 PN	FM 102 PN	R 102 PN	250	50	1/2"	Bucha de Nylon	700	292	193	235	-	215
GS 102 PR	FS 102 PR	GM 102 PR	FM 102 PR	R 102 PR				Rolamento de Roletes						
GS 102 PE	FS 102 PE	GM 102 PE	FM 102 PE	R 102 PE				Rolamento de Esferas						

Fixações/Acessórios

Cabeçote



Furo Central	Espiga Roscada	ESPIGÃO
13mm	1/2" NC X 32mm	1/2" NC X 64mm
SES	SE	SEX
		Ver tabela abaixo
		ME

Tipos de Placa

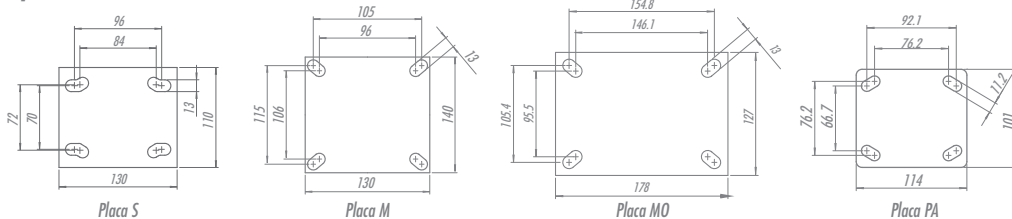

FIXAÇÃO POR ESPIGÃO		
CÓDIGO	Ø	ALTURA
ME 1	1"	150mm
ME 2	1.1/4"	
ME 3	1.5/16"	

Opções de Freio



GB- Freio Pedal
*Disponível somente para 52 e 62

FPD- Freio Pedal Duplo

FP- Freio Pedal

FL- Freio Lateral

GS - GM

BC - POLIURETANO MOLDADO

Capacidade até 700kg

Garfo reforçado, fabricado em chapa estampada e soldada, cabeçote com dupla pista de esferas, acabamento zincado. Eixo da roda parafusado.



RODA BC - Poliuretano Moldado - Round. Dureza: 90 Shore A. (-40°C a +80°C). Produzida com revestimento em poliuretano moldado e núcleo em ferro fundido cinzento. O perfil arredondado da face rodante proporciona redução da área de contato com o piso, facilidade para movimentação e manobras, diminuindo o esforço de manuseio e o nível de ruído no deslocamento. Proporciona durabilidade superior por ter maior camada de poliuretano do que as rodas convencionais. Possui excelente resistência à abrasão, a impactos, a intempéries e a produtos químicos como graxas, óleos, sais e solventes. Pode ser utilizada a uma velocidade de até 4km/h.



Rodizio Giratório	Rodizio Fixo	Rodizio Giratório	Rodizio Fixo	Roda	Ø (mm)	f (mm)	Ø (pol)		KG	Ø (mm)	s/ freio (mm)	c/ freio FP (mm)	c/ freio GB (mm)	c/ freio FPD (mm)
Referência														
GS 42 BCE	FS 42 BCE	GM 42 BCE	FM 42 BCE	R 42 BCE	100	50	1/2"	Rolamento de Esferas	400	138	80	156	-	139
GS 52 BCE	FS 52 BCE	GM 52 BCE	FM 52 BCE	R 52 BCE	125				450	165	100	170	172	152
GS 62 BCE	FS 62 BCE	GM 62 BCE	FM 62 BCE	R 62 BCE	150				550	196	121	187	180	167
GS 82 BCE	FS 82 BCE	GM 82 BCE	FM 82 BCE	R 82 BCE	200				650	235	153	214	-	187
GS 102 BCE	FS 102 BCE	GM 102 BCE	FM 102 BCE	R 102 BCE	250				700	292	193	235	-	215

Fixações/Acessórios

Cabeçote



Tipos de Placa

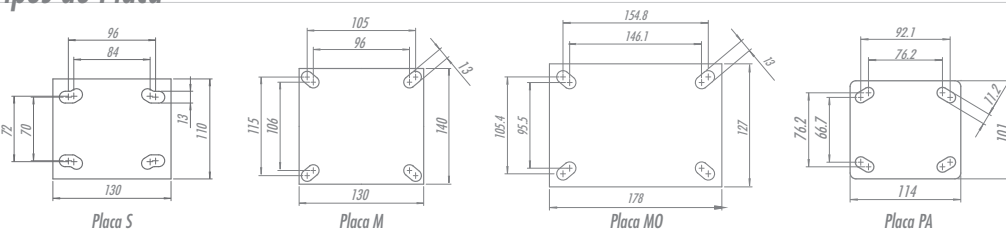

FIXAÇÃO POR ESPIGÃO		
CÓDIGO	Ø	ALTURA
ME 1	1"	150mm
ME 2	1.1/4"	
ME 3	1.5/16"	

Opções de Freio



GB - Freio Pedal

*Disponível somente para 52 e 62

FPD - Freio Pedal Duplo

FP - Freio Pedal

FL - Freio Lateral

GS - GM

AC - POLIURETANO MOLDADO

Capacidade até 700kg

Garfo reforçado, fabricado em chapa estampada e soldada, cabeçote com dupla pista de esferas, acabamento zincado. Eixo da roda parafusado.



RODA AC - Poliuretano Moldado Alta Dureza - Round. Dureza: 60 Shore D. (-40°C a +80°C). Produzida com revestimento em poliuretano moldado cor verde de alta dureza e núcleo em ferro fundido cinzento. O perfil arredondado da face rodante proporciona redução da área de contato com o piso, facilidade para movimentação e manobras, diminuindo o esforço de manuseio e o nível de ruído no deslocamento. Proporciona durabilidade superior por ter maior camada de poliuretano do que as rodas convencionais. Possui excelente resistência à abrasão, a impactos, a intempéries e a produtos químicos como graxas, óleos, sais e solventes. A velocidade de trabalho indicada é até 4km/h.

Rodizio Giratório	Rodizio Fixo	Rodizio Giratório	Rodizio Fixo	Roda	Ø (mm)	f (mm)	Ø (pol)		KG	Ø (mm)	s/ freio (mm)	c/ freio FP (mm)	c/ freio GB (mm)	c/ freio FPD (mm)
Referência														
GS 42 ACE	FS 42 ACE	GM 42 ACE	FM 42 ACE	R 42 ACE	100	50	1/2"	Rolamento de Esferas	400	138	80	156	-	139
GS 52 ACE	FS 52 ACE	GM 52 ACE	FM 52 ACE	R 52 ACE	125				450	165	100	170	172	152
GS 62 ACE	FS 62 ACE	GM 62 ACE	FM 62 ACE	R 62 ACE	150				550	196	121	187	180	167
GS 82 ACE	FS 82 ACE	GM 82 ACE	FM 82 ACE	R 82 ACE	200				650	235	153	214	-	187
GS 102 ACE	FS 102 ACE	GM 102 ACE	FM 102 ACE	R 102 ACE	250				700	292	193	235	-	215

Fixações/Acessórios



Cabeçote



Tipos de Placa

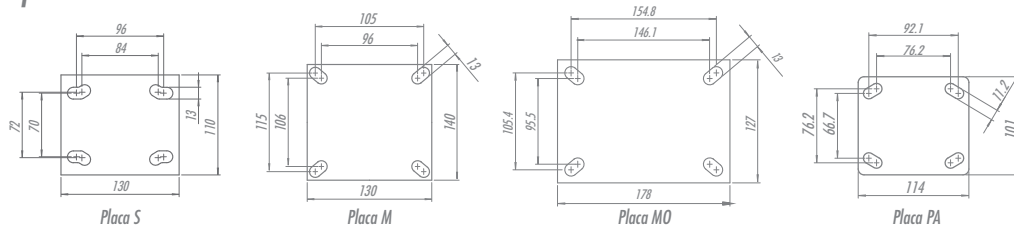

FIXAÇÃO POR ESPIGÃO		
CÓDIGO	Ø	ALTURA
ME 1	1"	150mm
ME 2	1.1/4"	
ME 3	1.5/16"	

Opções de Freio



GB - Freio Pedal
*Disponível somente para 52 e 62

FPD - Freio Pedal Duplo

FP - Freio Pedal

FL - Freio Lateral

GS - GM C - CELERON

Capacidade até 700kg

Garfo reforçado, fabricado em chapa estampada e soldada, cabeçote com dupla pista de esferas, acabamento zincado. Eixo da roda parafusado.



RODA C - Celeron. Dureza: 103 Rockwell M. (-30°C a +120°C). Fabricada com composto obtido da combinação de fibras de algodão maceradas impregnadas com resina fenólica, moldado sob alta pressão e temperatura. Possui excelentes propriedades mecânicas, é leve e resistente, não deforma com carga estática, e roda com facilidade. Pode ser utilizada em uma larga faixa de temperaturas. É resistente a óleos, graxas e ácidos suaves em baixas concentrações. Não é recomendada para aplicações em ambientes úmidos e contato com substâncias alcalinas. (Ex: soda cáustica, cloro, produtos de limpeza, sabão e detergente). A velocidade de trabalho indicada é até 4 km/h.



Rodizio Giratório	Rodizio Fixo	Rodizio Giratório	Rodizio Fixo	Roda	Ø (mm)	f (mm)	Ø (pol)		KG	Ø (mm)	s/ freio (mm)	c/ freio FP (mm)	c/ freio GB (mm)	c/ freio FPD (mm)
Referência														
GS 52 CR	FS 52 CR	GM 52 CR	FM 52 CR	R 52 CR	125	50	1/2"	Rolamento de Roletes	500	165	100	170	172	152
GS 52 CE	FS 52 CE	GM 52 CE	FM 52 CE	R 52 CE				Rolamento de Esferas						
GS 62 CR	FS 62 CR	GM 62 CR	FM 62 CR	R 62 CR	150	50	1/2"	Rolamento de Roletes	600	196	121	187	180	167
GS 62 CE	FS 62 CE	GM 62 CE	FM 62 CE	R 62 CE				Rolamento de Esferas						
GS 82 CR	FS 82 CR	GM 82 CR	FM 82 CR	R 82 CR	200	50	1/2"	Rolamento de Roletes	700	235	153	214	-	187
GS 82 CE	FS 82 CE	GM 82 CE	FM 82 CE	R 82 CE				Rolamento de Esferas						

Fixações/Acessórios

Cabeçote



Tipos de Placa

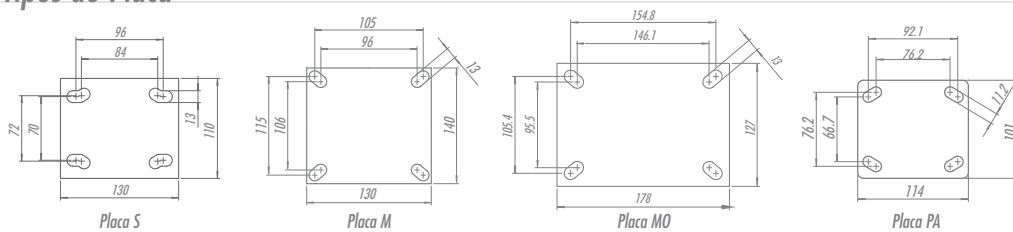

FIXAÇÃO POR ESPIGÃO

CÓDIGO	Ø	ALTURA
ME 1	1"	150mm
ME 2	1.1/4"	
ME 3	1.5/16"	

Opções de Freio



GB - Freio Pedal

*Disponível somente para 52 e 62

FPD - Freio Pedal Duplo

FP - Freio Pedal

FL - Freio Lateral

GS - GM

F - FERRO FUNDIDO

Capacidade até 700kg

Garfo reforçado, fabricado em chapa estampada e soldada, cabeçote com dupla pista de esferas, acabamento zincado. Eixo da roda parafusado.



RODA F - Ferro Fundido. Dureza: 160 Brinell. (-40°C a +400°C). Produzida com ferro fundido cinzento, roda com muita facilidade e proporciona grande redução do esforço de movimentação. É muito resistente e suporta cargas e temperaturas elevadas. Não é indicada para a utilização quando o nível de ruídos e a conservação do piso são necessários. A velocidade de trabalho indicada é até 4 km/h.

Rodízio Giratório	Rodízio Fixo	Rodízio Giratório	Rodízio Fixo	Roda	Ø (mm)	f (mm)	Ø (pol)	KG	s/ freio (mm)	c/ freio FP (mm)	c/ freio GB (mm)	c/ freio FPD (mm)	
Referência													
GS 42 FN	FS 42 FN	GM 42 FN	FM 42 FN	R 42 FN	100	50	1/2"	500	138	80	156	-	139
GS 42 FR	FS 42 FR	GM 42 FR	FM 42 FR	R 42 FR									
GS 42 FE	FS 42 FE	GM 42 FE	FM 42 FE	R 42 FE									
GS 52 FN	FS 52 FN	GM 52 FN	FM 52 FN	R 52 FN									
GS 52 FR	FS 52 FR	GM 52 FR	FM 52 FR	R 52 FR	125	50	1/2"	600	165	100	170	172	152
GS 52 FE	FS 52 FE	GM 52 FE	FM 52 FE	R 52 FE									
GS 62 FN	FS 62 FN	GM 62 FN	FM 62 FN	R 62 FN									
GS 62 FR	FS 62 FR	GM 62 FR	FM 62 FR	R 62 FR									
GS 62 FE	FS 62 FE	GM 62 FE	FM 62 FE	R 62 FE	150	50	1/2"	700	196	121	187	180	167
GS 72 FN	FS 72 FN	GM 72 FN	FM 72 FN	R 72 FN									
GS 72 FR	FS 72 FR	GM 72 FR	FM 72 FR	R 72 FR									
GS 72 FE	FS 72 FE	GM 72 FE	FM 72 FE	R 72 FE									
GS 82 FN	FS 82 FN	GM 82 FN	FM 82 FN	R 82 FN	175	50	1/2"	700	222	140	200	-	-
GS 82 FR	FS 82 FR	GM 82 FR	FM 82 FR	R 82 FR									
GS 82 FE	FS 82 FE	GM 82 FE	FM 82 FE	R 82 FE									
GS 92 FN	FS 92 FN	GM 92 FN	FM 92 FN	R 92 FN									
GS 92 FR	FS 92 FR	GM 92 FR	FM 92 FR	R 92 FR	200	50	1/2"	700	235	153	214	-	187
GS 92 FE	FS 92 FE	GM 92 FE	FM 92 FE	R 92 FE									
GS 102 FN	FS 102 FN	GM 102 FN	FM 102 FN	R 102 FN									
GS 102 FR	FS 102 FR	GM 102 FR	FM 102 FR	R 102 FR									
GS 102 FE	FS 102 FE	GM 102 FE	FM 102 FE	R 102 FE	225	50	1/2"	700	280	180	221	-	-
GS 102 FN	FS 102 FN	GM 102 FN	FM 102 FN	R 102 FN									
GS 102 FR	FS 102 FR	GM 102 FR	FM 102 FR	R 102 FR									
GS 102 FE	FS 102 FE	GM 102 FE	FM 102 FE	R 102 FE									
GS 102 FN	FS 102 FN	GM 102 FN	FM 102 FN	R 102 FN	250	50	1/2"	700	292	193	235	-	215
GS 102 FR	FS 102 FR	GM 102 FR	FM 102 FR	R 102 FR									
GS 102 FE	FS 102 FE	GM 102 FE	FM 102 FE	R 102 FE									
GS 102 FN	FS 102 FN	GM 102 FN	FM 102 FN	R 102 FN									

Fixações/Acessórios

Cabeçote



Tipos de Placa

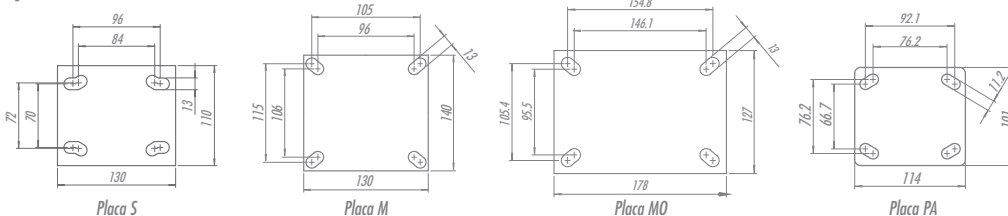

FIXAÇÃO POR ESPIGAÇÃO		
CÓDIGO	Ø	ALTURA
ME 1	1"	150mm
ME 2	1.1/4"	
ME 3	1.5/16"	

Opções de Freio



GSC - GMC

B - BORRACHA MOLDADA

Capacidade até 450kg

Garfo reforçado, fabricado em chapa estampada e soldada, cabeçote com pino central parafusado e dupla pista de esferas, acabamento zincado. Eixo da roda parafusado.



RODA B - Borracha Moldada. Dureza: 80 Shore A. (-20°C e +70°C). Produzida com revestimento de borracha moldada vulcanizada em núcleo de ferro fundido cinzento. Roda com suavidade e baixo nível de ruídos, absorve choques e vibrações. É resistente à abrasão e produtos químicos. Fornecida com graxeira para lubrificação quando montada com rolamento de roletes ou sob solicitação. Pode ser utilizada em velocidades de até 4km/h.



Rodizio Giratório	Rodizio Fixo	Rodizio Giratório	Rodizio Fixo	Roda	Ø (mm)	f (mm)	Ø (pol)	Ícone	KG	Ø (mm)	s/ freio (mm)	c/ freio FP (mm)	c/ freio GB (mm)	c/ freio FPD (mm)
Referência														
GSC 414 BR	FSC 414 BR	GMC 414 BR	FMC 414 BR	R 414 BR - 1/2"	100	38	1/2"	Rolamento de Roletes	150	138	80	156	-	-
GSC 414 BE	FSC 414 BE	GMC 414 BE	FMC 414 BE	R 414 BE - 1/2"				Rolamento de Esferas						
GSC 514 BR	FSC 514 BR	GMC 514 BR	FMC 514 BR	R 514 BR - 1/2"	125	38	1/2"	Rolamento de Roletes	175	165	100	170	-	-
GSC 514 BE	FSC 514 BE	GMC 514 BE	FMC 514 BE	R 514 BE - 1/2"				Rolamento de Esferas						
GSC 614 BR	FSC 614 BR	GMC 614 BR	FMC 614 BR	R 614 BR - 1/2"	150	38	1/2"	Rolamento de Roletes	200	196	121	187	-	-
GSC 614 BE	FSC 614 BE	GMC 614 BE	FMC 614 BE	R 614 BE - 1/2"				Rolamento de Esferas						
GSC 42 BR	FSC 42 BR	GMC 42 BR	FMC 42 BR	R 42 BR	100	50	1/2"	Rolamento de Roletes	200	138	80	156	-	139
GSC 42 BE	FSC 42 BE	GMC 42 BE	FMC 42 BE	R 42 BE				Rolamento de Esferas						
GSC 52 BR	FSC 52 BR	GMC 52 BR	FMC 52 BR	R 52 BR	125	50	1/2"	Rolamento de Roletes	250	165	100	170	172	152
GSC 52 BE	FSC 52 BE	GMC 52 BE	FMC 52 BE	R 52 BE				Rolamento de Esferas						
GSC 62 BR	FSC 62 BR	GMC 62 BR	FMC 62 BR	R 62 BR	150	50	1/2"	Rolamento de Roletes	300	196	121	187	180	167
GSC 62 BE	FSC 62 BE	GMC 62 BE	FMC 62 BE	R 62 BE				Rolamento de Esferas						
GSC 82 BR	FSC 82 BR	GMC 82 BR	FMC 82 BR	R 82 BR	200	50	1/2"	Rolamento de Roletes	350	235	153	214	-	187
GSC 82 BE	FSC 82 BE	GMC 82 BE	FMC 82 BE	R 82 BE				Rolamento de Esferas						
GSC 102 BR	FSC 102 BR	GMC 102 BR	FMC 102 BR	R 102 BR	250	50	1/2"	Rolamento de Roletes	450	292	193	235	-	215
GSC 102 BE	FSC 102 BE	GMC 102 BE	FMC 102 BE	R 102 BE				Rolamento de Esferas						

Cabeçote

Tipos de Placa

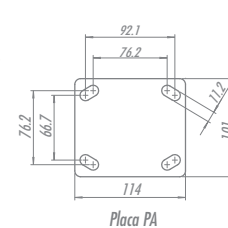
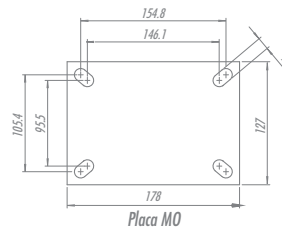
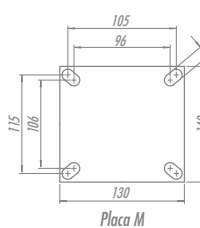
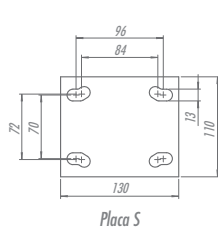
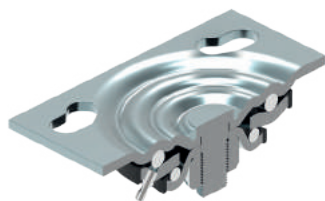

Opções de Freio



GB* - Freio Pedal



FPD - Freio Pedal Duplo



FP - Freio Pedal



FL - Freio Lateral

*Disponível somente para 52 e 62

GSC - GMC

ALUMINIUM ALP

Capacidade até 700kg

Garfo reforçado, fabricado em chapa estampada e soldada, cabeçote com pino central parafusado e dupla pista de esferas, acabamento zincado. Eixo da roda parafusado.



RODA ALP - Poliuretano Moldado Com Núcleo De Alumínio. Dureza: 90 Shore A. (-40°C a +80°C). Produzida com revestimento de poliuretano moldado e núcleo de alumínio injetado sob pressão. É leve e resistente à oxidação. Ideal para aplicações nos mais diversos tipos de superfícies e ambientes. Suporta altas cargas, protege o piso, necessita de menos esforço para movimentação, produz baixo nível de ruídos durante o deslocamento e proporciona grande durabilidade. Possui excelente resistência à abrasão, aos impactos, intempéries e a produtos químicos como graxas, óleos, sais e solventes. Pode ser utilizada em tração mecânica a uma velocidade de até 6 km/h, quando montada com rolamentos de esferas.

Rodizio Giratório	Rodizio Fixo	Rodizio Giratório	Rodizio Fixo	Roda	(mm)	(mm)	(pol)		KG	(mm)	s/ freio (mm)	c/ freio FP (mm)	c/ freio GB (mm)	c/ freio FPD (mm)
Referência														
GSC 414 ALPE	FSC 414 ALPE	GMC 414 ALPE	FMC 414 ALPE	R 414 ALPE 1/2"	100	38	1/2"	Rolamento de Esferas	350	138	80	156	-	-
GSC 514 ALPE	FSC 514 ALPE	GMC 514 ALPE	FMC 514 ALPE	R 514 ALPE 1/2"	125				400	165	100	170	-	-
GSC 614 ALPE	FSC 614 ALPE	GMC 614 ALPE	FMC 614 ALPE	R 614 ALPE 1/2"	150				450	196	121	187	-	-
GSC 52 ALPE	FSC 52 ALPE	GMC 52 ALPE	FMC 52 ALPE	R 52 ALPE	125	50	1/2"	Rolamento de Esferas	500	165	100	170	172	152
GSC 62 ALPE	FSC 62 ALPE	GMC 62 ALPE	FMC 62 ALPE	R 62 ALPE	150				650	196	121	187	180	167
GSC 82 ALPE	FSC 82 ALPE	GMC 82 ALPE	FMC 82 ALPE	R 82 ALPE	200				700	235	153	214	-	187

Cabeçote

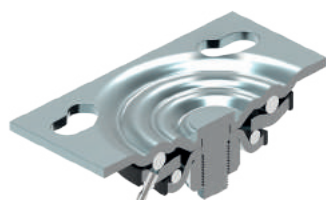

Tipos de Placa

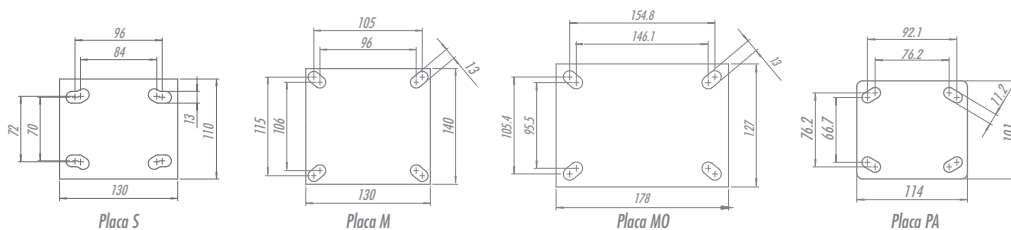

Opções de Freio



GB* - Freio Pedal
*Disponível somente para 52 e 62



FPD - Freio Pedal Duplo



FP - Freio Pedal



FL - Freio Lateral

GSC - GMC

ALUMINIUM ALP SOFT

Capacidade até 400kg

Garfo reforçado, fabricado em chapa estampada e soldada, cabeçote com pino central parafusado e dupla pista de esferas, acabamento zincado. Eixo da roda parafusado.



RODA ALP SOFT - Poliuretano Moldado Soft com Núcleo de Alumínio. Dureza: 75 Shore A. (-40°C a +80°C). Produzida com revestimento de poliuretano soft moldado de alta resiliência e núcleo de alumínio injetado sob pressão. É leve, resistente à oxidação. Ideal para aplicações nos mais diversos tipos de superfícies e ambientes. Suporta altas cargas, protege o piso, necessita de pouco esforço para partida e movimentação, produz baixo nível de ruídos durante o deslocamento, proporciona grande durabilidade e alta absorção de vibrações. Possui excelente resistência à abrasão, aos impactos, intempéries e a produtos químicos como graxas, óleos, sais e solventes. Pode ser utilizada em tração mecânica a uma velocidade de até 6 km/h, quando montada com rolamentos de esferas.

Rodizio Giratório	Rodizio Fixo	Rodizio Giratório	Rodizio Fixo	Roda	Ø	f	Ø		KG	Ø	Ø	Ø	Ø	Ø
Referência					(mm)	(mm)	(pol)			(mm)	s/ freio (mm)	c/ freio FP (mm)	c/ freio GB (mm)	c/ freio FPD (mm)
GSC 414 ALPE SOFT	FSC 414 ALPE SOFT	GMC 414 ALPE SOFT	FMC 414 ALPE SOFT	R 414 ALPE SOFT - 1/2"	100	38	1/2"	Rolamento de Esferas	200	138	80	156	-	-
GSC 514 ALPE SOFT	FSC 514 ALPE SOFT	GMC 514 ALPE SOFT	FMC 514 ALPE SOFT	R 514 ALPE SOFT - 1/2"	125				225	165	100	170	-	-
GSC 614 ALPE SOFT	FSC 614 ALPE SOFT	GMC 614 ALPE SOFT	FMC 614 ALPE SOFT	R 614 ALPE SOFT - 1/2"	150				250	196	121	187	-	-
GSC 52 ALPE SOFT	FSC 52 ALPE SOFT	GMC 52 ALPE SOFT	FMC 52 ALPE SOFT	R 52 ALPE SOFT	125	300			165	100	170	172	152	
GSC 62 ALPE SOFT	FSC 62 ALPE SOFT	GMC 62 ALPE SOFT	FMC 62 ALPE SOFT	R 62 ALPE SOFT	150	350			196	121	187	180	167	
GSC 82 ALPE SOFT	FSC 82 ALPE SOFT	GMC 82 ALPE SOFT	FMC 82 ALPE SOFT	R 82 ALPE SOFT	200	400			235	153	214	-	187	

Cabeçote

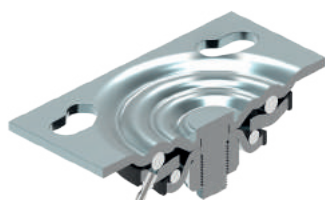

Tipos de Placa

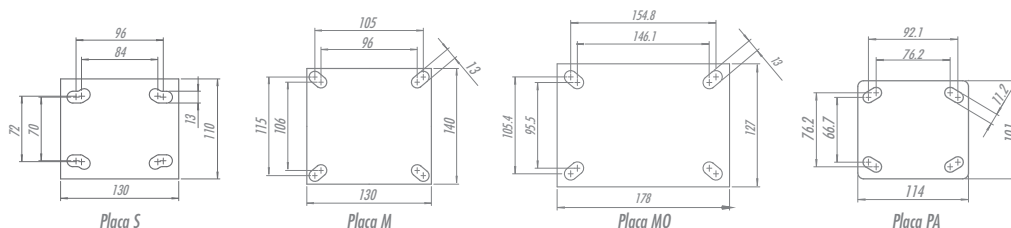

Opções de Freio

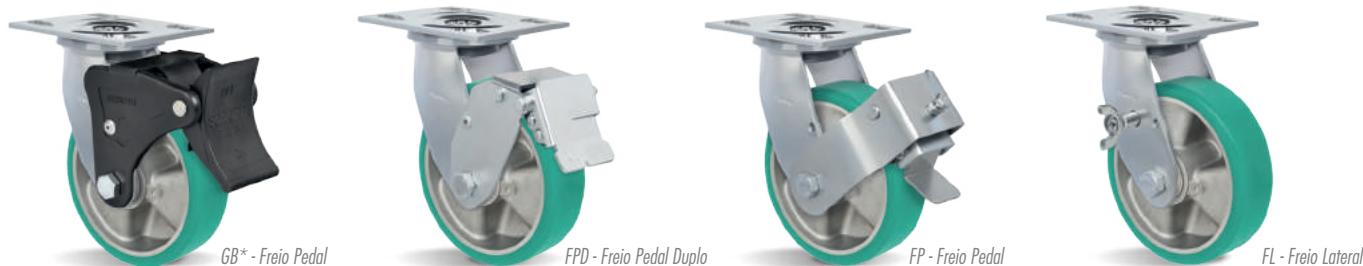

*Disponível somente para 52 e 62

GSC - GMC

ALUMINIUM ALPSS SOFT

Capacidade até 700kg

Garfo reforçado, fabricado em chapa estampada e soldada, cabeçote com pino central parafusado e dupla pista de esferas, acabamento zincado. Eixo da roda parafusado.



RODA ALPSS SOFT - Poliuretano Moldado Alta Resiliência com Camada Dupla. Dureza: 75 Shore A. (-40°C a +80°C). Produzida com revestimento de poliuretano soft moldado de alta resiliência com camada dupla e núcleo de alumínio injetado sob pressão. É leve e resistente à oxidação. Ideal para aplicações nos mais diversos tipos de superfícies e ambientes. Suporta altas cargas, protege o piso, necessita de pouco esforço para partida e movimentação. Produz baixo nível de ruídos durante o deslocamento, proporciona grande durabilidade e excelente absorção de vibrações. Possui excelente resistência à abrasão, aos impactos, intempéries e a produtos químicos como graxas, óleos, sais e solventes. Pode ser utilizada a uma velocidade de até 16 km/h quando montada com rolamentos de esferas.

Rodizio Giratório	Rodizio Fixo	Rodizio Giratório	Rodizio Fixo	Roda	Ø	f	Ø		KG	Ø	s/ freio (mm)	c/ freio FP (mm)	c/ freio GB (mm)	c/ freio FPD (mm)
Referência					(mm)	(mm)	(pol)			(mm)				
GSC 514 ALPSS SOFT	FSC 514 ALPSS SOFT	GMC 514 ALPSS SOFT	FMC 514 ALPSS SOFT	R 514 ALPSS SOFT - 1/2"	125	38	1/2"	Rolamento de Esferas	350	165	100	170	-	-
GSC 614 ALPSS SOFT	FSC 614 ALPSS SOFT	GMC 614 ALPSS SOFT	FMC 614 ALPSS SOFT	R 614 ALPSS SOFT - 1/2"	150				400	196	121	187	-	-
GSC 62 ALPSS SOFT	FSC 62 ALPSS SOFT	GMC 62 ALPSS SOFT	FMC 62 ALPSS SOFT	R 62 ALPSS SOFT	150	550			196	121	187	180	167	
GSC 82 ALPSS SOFT	FSC 82 ALPSS SOFT	GMC 82 ALPSS SOFT	FMC 82 ALPSS SOFT	R 82 ALPSS SOFT	200	700			235	153	214	-	187	

Cabeçote

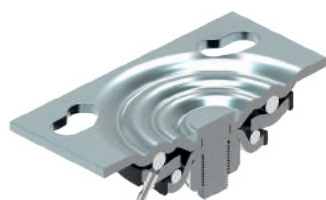

Tipos de Placa

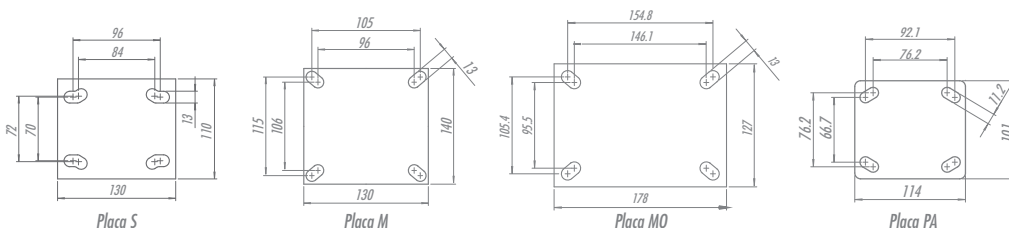

Opções de Freio



GB* - Freio Pedal
*Disponível somente para 52 e 62

FPD - Freio Pedal Duplo

FP - Freio Pedal

FL - Freio Lateral

GSC - GMC

P - POLIURETANO MOLDADO

Capacidade até 700kg

Garfo reforçado, fabricado em chapa estampada e soldada, cabeçote com pino central parafusado e dupla pista de esferas, acabamento zincado. Eixo da roda parafusado.



RODA P - Poliuretano Moldado. Dureza: 90 Shore A. (-40°C a +80°C). Produzida com revestimento em poliuretano moldado e núcleo em ferro fundido cinzento. Ideal para aplicações nos mais diversos tipos de superfícies e ambientes. Suporta altas cargas, protege o piso, necessita de menor esforço para movimentação, produz baixo nível de ruídos no deslocamento e tem excelente durabilidade. Possui excelente resistência à abrasão, impactos, intempéries e produtos químicos como graxas, óleos, sais e solventes. Fornece com graxeira para lubrificação quando montada com rolamento de roletes ou sob solicitação. Pode ser utilizada a uma velocidade de até 10km/h quando montada com rolamentos de esferas.



Rodizio Giratório	Rodizio Fixo	Rodizio Giratório	Rodizio Fixo	Roda	Ø	f	Ø		KG	Ø	s/ freio (mm)	c/ freio FP (mm)	c/ freio GB (mm)	c/ freio FPD (mm)
Referência					(mm)	(mm)	(pol)			(mm)				
GSC 414 PR	FSC 414 PR	GMC 414 PR	FMC 414 PR	R 414 PR - 1/2"	100	38	1/2"	Rolamento de Roletes	350	138	80	156	-	-
GSC 414 PE	FSC 414 PE	GMC 414 PE	FMC 414 PE	R 414 PE - 1/2"				Rolamento de Esferas						
GSC 514 PR	FSC 514 PR	GMC 514 PR	FMC 514 PR	R 514 PR - 1/2"	125	38	1/2"	Rolamento de Roletes	400	165	100	170	-	-
GSC 514 PE	FSC 514 PE	GMC 514 PE	FMC 514 PE	R 514 PE - 1/2"				Rolamento de Esferas						
GSC 614 PR	FSC 614 PR	GMC 614 PR	FMC 614 PR	R 614 PR - 1/2"	150	38	1/2"	Rolamento de Roletes	450	196	121	187	-	-
GSC 614 PE	FSC 614 PE	GMC 614 PE	FMC 614 PE	R 614 PE - 1/2"				Rolamento de Esferas						
GSC 42 PR	FSC 42 PR	GMC 42 PR	FMC 42 PR	R 42 PR	100	50	1/2"	Rolamento de Roletes	500	138	80	156	-	139
GSC 42 PE	FSC 42 PE	GMC 42 PE	FMC 42 PE	R 42 PE				Rolamento de Esferas						
GSC 52 PR	FSC 52 PR	GMC 52 PR	FMC 52 PR	R 52 PR	125	50	1/2"	Rolamento de Roletes	600	165	100	170	172	152
GSC 52 PE	FSC 52 PE	GMC 52 PE	FMC 52 PE	R 52 PE				Rolamento de Esferas						
GSC 62 PR	FSC 62 PR	GMC 62 PR	FMC 62 PR	R 62 PR	150	50	1/2"	Rolamento de Roletes	700	196	121	187	180	167
GSC 62 PE	FSC 62 PE	GMC 62 PE	FMC 62 PE	R 62 PE				Rolamento de Esferas						
GSC 82 PR	FSC 82 PR	GMC 82 PR	FMC 82 PR	R 82 PR	200	50	1/2"	Rolamento de Roletes	700	235	153	214	-	187
GSC 82 PE	FSC 82 PE	GMC 82 PE	FMC 82 PE	R 82 PE				Rolamento de Esferas						
GSC 102 PR	FSC 102 PR	GMC 102 PR	FMC 102 PR	R 102 PR	250	50	1/2"	Rolamento de Roletes	700	292	193	235	-	215
GSC 102 PE	FSC 102 PE	GMC 102 PE	FMC 102 PE	R 102 PE				Rolamento de Esferas						

Cabeçote

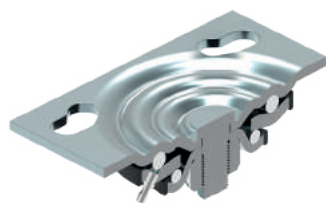

Tipos de Placa

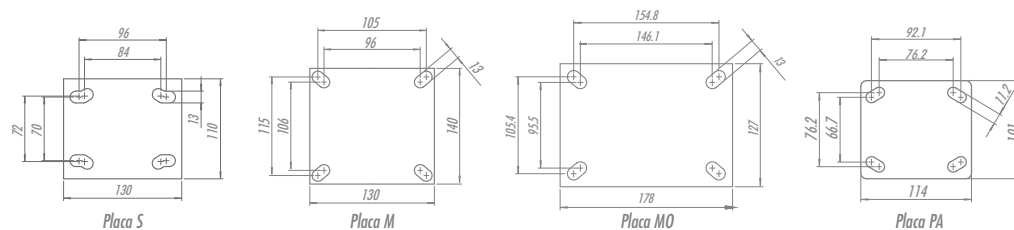

Opções de Freio



GB* - Freio Pedal

*Disponível somente para 52 e 62



FPD - Freio Pedal Duplo



FP - Freio Pedal



FL - Freio Lateral

GSC - GMC

F - FERRO FUNDIDO

Capacidade até 700kg

Garfo reforçado, fabricado em chapa estampada e soldada, cabeçote com pino central parafusado e dupla pista de esferas, acabamento zincado. Eixo da roda parafusado.



RODA F - Ferro Fundido. Dureza: 160 Brinell. (-40°C a +400°C). Produzida com ferro fundido cinzento, roda com muita facilidade e proporciona grande redução do esforço de movimentação. É muito resistente e suporta cargas e temperaturas elevadas. Não é indicada para a utilização quando o nível de ruídos e a conservação do piso são necessários. A velocidade de trabalho indicada é até 4 km/h.

Rodizio Giratório	Rodizio Fixo	Rodizio Giratório	Rodizio Fixo	Roda	Ø	f	Ø		KG	Ø	N	N	N	N
Referência					(mm)	(mm)	(pol)			(mm)	s/ freio (mm)	c/ freio FP (mm)	c/ freio GB (mm)	c/ freio FPD (mm)
GSC 414 FR	FSC 414 FR	GMC 414 FR	FMC 414 FR	R 414 FR - 1/2"	100	38	1/2"	Rolamento de Roletes	350	138	80	156	-	-
GSC 414 FE	FSC 414 FE	GMC 414 FE	FMC 414 FE	R 414 FE - 1/2"				Rolamento de Esferas						
GSC 514 FR	FSC 514 FR	GMC 514 FR	FMC 514 FR	R 514 FR - 1/2"	125	Rolamento de Roletes		400	165	100	170	-	-	
GSC 514 FE	FSC 514 FE	GMC 514 FE	FMC 514 FE	R 514 FE - 1/2"		Rolamento de Esferas								
GSC 614 FR	FSC 614 FR	GMC 614 FR	FMC 614 FR	R 614 FR - 1/2"	150	Rolamento de Roletes		450	196	121	187	-	-	
GSC 614 FE	FSC 614 FE	GMC 614 FE	FMC 614 FE	R 614 FE - 1/2"		Rolamento de Esferas								
GSC 42 FR	FSC 42 FR	GMC 42 FR	FMC 42 FR	R 42 FR	100	Rolamento de Roletes		500	138	80	156	-	139	
GSC 42 FE	FSC 42 FE	GMC 42 FE	FMC 42 FE	R 42 FE		Rolamento de Esferas								
GSC 52 FR	FSC 52 FR	GMC 52 FR	FMC 52 FR	R 52 FR	125	Rolamento de Roletes		600	165	100	170	172	152	
GSC 52 FE	FSC 52 FE	GMC 52 FE	FMC 52 FE	R 52 FE		Rolamento de Esferas								
GSC 62 FR	FSC 62 FR	GMC 62 FR	FMC 62 FR	R 62 FR	150	Rolamento de Roletes		700	196	121	187	180	167	
GSC 62 FE	FSC 62 FE	GMC 62 FE	FMC 62 FE	R 62 FE		Rolamento de Esferas								
GSC 82 FR	FSC 82 FR	GMC 82 FR	FMC 82 FR	R 82 FR	200	Rolamento de Roletes		700	235	153	214	-	187	
GSC 82 FE	FSC 82 FE	GMC 82 FE	FMC 82 FE	R 82 FE		Rolamento de Esferas								
GSC 102 FR	FSC 102 FR	GMC 102 FR	FMC 102 FR	R 102 FR	250	Rolamento de Roletes		700	292	193	235	-	215	
GSC 102 FE	FSC 102 FE	GMC 102 FE	FMC 102 FE	R 102 FE		Rolamento de Esferas								

Cabeçote

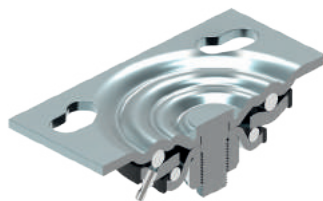

Tipos de Placa

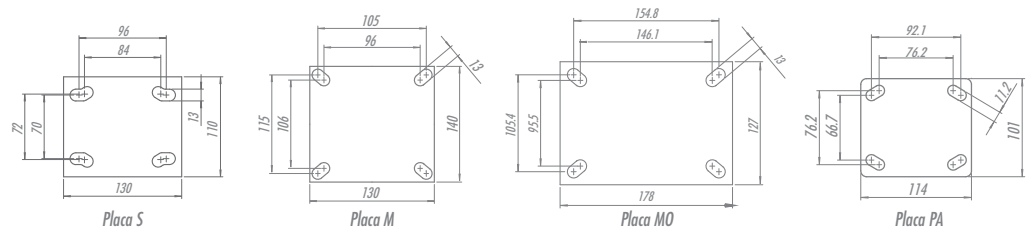

Opções de Freio



GB* - Freio Pedal

*Disponível somente para 52 e 62



FPD - Freio Pedal Duplo



FP - Freio Pedal



FL - Freio Lateral

MX - Média Axial

BP - PVC

Capacidade até 400kg

Garfo fabricado em aço com acabamento pintado e cabeçote com dois rolamentos axiais de esferas. Eixo da roda parafusado.



RODA BP - Composto Termoplástico com PVC. Dureza: 85 Shore A. (-10°C a +50°C). Produzida com revestimento em composto termoplástico com PVC e núcleo em polipropileno copolímero recicláveis. Proporciona rodamagem macia e silenciosa, ótima proteção ao piso, excelente resistência química, boa resistência ao desgaste e aos impactos, resultando em ótima relação custo/benefício. A velocidade de trabalho indicada é até 4km/h.

Rodizio Giratório	Rodizio Fixo	Roda										
Referência			(mm)	(mm)	(pol)		KG	(mm)	s/ freio (mm)	c/ freio FP (mm)	c/ freio GB (mm)	c/ freio FPD (mm)
GMX 42 BPN	FMX 42 BPN	R 42 BPN	100	50	1/2"	Bucha de Nylon	150	155	86	161	-	141
GMX 42 BPR	FMX 42 BPR	R 42 BPR				Rolamento de Roletes						
GMX 42 BPE	FMX 42 BPE	R 42 BPE				Rolamento de Esferas						
GMX 52 BPN	FMX 52 BPN	R 52 BPN	125	50	1/2"	Bucha de Nylon	200	183	106	170	173	158
GMX 52 BPR	FMX 52 BPR	R 52 BPR				Rolamento de Roletes						
GMX 52 BPE	FMX 52 BPE	R 52 BPE				Rolamento de Esferas						
GMX 62 BPN	FMX 62 BPN	R 62 BPN	150	50	1/2"	Bucha de Nylon	250	205	123	183	183	169
GMX 62 BPR	FMX 62 BPR	R 62 BPR				Rolamento de Roletes						
GMX 62 BPE	FMX 62 BPE	R 62 BPE				Rolamento de Esferas						
GMX 82 BPN	FMX 82 BPN	R 82 BPN	200	50	1/2"	Bucha de Nylon	300	251	158	206	-	192
GMX 82 BPR	FMX 82 BPR	R 82 BPR				Rolamento de Roletes						
GMX 82 BPE	FMX 82 BPE	R 82 BPE				Rolamento de Esferas						
GMX 102 BPN	FMX 102 BPN	R 102 BPN	250	50	1/2"	Bucha de Nylon	400	306	197	220	-	219
GMX 102 BPE	FMX 102 BPE	R 102 BPE				Rolamento de Esferas						

Cabeçote



Acessórios/Opções de Freio



FL - Freio Lateral

FLD - Freio Lateral Duplo

GB - Freio Pedal
*Disponível somente para 52 e 62

FPD - Freio Pedal Duplo

Tipos de Placa

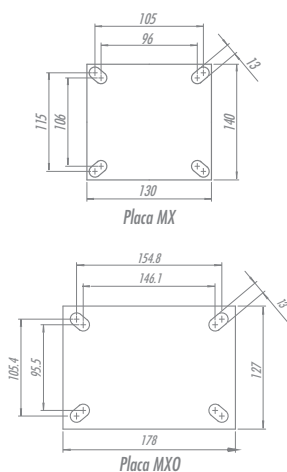

FP - Freio Pedal

AH - Freio Central
Consultar altura do rodizio para este tipo de freio

BG - Bloqueio de Giro

GC - Guarda Corpo

MX - Média Axial

TB - BORRACHA TERMOPLÁSTICA

Capacidade até 400kg

Garfo fabricado em aço com acabamento pintado e cabeçote com dois rolamentos axiais de esferas. Eixo da roda parafusado.

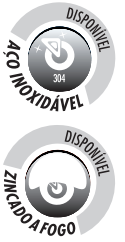

RODA TB - Borracha Termoplástica. Dureza: 80 Shore A. (-20°C a +70°C). Produzida com revestimento em borracha termoplástica e núcleo em polipropileno copolímero recicláveis. Apresenta excelente proteção ao piso, rolagem macia e silenciosa, facilidade para movimentação e manobras, resiste a impactos, possui baixa deformação sob carga e excelente resistência à abrasão. Possui boa resistência a intempéries e a agentes químicos como sais e graxas. A velocidade de trabalho indicada é até 4km/h.

Rodízio Giratório	Rodízio Fixo	Roda	Referência	(mm)	(mm)	(pol)	Bucha de Nylon	KG	(mm)	s/ freio (mm)	c/ freio FP (mm)	c/ freio GB (mm)	c/ freio FPD (mm)
GMX 42 TBN	FMX 42 TBN	R 42 TBN	100	50	1/2"	Bucha de Nylon	150	155	86	161	-	-	141
GMX 42 TBR	FMX 42 TBR	R 42 TBR				Rolamento de Roletes							
GMX 42 TBE	FMX 42 TBE	R 42 TBE				Rolamento de Esferas							
GMX 52 TBN	FMX 52 TBN	R 52 TBN	125	50	1/2"	Bucha de Nylon	200	183	106	170	173	-	158
GMX 52 TBR	FMX 52 TBR	R 52 TBR				Rolamento de Roletes							
GMX 52 TBE	FMX 52 TBE	R 52 TBE				Rolamento de Esferas							
GMX 62 TBN	FMX 62 TBN	R 62 TBN	150	50	1/2"	Bucha de Nylon	250	205	123	183	183	-	169
GMX 62 TBR	FMX 62 TBR	R 62 TBR				Rolamento de Roletes							
GMX 62 TBE	FMX 62 TBE	R 62 TBE				Rolamento de Esferas							
GMX 82 TBN	FMX 82 TBN	R 82 TBN	200	50	1/2"	Bucha de Nylon	300	251	158	206	-	-	192
GMX 82 TBE	FMX 82 TBE	R 82 TBE				Rolamento de Esferas							
GMX 102 TBN	FMX 102 TBN	R 102 TBN	250	50	1/2"	Bucha de Nylon	400	306	197	220	-	-	219
GMX 102 TBE	FMX 102 TBE	R 102 TBE				Rolamento de Esferas							

Cabeçote

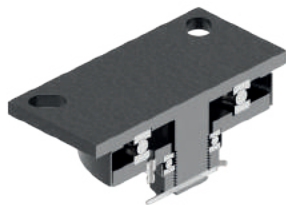

Acessórios/Oções de Freio



FL - Freio Lateral

FLD - Freio Lateral Duplo

GB - Freio Pedal
*Disponível somente para 52 e 62

FPD - Freio Pedal Duplo

Tipos de Placa

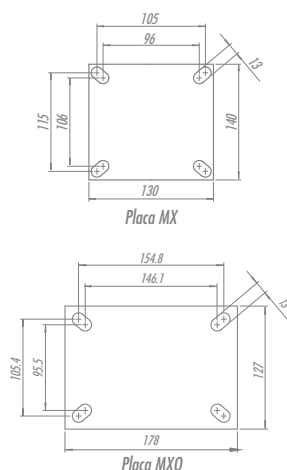

FP - Freio Pedal

AH - Freio Central
Consultar altura do rodízio para este tipo de freio

BG - Bloqueio de Giro

GC - Guarda Corpo

MX - Média Axial

TP - COMPOSTO TERMOPLÁSTICO

Capacidade até 400kg

Garfo fabricado em aço com acabamento pintado e cabeçote com dois rolamentos axiais de esferas. Eixo da roda parafusado.

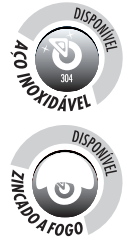

RODA TP - Composto Termoplástico. Dureza: 85 Shore A. (-10°C a +50°C). Produzida com revestimento em composto termoplástico e núcleo em polipropileno copolímero recicláveis. Proporciona rodagem macia e silenciosa, ótima proteção ao piso, excelente resistência química, boa resistência ao desgaste e impactos, resultando em ótima relação custo/benefício. A velocidade de trabalho indicada é até 4km/h.

Rodízio Giratório	Rodízio Fixo	Roda											
Referência			(mm)	(mm)	(pol)		KG	(mm)	s/ freio (mm)	c/ freio FP (mm)	c/ freio GB (mm)	c/ freio FPD (mm)	
GMX 42 TPN	FMX 42 TPN	R 42 TPN	100	50	1/2"	Bucha de Nylon	150	155	86	161	-	141	
GMX 42 TPR	FMX 42 TPR	R 42 TPR				Rolamento de Roletes							
GMX 42 TPE	FMX 42 TPE	R 42 TPE				Rolamento de Esferas							
GMX 52 TPN	FMX 52 TPN	R 52 TPN	125	50	1/2"	Bucha de Nylon	200	183	106	170	173	158	
GMX 52 TPR	FMX 52 TPR	R 52 TPR				Rolamento de Roletes							
GMX 52 TPE	FMX 52 TPE	R 52 TPE				Rolamento de Esferas							
GMX 62 TPN	FMX 62 TPN	R 62 TPN	150	50	1/2"	Bucha de Nylon	250	205	123	183	183	169	
GMX 62 TPR	FMX 62 TPR	R 62 TPR				Rolamento de Roletes							
GMX 62 TPE	FMX 62 TPE	R 62 TPE				Rolamento de Esferas							
GMX 82 TPN	FMX 82 TPN	R 82 TPN	200	50	1/2"	Bucha de Nylon	300	251	158	206	-	192	
GMX 82 TPE	FMX 82 TPE	R 82 TPE				Rolamento de Esferas							
GMX 102 TPN	FMX 102 TPN	R 102 TPN	250	50	1/2"	Bucha de Nylon	400	306	197	220	-	219	
GMX 102 TPE	FMX 102 TPE	R 102 TPE				Rolamento de Esferas							

Cabeçote

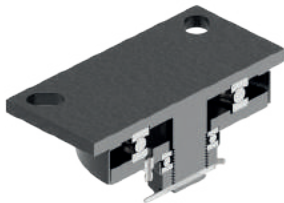

Acessórios/Opções de Freio



FL - Freio Lateral

FLD - Freio Lateral Duplo

GB - Freio Pedal
*Disponível somente para 52 e 62

FPD - Freio Pedal Duplo

Tipos de Placa

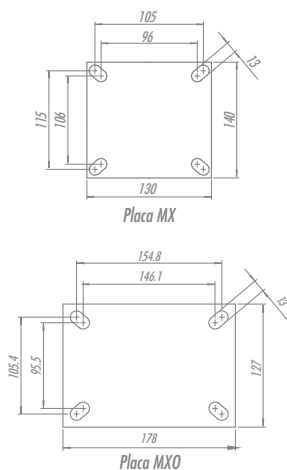

FP - Freio Pedal

AH - Freio Central
Consultar altura do rodízio para este tipo de freio

BG - Bloqueio de Giro

GC - Guarda Corpo

MX - Média Axial

UP - POLIURETANO TERMOPLÁSTICO

Capacidade até 700kg

Garfo fabricado em aço com acabamento pintado e cabeçote com dois rolamentos axiais de esferas. Eixo da roda parafusado.



RODA UP - Poliuretano Termoplástico. Dureza: 90 Shore A. (-20°C a +70°C). Produzida com revestimento em poliuretano termoplástico elastollan e núcleo em polipropileno copolímero recicláveis. Ideal para quem procura excelente capacidade de carga aliada a uma ótima proteção do piso com baixo ruído no deslocamento, proporciona excelente resistência à abrasão e impactos. Resistente a graxas, óleos minerais e alguns ácidos. A velocidade de trabalho indicada é até 4 km/h.

Rodízio Giratório	Rodízio Fixo	Roda	Ø (mm)	f (mm)	Ø (pol)	KG	Ø (mm)	s/ freio (mm)	c/ freio FP (mm)	c/ freio GB (mm)	c/ freio FPD (mm)		
Referência													
GMX 42 UPN	FMX 42 UPN	R 42 UPN	100	50	1/2"	250	155	86	161	-	141		
GMX 42 UPR	FMX 42 UPR	R 42 UPR											
GMX 42 UPE	FMX 42 UPE	R 42 UPE											
GMX 52 UPN	FMX 52 UPN	R 52 UPN	125			1/2"	350	183	106	170	173	158	
GMX 52 UPR	FMX 52 UPR	R 52 UPR											
GMX 52 UPE	FMX 52 UPE	R 52 UPE											
GMX 62 UPN	FMX 62 UPN	R 62 UPN	150				1/2"	400	205	123	183	183	169
GMX 62 UPR	FMX 62 UPR	R 62 UPR											
GMX 62 UPE	FMX 62 UPE	R 62 UPE											
GMX 82 UPN	FMX 82 UPN	R 82 UPN	200			1/2"		550	251	158	206	-	192
GMX 82 UPR	FMX 82 UPR	R 82 UPR											
GMX 102 UPN	FMX 102 UPN	R 102 UPN	250					1/2"	700	306	197	220	-
GMX 102 UPR	FMX 102 UPR	R 102 UPR											
GMX 102 UPE	FMX 102 UPE	R 102 UPE											

Cabeçote



Acessórios/Opções de Freio



FL - Freio Lateral

FLD - Freio Lateral Duplo

GB - Freio Pedal
*Disponível somente para 52 e 62

FPD - Freio Pedal Duplo

Tipos de Placa

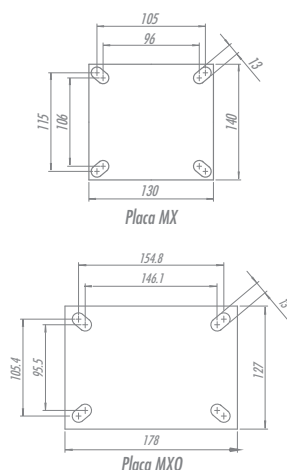

FP - Freio Pedal

AH - Freio Central
Consultar altura do rodízio para este tipo de freio

BG - Bloqueio de Giro

GC - Guarda Corpo

MX - Média Axial

NT - NYLON TÉCNICO

Capacidade até 900kg

Garfo fabricado em aço com acabamento pintado e cabeçote com dois rolamentos axiais de esferas. Eixo da roda parafusado.



RODA NT - Nylon Técnico. Dureza: 75 Shore D. (-40°C a +110°C). Produzida com revestimento e núcleo em Poliamida 6 (Nylon) de alta qualidade. É leve e possui ótima resistência mecânica, roda com muita facilidade exigindo menor esforço para manobras e movimentação. Ideal para aplicações em ambientes úmidos, é resistente a graxas, óleos, sais e alguns tipos de ácidos. Fabricada com material reciclável. A velocidade de trabalho indicada é até 4 km/h.



Rodízio Giratório	Rodízio Fixo	Roda											
Referência			(mm)	(mm)	(pol)		KG	(mm)	s/ freio (mm)	c/ freio FP (mm)	c/ freio GB (mm)	c/ freio FPD (mm)	
GMX 42 NTN	FMX 42 NTN	R 42 NTN	100	50	1/2"	Bucha de Nylon	400	155	86	161	-	141	
GMX 42 NTR	FMX 42 NTR	R 42 NTR				Rolamento de Roletes							
GMX 42 NTE	FMX 42 NTE	R 42 NTE				Rolamento de Esferas							
GMX 52 NTN	FMX 52 NTN	R 52 NTN	Bucha de Nylon			500	183	106	170	173	158		
GMX 52 NTR	FMX 52 NTR	R 52 NTR	Rolamento de Roletes										
GMX 52 NTE	FMX 52 NTE	R 52 NTE	Rolamento de Esferas										
GMX 62 NTN	FMX 62 NTN	R 62 NTN	150		1/2"	Bucha de Nylon	600	205	123	183	183	169	
GMX 62 NTR	FMX 62 NTR	R 62 NTR				Rolamento de Roletes							
GMX 62 NTE	FMX 62 NTE	R 62 NTE				Rolamento de Esferas							
GMX 82 NTN	FMX 82 NTN	R 82 NTN	200			1/2"	Bucha de Nylon	800	251	158	206	-	192
GMX 82 NTR	FMX 82 NTR	R 82 NTR					Rolamento de Roletes						
GMX 82 NTE	FMX 82 NTE	R 82 NTE					Rolamento de Esferas						
GMX 102 NTN	FMX 102 NTN	R 102 NTN	250	1/2"	Bucha de Nylon		900	306	197	220	-	219	
GMX 102 NTE	FMX 102 NTE	R 102 NTE			Rolamento de Esferas								

Cabeçote



Acessórios/Opções de Freio



FL - Freio Lateral

FLD - Freio Lateral Duplo

GB - Freio Pedal

*Disponível somente para 52 e 62

FPD - Freio Pedal Duplo

Tipos de Placa

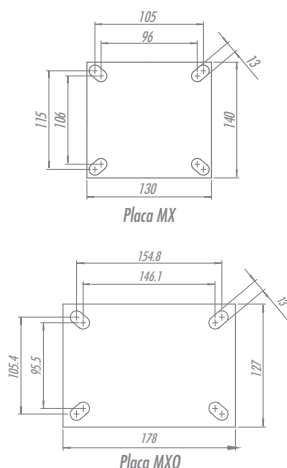

FP - Freio Pedal

AH - Freio Central
Consultar altura do rodízio para este tipo de freio

BG - Bloqueio de Giro

GC - Guarda Corpo

MX - Média Axial

NTT - NYLON TÉCNICO

Capacidade até 600kg

Garfo fabricado em aço com acabamento pintado e cabeçote com dois rolamentos axiais de esferas. Eixo da roda parafusado.



RODA NTT - Nylon Técnico. Dureza: 75 Shore D. (-40°C a +110°C). Produzida em injeção única com Poliamida 6 (Nylon) de alta qualidade. É leve, possui ótima resistência mecânica, roda com muita facilidade exigindo menor esforço para manobras e movimentação, não deforma sob carga estática. Ideal para aplicações em ambientes úmidos, é resistente a graxas, óleos, sais e alguns tipos de ácidos. Fabricada com material reciclável. A velocidade de trabalho indicada é até 4 km/h.

Rodizio Giratório	Rodizio Fixo	Roda	Ø (mm)	f (mm)	Ø (pol)	Ícone	KG	Ø (mm)	s/ freio (mm)	c/ freio FP (mm)	c/ freio GB (mm)	c/ freio FPD (mm)
Referência												
GMX 52 NTT	FMX 52 NTT	R 52 NTT	125	50	1/2"	Furo Passante	500	183	106	170	173	158
GMX 52 NTR	FMX 52 NTR	R 52 NTR				Rolamento de Roletes						
GMX 52 NTE	FMX 52 NTE	R 52 NTE				Rolamento de Esferas						
GMX 62 NTT	FMX 62 NTT	R 62 NTT	150			Furo Passante	600	205	123	183	183	169
GMX 62 NTR	FMX 62 NTR	R 62 NTR				Rolamento de Roletes						
GMX 62 NTE	FMX 62 NTE	R 62 NTE				Rolamento de Esferas						

Cabeçote

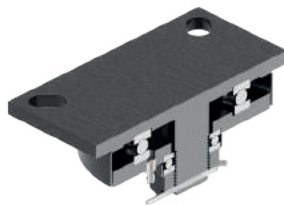

Acessórios/Opções de Freio



FL - Freio Lateral

FLD - Freio Lateral Duplo

GB - Freio Pedal
*Disponível somente para 52 e 62

FPD - Freio Pedal Duplo

Tipos de Placa

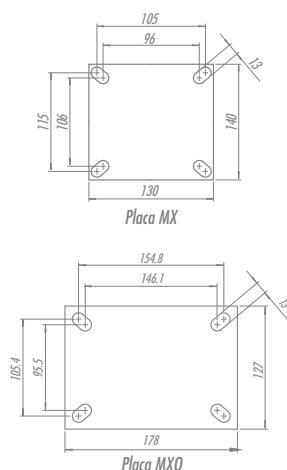

FP - Freio Pedal

AH - Freio Central
Consultar altura do rodizio para este tipo de freio

BG - Bloqueio de Giro

GC - Guarda Corpo

MX - Média Axial

B - BORRACHA MOLDADA

Capacidade até 450kg

Garfo fabricado em aço com acabamento pintado e cabeçote com dois rolamentos axiais de esferas. Eixo da roda parafusado.

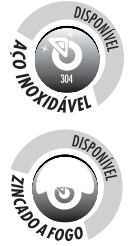

RODA B - Borracha Moldada. Dureza: 80 Shore A. (-20°C a +70°C). Produzida com revestimento de borracha moldada vulcanizada em núcleo de ferro fundido cinzento. Roda com suavidade e baixo nível de ruídos, absorve choques e vibrações. É resistente à abrasão e produtos químicos. Fornecida com graxeira para lubrificação quando montada com rolamento de roletes ou sob solicitação. Pode ser utilizada em velocidades de até 20km/h quando montada com rolamentos de esferas.

Rodízio Giratório	Rodízio Fixo	Roda										
Referência			(mm)	(mm)	(pol)		KG	(mm)	s/ freio (mm)	c/ freio FP (mm)	c/ freio GB (mm)	c/ freio FPD (mm)
GMX 42 BR	FMX 42 BR	R 42 BR	100	50	1/2"	Rolamento de Roletes	200	155	86	161	-	141
GMX 42 BE	FMX 42 BE	R 42 BE				Rolamento de Esferas						
GMX 52 BR	FMX 52 BR	R 52 BR	125			Rolamento de Roletes	250	183	106	170	173	158
GMX 52 BE	FMX 52 BE	R 52 BE				Rolamento de Esferas						
GMX 62 BR	FMX 62 BR	R 62 BR	150			Rolamento de Roletes	300	205	123	183	183	169
GMX 62 BE	FMX 62 BE	R 62 BE				Rolamento de Esferas						
GMX 72 BR	FMX 72 BR	R 72 BR	175			Rolamento de Roletes	325	238	145	198	-	-
GMX 72 BE	FMX 72 BE	R 72 BE				Rolamento de Esferas						
GMX 82 BR	FMX 82 BR	R 82 BR	200			Rolamento de Roletes	350	251	158	206	-	192
GMX 82 BE	FMX 82 BE	R 82 BE				Rolamento de Esferas						
GMX 92 BR	FMX 92 BR	R 92 BR	225			Rolamento de Roletes	400	294	185	213	-	-
GMX 92 BE	FMX 92 BE	R 92 BE				Rolamento de Esferas						
GMX 102 BR	FMX 102 BR	R 102 BR	250			Rolamento de Roletes	450	306	197	220	-	219
GMX 102 BE	FMX 102 BE	R 102 BE				Rolamento de Esferas						

Cabeçote

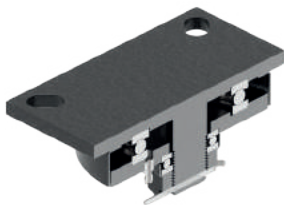

Acessórios/Opções de Freio



FL - Freio Lateral

FLD - Freio Lateral Duplo

GB - Freio Pedal
*Disponível somente para 52 e 62

FPD - Freio Pedal Duplo

Tipos de Placa

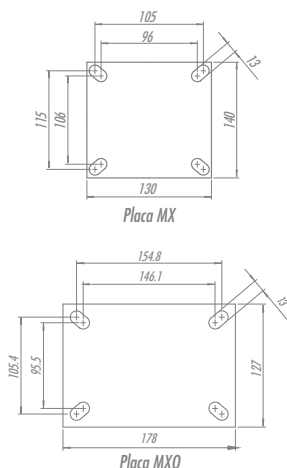

FP - Freio Pedal

AH - Freio Central
Consultar altura do rodízio para este tipo de freio

BG - Bloqueio de Giro

GC - Guarda Corpo

MX - Média Axial





BS - BORRACHA MOLDADA DUPLA

Capacidade até 500kg

Garfo fabricado em aço com acabamento pintado e cabeçote com dois rolamentos axiais de esferas. Eixo da roda parafusado.



RODA BS - Borracha Moldada com Camada Dupla. Dureza: 80 Shore A. (-20°C a +70°C). Produzida com revestimento de borracha moldada com camada dupla vulcanizada em núcleo de ferro fundido cinzento. Ideal para aplicações em pisos externos, proporciona grande absorção de choques e vibrações, alta resistência à abrasão, e maior vida útil devido sua camada de borracha de maior espessura. Resiste a produtos químicos. Pode ser utilizada a uma velocidade de até 20km/h quando montada com rolamento de esferas.

Rodizio Giratório	Rodizio Fixo	Roda										
Referência			(mm)	(mm)	(pol)		KG	(mm)	s/ freio (mm)	c/ freio FP (mm)	c/ freio GB (mm)	c/ freio FPD (mm)
GMX 52 BSE	FMX 52 BSE	R 52 BSE	125	50	1/2"	Rolamento de Esferas	300	183	106	170	173	158
GMX 62 BSE	FMX 62 BSE	R 62 BSE	150				350	205	123	183	183	169
GMX 82 BSE	FMX 82 BSE	R 82 BSE	200				400	251	158	206	-	192
GMX 102 BSE	FMX 102 BSE	R 102 BSE	250				500	306	197	220	-	219

Cabeçote



Acessórios/Opções de Freio



FL - Freio Lateral

FLD - Freio Lateral Duplo

GB - Freio Pedal
*Disponível somente para 52 e 62

FPD - Freio Pedal Duplo

Tipos de Placa

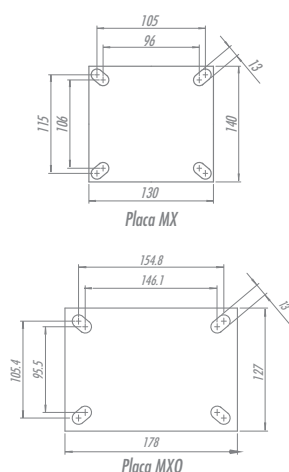

FP - Freio Pedal

AH - Freio Central
Consultar altura do rodizio para este tipo de freio

BG - Bloqueio de Giro

GC - Guarda Corpo

MX - Média Axial

BS - BORRACHA MOLDADA DUPLA AZUL

Capacidade até 500kg

Garfo fabricado em aço com acabamento pintado e cabeçote com dois rolamentos axiais de esferas. Eixo da roda parafusado.

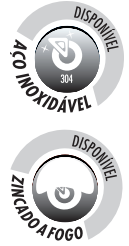

Tipos de Rodas

BS Azul

65 Shore A
até 16km/h



BS Cinza

75 Shore A
até 16km/h



RODA BS - Borracha Moldada com Camada Dupla Azul. Dureza: 65 Shore A. (-20°C a +70°C). Produzida com revestimento de borracha moldada com camada dupla vulcanizada em núcleo de ferro fundido cinzento. Ideal para aplicações em pisos externos, proporciona grande absorção de choques e vibrações, alta resistência à abrasão, e maior vida útil devido sua camada de borracha de maior espessura. Resiste a produtos químicos. Pode ser utilizada a uma velocidade de até 16km/h quando montada com rolamento de esferas.

Rodizio Giratório	Rodizio Fixo	Roda										
Referência			(mm)	(mm)	(pol)		KG	(mm)	s/ freio (mm)	c/ freio FP (mm)	c/ freio GB (mm)	c/ freio FPD (mm)
GMX 52 BSE AZUL	FMX 52 BSE AZUL	R 52 BSE AZUL	125	50	1/2"	Rolamento de Esferas	300	183	106	170	173	158
GMX 62 BSE AZUL	FMX 62 BSE AZUL	R 62 BSE AZUL	150				350	205	123	183	183	169
GMX 82 BSE AZUL	FMX 82 BSE AZUL	R 82 BSE AZUL	200				400	251	158	206	-	192
GMX 102 BSE AZUL	FMX 102 BSE AZUL	R 102 BSE AZUL	250				500	306	197	220	-	219

Cabeçote

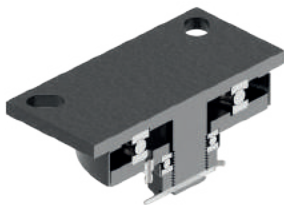

Acessórios/Opções de Freio



FL - Freio Lateral



FLD - Freio Lateral Duplo



GB - Freio Pedal
*Disponível somente para 52 e 62



FPD - Freio Pedal Duplo

Tipos de Placa

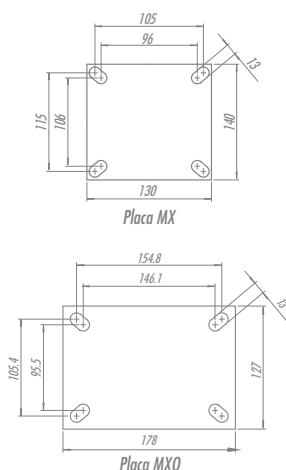

FP - Freio Pedal



AH - Freio Central
Consultar altura do rodizio para este tipo de freio



BG - Bloqueio de Giro



GC - Guarda Corpo

MX - Média Axial

ALUMINIUM ALP

Capacidade até 850kg

Garfo fabricado em aço com acabamento pintado e cabeçote com dois rolamentos axiais de esferas. Eixo da roda parafusado.



RODA ALP - Poliuretano Moldado Com Núcleo De Alumínio. Dureza: 90 Shore A. (-40°C a +80°C). Produzida com revestimento de poliuretano moldado e núcleo de alumínio injetado sob pressão. É leve e resistente à oxidação. Ideal para aplicações nos mais diversos tipos de superfícies e ambientes. Suporta altas cargas, protege o piso, necessita de menos esforço para movimentação, produz baixo nível de ruídos durante o deslocamento e proporciona grande durabilidade. Possui excelente resistência à abrasão, aos impactos, intempéries e a produtos químicos como graxas, óleos, sais e solventes. Pode ser utilizada em tração mecânica a uma velocidade de até 6 km/h, quando montada com rolamentos de esferas.

Rodizio Giratório	Rodizio Fixo	Roda										
Referência			(mm)	(mm)	(pol)		KG	(mm)	s/ freio (mm)	c/ freio FP (mm)	c/ freio GB (mm)	c/ freio FPD (mm)
GMX 52 ALPE	FMX 52 ALPE	R 52 ALPE	125	50	1/2"	Rolamento de Esferas	500	183	106	170	173	158
GMX 62 ALPE	FMX 62 ALPE	R 62 ALPE	150				650	205	123	183	183	169
GMX 82 ALPE	FMX 82 ALPE	R 82 ALPE	200				850	251	162	206	-	192

Cabeçote

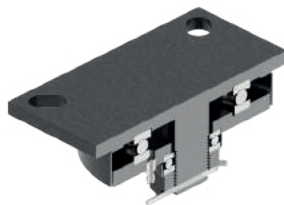

Acessórios/Opções de Freio



FL - Freio Lateral

FLD - Freio Lateral Duplo

GB - Freio Pedal
*Disponível somente para 52 e 62

FPD - Freio Pedal Duplo

Tipos de Placa

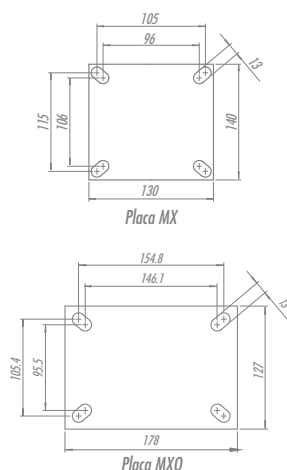

FP - Freio Pedal

AH - Freio Central
Consultar altura do rodizio para este tipo de freio

BG - Bloqueio de Giro

GC - Guarda Corpo

MX - Média Axial

ALUMINIUM ALP SOFT

Capacidade até 400kg

Garfo fabricado em aço com acabamento pintado e cabeçote com dois rolamentos axiais de esferas. Eixo da roda parafusado.



RODA ALP SOFT - Poliuretano Moldado Soft com Núcleo de Alumínio. Dureza: 75 Shore A. (-40°C a +80°C). Produzida com revestimento de poliuretano soft moldado de alta resiliência e núcleo de alumínio injetado sob pressão. É leve, resistente à oxidação. Ideal para aplicações nos mais diversos tipos de superfícies e ambientes. Suporta altas cargas, protege o piso, necessita de pouco esforço para partida e movimentação, produz baixo nível de ruídos durante o deslocamento, proporciona grande durabilidade e alta absorção de vibrações. Possui excelente resistência à abrasão, aos impactos, intempéries e a produtos químicos como graxas, óleos, sais e solventes. Pode ser utilizada em tração mecânica a uma velocidade de até 6 km/h, quando montada com rolamentos de esferas.

Rodízio Giratório	Rodízio Fixo	Roda											
Referência			(mm)	(mm)	(pol)		KG	(mm)	s/ freio (mm)	c/ freio FP (mm)	c/ freio GB (mm)	c/ freio FPD (mm)	
GMX 52 ALPE SOFT	FMX 52 ALPE SOFT	R 52 ALPE SOFT	125	50	1/2"	Rolamento de Esferas	300	183	106	170	173	158	
GMX 62 ALPE SOFT	FMX 62 ALPE SOFT	R 62 ALPE SOFT	150				350	205	123	183	183	169	
GMX 82 ALPE SOFT	FMX 82 ALPE SOFT	R 82 ALPE SOFT	200				400	251	162	206	-	192	

Cabeçote

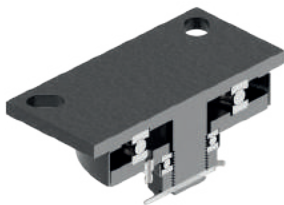

Acessórios/Opções de Freio



FL - Freio Lateral

FLD - Freio Lateral Duplo

GB - Freio Pedal
*Disponível somente para 52 e 62

FPD - Freio Pedal Duplo

Tipos de Placa

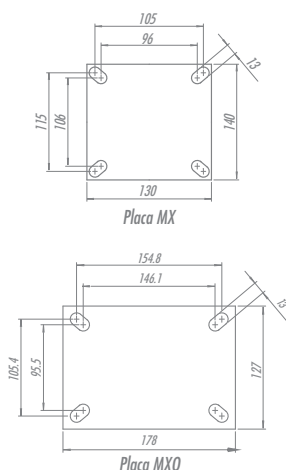

FP - Freio Pedal

AH - Freio Central
Consultar altura do rodízio para este tipo de freio

BG - Bloqueio de Giro

GC - Guarda Corpo

MX - Média Axial











ALUMINIUM ALPSS SOFT

Capacidade até 700kg

Garfo fabricado em aço com acabamento pintado e cabeçote com dois rolamentos axiais de esferas. Eixo da roda parafusado.



RODA ALPSS SOFT - Poliuretano Moldado Alta Resiliência com Camada Dupla. Dureza: 75 Shore A. (-40°C a +80°C). Produzida com revestimento de poliuretano soft moldado de alta resiliência com camada dupla e núcleo de alumínio injetado sob pressão. É leve e resistente à oxidação. Ideal para aplicações nos mais diversos tipos de superfícies e ambientes. Suporta altas cargas, protege o piso, necessita de pouco esforço para partida e movimentação. Produz baixo nível de ruídos durante o deslocamento, proporciona grande durabilidade e excelente absorção de vibrações. Possui excelente resistência à abrasão, aos impactos, intempéries e a produtos químicos como graxas, óleos, sais e solventes. Pode ser utilizada a uma velocidade de até 16 km/h quando montada com rolamentos de esferas.

Rodízio Giratório	Rodízio Fixo	Roda										
Referência			(mm)	(mm)	(pol)		KG	(mm)	s/ freio (mm)	c/ freio FP (mm)	c/ freio GB (mm)	c/ freio FPD (mm)
GMX 62 ALPSS SOFT	FMX 62 ALPSS SOFT	R 62 ALPSS SOFT	150	50	1/2"	Rolamento de Esferas	550	205	123	183	183	169
GMX 82 ALPSS SOFT	FMX 82 ALPSS SOFT	R 82 ALPSS SOFT	200									

Cabeçote



Acessórios/Oções de Freio



FL - Freio Lateral

FLD - Freio Lateral Duplo

GB - Freio Pedal
*Disponível somente para 52 e 62

FPD - Freio Pedal Duplo

Tipos de Placa

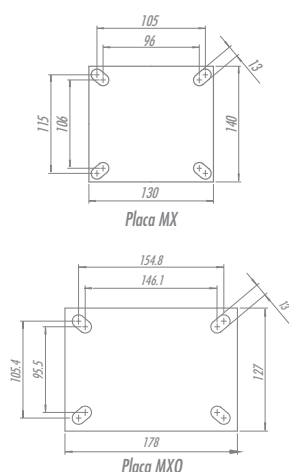

FP - Freio Pedal

AH - Freio Central
Consultar altura do rodízio para este tipo de freio

BG - Bloqueio de Giro

GC - Guarda Corpo

MX - Média Axial

P - POLIURETANO MOLDADO











Capacidade até 900kg

Garfo fabricado em aço com acabamento pintado e cabeçote com dois rolamentos axiais de esferas. Eixo da roda parafusado.



RODA P - Poliuretano Moldado. Dureza: 90 Shore A. (-40°C a +80°C). Produzida com revestimento em poliuretano moldado e núcleo em ferro fundido cinzento. Ideal para aplicações nos mais diversos tipos de superfícies e ambientes. Suporta altas cargas, protege o piso, necessita de menor esforço para movimentação, produz baixo nível de ruídos no deslocamento e tem excelente durabilidade. Possui excelente resistência à abrasão, impactos, intempéries e produtos químicos como graxas, óleos, sais e solventes. Fornecida com graxeira para lubrificação quando montada com rolamento de roletes ou sob solicitação. Pode ser utilizada a uma velocidade de até 20km/h quando montada com rolamentos de esferas.



Rodízio Giratório	Rodízio Fixo	Roda										
Referência			(mm)	(mm)	(pol)		KG	(mm)	s/ freio (mm)	c/ freio FP (mm)	c/ freio GB (mm)	c/ freio FPD (mm)
GMX 42 PR	FMX 42 PR	R 42 PR	100	50	1/2"	Rolamento de Roletes	500	155	86	161	-	141
GMX 42 PE	FMX 42 PE	R 42 PE				Rolamento de Esferas						
GMX 52 PR	FMX 52 PR	R 52 PR	125			Rolamento de Roletes	600	183	106	170	173	158
GMX 52 PE	FMX 52 PE	R 52 PE				Rolamento de Esferas						
GMX 62 PR	FMX 62 PR	R 62 PR	150			Rolamento de Roletes	700	205	123	183	183	169
GMX 62 PE	FMX 62 PE	R 62 PE				Rolamento de Esferas						
GMX 72 PR	FMX 72 PR	R 72 PR	175			Rolamento de Roletes	800	238	145	198	-	-
GMX 72 PE	FMX 72 PE	R 72 PE				Rolamento de Esferas						
GMX 82 PR	FMX 82 PR	R 82 PR	200			Rolamento de Roletes	900	251	158	206	-	192
GMX 82 PE	FMX 82 PE	R 82 PE				Rolamento de Esferas						
GMX 92 PR	FMX 92 PR	R 92 PR	225			Rolamento de Roletes	900	294	185	213	-	-
GMX 92 PE	FMX 92 PE	R 92 PE				Rolamento de Esferas						
GMX 102 PR	FMX 102 PR	R 102 PR	250			Rolamento de Roletes	900	306	197	220	-	219
GMX 102 PE	FMX 102 PE	R 102 PE				Rolamento de Esferas						

Cabeçote



Acessórios/Opções de Freio



FL - Freio Lateral

FLD - Freio Lateral Duplo

GB - Freio Pedal
*Disponível somente para 52 e 62

FPD - Freio Pedal Duplo

Tipos de Placa

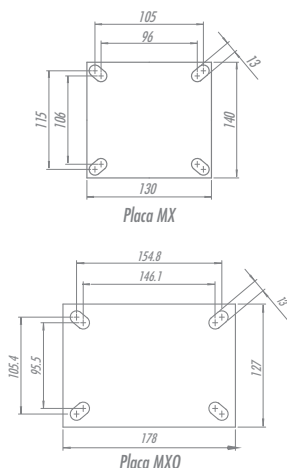

FP - Freio Pedal

AH - Freio Central
Consultar altura do rodízio para este tipo de freio

BG - Bloqueio de Giro

GC - Guarda Corpo

MX - Média Axial

BC - POLIURETANO MOLDADO

Capacidade até 700kg

Garfo fabricado em aço com acabamento pintado e cabeçote com dois rolamentos axiais de esferas. Eixo da roda parafusado.



RODA BC - Poliuretano Moldado - Round. Dureza: 90 Shore A. (-40°C a +80°C). Produzida com revestimento em poliuretano moldado e núcleo em ferro fundido cinzento. O perfil arredondado da face rodante proporciona redução da área de contato com o piso, facilidade para movimentação e manobras, diminuindo o esforço de manuseio e o nível de ruído no deslocamento. Proporciona durabilidade superior por ter maior camada de poliuretano do que as rodas convencionais. Possui excelente resistência à abrasão, a impactos, a intempéries e a produtos químicos como graxas, óleos, sais e solventes. Pode ser utilizada a uma velocidade de até 20km/h quando montada com rolamentos de esferas.

Rodizio Giratório	Rodizio Fixo	Roda	Ø (mm)	F (mm)	Ø (pol)	Roller	KG	Ø (mm)	s/ freio (mm)	c/ freio FP (mm)	c/ freio GB (mm)	c/ freio FPD (mm)
Referência												
GMX 42 BCE	FMX 42 BCE	R 42 BCE	100	50	1/2"	Rolamento de Esferas	400	155	86	161	-	141
GMX 52 BCE	FMX 52 BCE	R 52 BCE	125				450	183	106	170	173	158
GMX 62 BCE	FMX 62 BCE	R 62 BCE	150				550	205	123	183	183	169
GMX 82 BCE	FMX 82 BCE	R 82 BCE	200				650	251	158	206	-	192
GMX 102 BCE	FMX 102 BCE	R 102 BCE	250				700	306	197	220	-	219

Cabeçote



Acessórios/Opções de Freio



FL - Freio Lateral

FLD - Freio Lateral Duplo

GB - Freio Pedal
*Disponível somente para 52 e 62

FPD - Freio Pedal Duplo

Tipos de Placa

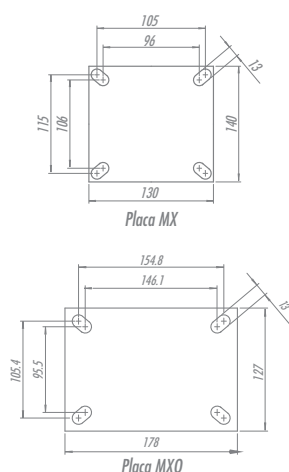

FP - Freio Pedal

AH - Freio Central
Consultar altura do rodizio para este tipo de freio

BG - Bloqueio de Giro

GC - Guarda Corpo

MX - Média Axial

AC - POLIURETANO MOLDADO

Capacidade até 700kg

Garfo fabricado em aço com acabamento pintado e cabeçote com dois rolamentos axiais de esferas. Eixo da roda parafusado.



RODA AC - Poliuretano Moldado Alta Dureza - Round. Dureza: 60 Shore D. (-40°C a +80°C). Produzida com revestimento em poliuretano moldado cor verde de alta dureza e núcleo em ferro fundido cinzento. O perfil arredondado da face rodante proporciona redução da área de contato com o piso, facilidade para movimentação e manobras, diminuindo o esforço de manuseio e o nível de ruído no deslocamento. Proporciona durabilidade superior por ter maior camada de poliuretano do que as rodas convencionais. Possui excelente resistência à abrasão, a impactos, a intempéries e a produtos químicos como graxas, óleos, sais e solventes. A velocidade de trabalho indicada é até 20km/h.

Rodizio Giratório	Rodizio Fixo	Roda	Ø (mm)	f (mm)	Ø (pol)		KG	Ø (mm)	s/ freio (mm)	c/ freio FP (mm)	c/ freio GB (mm)	c/ freio FPD (mm)
Referência												
GMX 42 ACE	FMX 42 ACE	R 42 ACE	100	50	1/2"	Rolamento de Esferas	400	155	86	161	-	141
GMX 52 ACE	FMX 52 ACE	R 52 ACE	125				450	183	106	170	173	158
GMX 62 ACE	FMX 62 ACE	R 62 ACE	150				550	205	123	183	183	169
GMX 82 ACE	FMX 82 ACE	R 82 ACE	200				650	251	158	206	-	192
GMX 102 ACE	FMX 102 ACE	R 102 ACE	250				700	306	197	221	-	219

Cabeçote



Acessórios/Opções de Freio



FL - Freio Lateral

FLD - Freio Lateral Duplo

GB - Freio Pedal
*Disponível somente para 52 e 62

FPD - Freio Pedal Duplo

Tipos de Placa

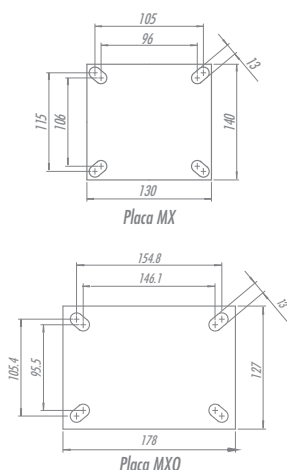

FP - Freio Pedal

AH - Freio Central
Consultar altura do rodizio para este tipo de freio

BG - Bloqueio de Giro

GC - Guarda Corpo

MX - Média Axial

C - CELERON

Capacidade até 800kg

Garfo fabricado em aço com acabamento pintado e cabeçote com dois rolamentos axiais de esferas. Eixo da roda parafusado.

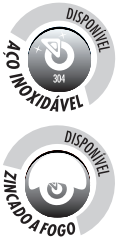

RODA C - Celeron. Dureza: 103 Rockwell M. (-30°C a +120°C). Produzida com composto obtido da combinação de fibras de algodão maceradas impregnadas com resina fenólica, moldado sob alta pressão e temperatura. Possui excelentes propriedades mecânicas, é leve e resistente, não deforma com carga estática e roda com facilidade. Pode ser utilizada em uma larga faixa de temperaturas. É resistente a óleos, graxas e ácidos suaves em baixas concentrações. Não é recomendada para aplicações em ambientes úmidos e contato com substâncias alcalinas. (Ex: soda cáustica, cloro, produtos de limpeza, sabão e detergente). A velocidade de trabalho indicada é até 4 km/h.

Rodizio Giratório	Rodizio Fixo	Roda	Ø (mm)	f (mm)	Ø (pol)	Ícone	KG	Ø (mm)	s/ freio (mm)	c/ freio FP (mm)	c/ freio GB (mm)	c/ freio FPD (mm)
Referência												
GMX 52 CR	FMX 52 CR	R 52 CR	125	50	1/2"	Rolamento de Roletes	500	183	106	170	173	158
GMX 52 CE	FMX 52 CE	R 52 CE				Rolamento de Esferas						
GMX 62 CR	FMX 62 CR	R 62 CR	150			Rolamento de Roletes	600	205	123	183	183	169
GMX 62 CE	FMX 62 CE	R 62 CE				Rolamento de Esferas						
GMX 82 CR	FMX 82 CR	R 82 CR	200			Rolamento de Roletes	800	251	158	206	-	192
GMX 82 CE	FMX 82 CE	R 82 CE				Rolamento de Esferas						

Cabeçote



Acessórios/Opções de Freio



FL - Freio Lateral

FLD - Freio Lateral Duplo

GB - Freio Pedal
*Disponível somente para 52 e 62

FPD - Freio Pedal Duplo

Tipos de Placa

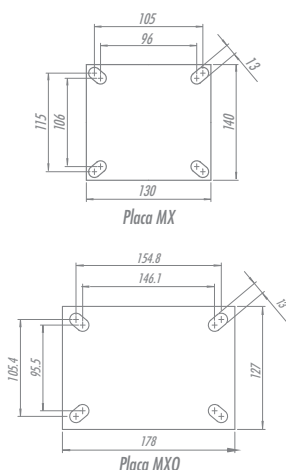

FP - Freio Pedal

AH - Freio Central
Consultar altura do rodizio para este tipo de freio

BG - Bloqueio de Giro

GC - Guarda Corpo

MX - Média Axial

F - FERRO FUNDIDO

Capacidade até 900kg

Garfo fabricado em aço com acabamento pintado e cabeçote com dois rolamentos axiais de esferas. Eixo da roda parafusado.

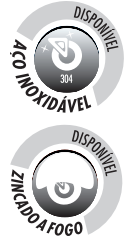

RODA F - Ferro Fundido. Dureza: 160 Brinell. (-40°C a +400°C). Produzida com ferro fundido cinzento, roda com muita facilidade e proporciona grande redução do esforço de movimentação. É muito resistente e suporta cargas e temperaturas elevadas. Não é indicada para a utilização quando o nível de ruídos e a conservação do piso são necessários. A velocidade de trabalho indicada é até 4 km/h.

Rodizio Giratório	Rodizio Fixo	Roda									
Referência			(mm)	(mm)	(pol)		KG	(mm)	s/ freio (mm)	c/ freio FP (mm)	c/ freio FPD (mm)
GMX 42 FR	FMX 42 FR	R 42 FR	100	50	1/2"	Rolamento de Roletes	500	155	86	161	141
GMX 42 FE	FMX 42 FE	R 42 FE				Rolamento de Esferas					
GMX 52 FR	FMX 52 FR	R 52 FR	125			Rolamento de Roletes	600	183	106	170	158
GMX 52 FE	FMX 52 FE	R 52 FE				Rolamento de Esferas					
GMX 62 FR	FMX 62 FR	R 62 FR	150			Rolamento de Roletes	700	205	123	183	169
GMX 62 FE	FMX 62 FE	R 62 FE				Rolamento de Esferas					
GMX 72 FR	FMX 72 FR	R 72 FR	175			Rolamento de Roletes	800	238	145	198	-
GMX 72 FE	FMX 72 FE	R 72 FE				Rolamento de Esferas					
GMX 82 FR	FMX 82 FR	R 82 FR	200			Rolamento de Roletes	900	251	158	206	192
GMX 82 FE	FMX 82 FE	R 82 FE				Rolamento de Esferas					
GMX 92 FR	FMX 92 FR	R 92 FR	225			Rolamento de Roletes		294	185	213	-
GMX 92 FE	FMX 92 FE	R 92 FE				Rolamento de Esferas					
GMX 102 FR	FMX 102 FR	R 102 FR	250	Rolamento de Roletes	306	197	220	219			
GMX 102 FE	FMX 102 FE	R 102 FE		Rolamento de Esferas							

Cabeçote



Acessórios/Opções de Freio



FL - Freio Lateral



FLD - Freio Lateral Duplo



FPD - Freio Pedal Duplo

Tipos de Placa

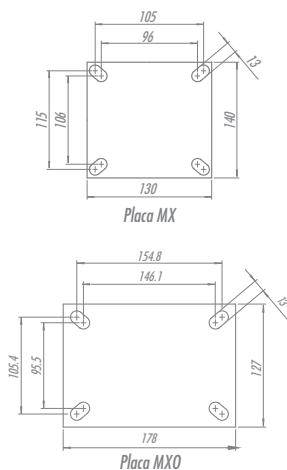

FP - Freio Pedal



BG - Bloqueio de Giro



GC - Guarda Corpo

ERGONOMIC

BP - PVC

Capacidade até 400kg

Garfo fabricado em aço com acabamento zincado, cabeçote de giro reforçado sem pino central, com pista simples de esferas. Eixo da roda parafusado.



RODA BP - Composto Termoplástico com PVC. Dureza: 85 Shore A. (-10°C a +50°C). Produzida com revestimento em composto termoplástico com PVC e núcleo em polipropileno copolímero recicláveis. Proporciona rodagem macia e silenciosa, ótima proteção ao piso, excelente resistência química, boa resistência ao desgaste e aos impactos, resultando em ótima relação custo/benefício. A velocidade de trabalho indicada é até 4km/h.

Rodizio Giratório	Rodizio Fixo	Roda	Ø	f	Ø		KG	Ø	s/ freio (mm)	c/ freio FP (mm)	c/ freio FPD (mm)
Referência			(mm)	(mm)	(pol)			(mm)			
GKSR 42 BPN	FKSR 42 BPN	R 42 BPN	100	50	1/2"	Bucha de Nylon	150	143	74	153	139
GKSR 42 BPR	FKSR 42 BPR	R 42 BPR				Rolamento de Roletes					
GKSR 42 BPE	FKSR 42 BPE	R 42 BPE				Rolamento de Esferas					
GKSR 52 BPN	FKSR 52 BPN	R 52 BPN	125			Bucha de Nylon	200	165	92	168	144
GKSR 52 BPR	FKSR 52 BPR	R 52 BPR				Rolamento de Roletes					
GKSR 52 BPE	FKSR 52 BPE	R 52 BPE				Rolamento de Esferas					
GKSR 62 BPN	FKSR 62 BPN	R 62 BPN	150			Bucha de Nylon	250	190	130	201	162
GKSR 62 BPR	FKSR 62 BPR	R 62 BPR				Rolamento de Roletes					
GKSR 62 BPE	FKSR 62 BPE	R 62 BPE				Rolamento de Esferas					
GKSR 82 BPN	FKSR 82 BPN	R 82 BPN	200			Bucha de Nylon	300	241	176	230	194
GKSR 82 BPR	FKSR 82 BPR	R 82 BPR				Rolamento de Esferas					
GKSR 102 BPN	FKSR 102 BPN	R 102 BPN	250			Bucha de Nylon	400	290	206	249	212
GKSR 102 BPE	FKSR 102 BPE	R 102 BPE		Rolamento de Esferas							

Acessórios/Opções de Freio

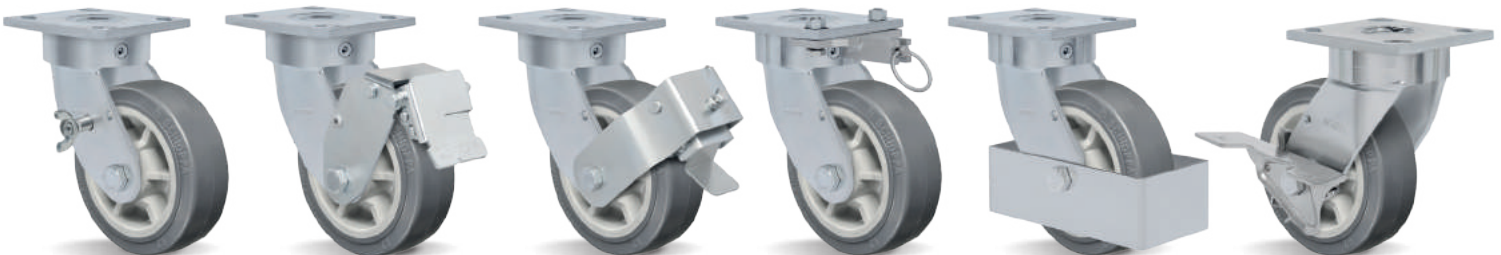

FL - Freio Lateral

FPD - Freio Pedal

FP - Freio Pedal

AD - Bloqueio de Giro

GC - Guarda Corpo

SL - Side Lock sob consulta

Cabeçote

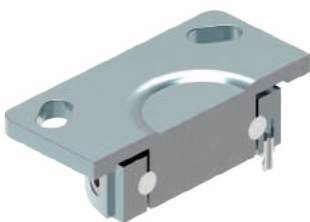

Tipos de Placa

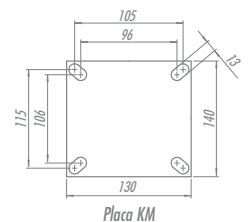
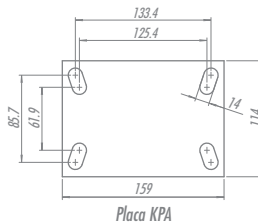
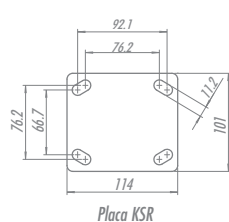

ERGONOMIC

SP - BORRACHA MACIA

Capacidade até 400kg

Garfo fabricado em aço com acabamento zincado, cabeçote de giro reforçado sem pino central, com pista simples de esferas. Eixo da roda parafusado.



RODA SP - Borracha Termoplástica Extra Macia. Dureza: 65 Shore A. (-10°C a +50°C). Roda injetada com revestimento em borracha termoplástica extra macia e núcleo em polipropileno copolímero recicláveis. Suas vantagens são o baixíssimo nível de ruído no deslocamento e a redução de vibrações. Indicada para movimentações de cargas leves, proporciona excelente proteção ao piso, resistência regular a impactos e boa resistência a meios químicos. A velocidade de trabalho indicada é até 4km/h.

Rodízio Giratório	Rodízio Fixo	Roda	Ø (mm)	F (mm)	Ø (pol)		KG	Ø (mm)	s/ freio (mm)	c/ freio FP (mm)	c/ freio FPD (mm)
Referência											
GKSR 42 SPN	FKSR 42 SPN	R 42 SPN	100	50	1/2"	Bucha de Nylon	150	143	74	153	139
GKSR 42 SPR	FKSR 42 SPR	R 42 SPR				Rolamento de Roletes					
GKSR 42 SPE	FKSR 42 SPE	R 42 SPE				Rolamento de Esferas					
GKSR 52 SPN	FKSR 52 SPN	R 52 SPN	125			Bucha de Nylon	200	165	92	168	144
GKSR 52 SPR	FKSR 52 SPR	R 52 SPR				Rolamento de Roletes					
GKSR 52 SPE	FKSR 52 SPE	R 52 SPE				Rolamento de Esferas					
GKSR 62 SPN	FKSR 62 SPN	R 62 SPN	150			Bucha de Nylon	250	190	130	201	162
GKSR 62 SPR	FKSR 62 SPR	R 62 SPR				Rolamento de Roletes					
GKSR 62 SPE	FKSR 62 SPE	R 62 SPE				Rolamento de Esferas					
GKSR 82 SPN	FKSR 82 SPN	R 82 SPN	200			Bucha de Nylon	300	241	176	230	194
GKSR 82 SPE	FKSR 82 SPE	R 82 SPE				Rolamento de Esferas					
GKSR 102 SPN	FKSR 102 SPN	R 102 SPN	250			Bucha de Nylon	400	290	206	249	212
GKSR 102 SPE	FKSR 102 SPE	R 102 SPE		Rolamento de Esferas							

Acessórios/Opções de Freio

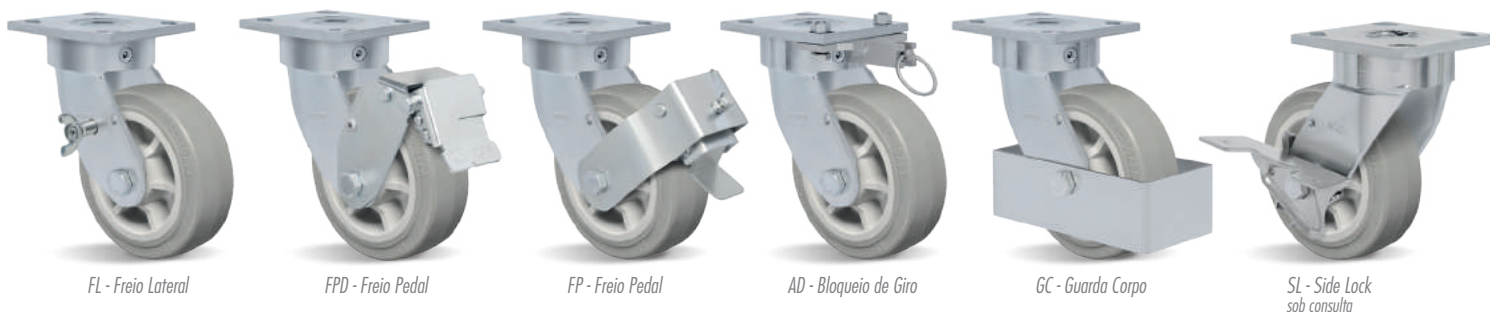

Cabeçote

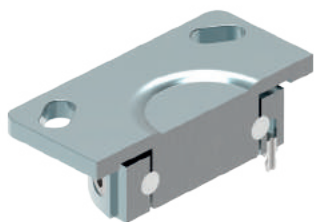

Tipos de Placa

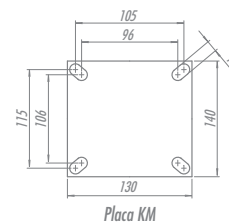
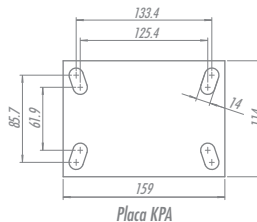
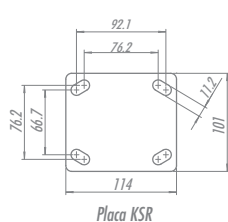

ERGONOMIC

TB - BORRACHA TERMOPLÁSTICA

Capacidade até 400kg

Garfo fabricado em aço com acabamento zincado, cabeçote de giro reforçado sem pino central, com pista simples de esferas. Eixo da roda parafusado.



RODA TB - Borracha Termoplástica. Dureza: 80 Shore A. (-20°C a +70°C). Produzida com revestimento em borracha termoplástica e núcleo em polipropileno copolímero recicláveis. Apresenta excelente proteção ao piso, rodamem macia e silenciosa, facilidade para movimentação e manobras, resiste a impactos, possui baixa deformação sob carga e excelente resistência à abrasão. Possui boa resistência a intempéries e a agentes químicos como sais e graxas. A velocidade de trabalho indicada é até 4km/h.

Rodizio Giratório	Rodizio Fixo	Roda	Ø	f	Ø		KG	Ø	s/ freio (mm)	c/ freio FP (mm)	c/ freio FPD (mm)
Referência			(mm)	(mm)	(pol)			(mm)			
GKSR 42 TBN	FKSR 42 TBN	R 42 TBN	100	50	1/2"	Bucha de Nylon	150	143	74	153	139
GKSR 42 TBR	FKSR 42 TBR	R 42 TBR				Rolamento de Roletes					
GKSR 42 TBE	FKSR 42 TBE	R 42 TBE				Rolamento de Esferas					
GKSR 52 TBN	FKSR 52 TBN	R 52 TBN	125			Bucha de Nylon	200	165	92	168	144
GKSR 52 TBR	FKSR 52 TBR	R 52 TBR				Rolamento de Roletes					
GKSR 52 TBE	FKSR 52 TBE	R 52 TBE				Rolamento de Esferas					
GKSR 62 TBN	FKSR 62 TBN	R 62 TBN	150			Bucha de Nylon	250	190	130	201	162
GKSR 62 TBR	FKSR 62 TBR	R 62 TBR				Rolamento de Roletes					
GKSR 62 TBE	FKSR 62 TBE	R 62 TBE				Rolamento de Esferas					
GKSR 82 TBN	FKSR 82 TBN	R 82 TBN	200			Bucha de Nylon	300	241	176	230	194
GKSR 82 TBE	FKSR 82 TBE	R 82 TBE				Rolamento de Esferas					
GKSR 102 TBN	FKSR 102 TBN	R 102 TBN	250			Bucha de Nylon	400	290	206	249	212
GKSR 102 TBE	FKSR 102 TBE	R 102 TBE		Rolamento de Esferas							

Acessórios/Opções de Freio

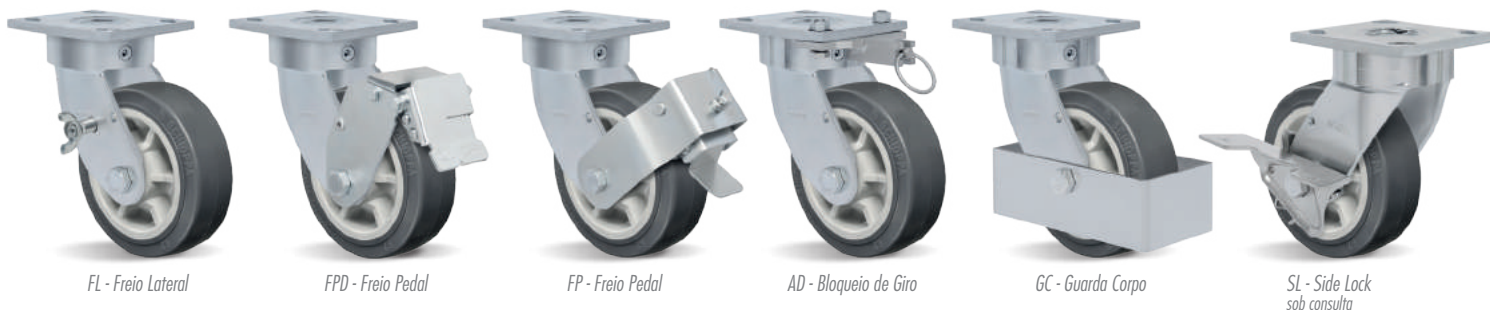

Cabeçote

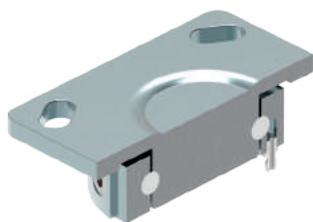

Tipos de Placa

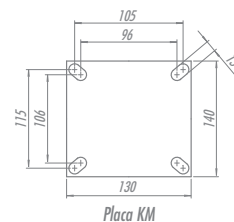
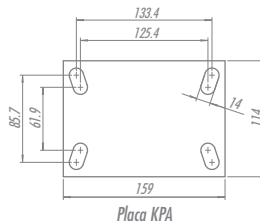
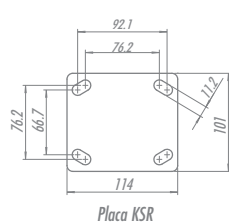

ERGONOMIC

TP - COMPOSTO TERMOPLÁSTICO

Capacidade até 400kg

Garfo fabricado em aço com acabamento zincado, cabeçote de giro reforçado sem pino central, com pista simples de esferas. Eixo da roda parafusado.



RODATP - Composto Termoplástico. Dureza: 85 Shore A. (-10°C a +50°C). Produzida com revestimento em composto termoplástico e núcleo em polipropileno copolímero recicláveis. Proporciona rodamem macia e silenciosa, ótima proteção ao piso, excelente resistência química, boa resistência ao desgaste e impactos, resultando em ótima relação custo/benefício. A velocidade de trabalho indicada é até 4km/h.

Rodízio Giratório	Rodízio Fixo	Roda	Ø (mm)	F (mm)	Ø (pol)	Ícone	KG	Ø (mm)	s/ freio (mm)	c/ freio FP (mm)	c/ freio FPD (mm)
Referência											
GKSR 42 TPN	FKSR 42 TPN	R 42 TPN	100	50	1/2"	Bucha de Nylon	150	143	74	153	139
GKSR 42 TPR	FKSR 42 TPR	R 42 TPR				Rolamento de Roletes					
GKSR 42 TPE	FKSR 42 TPE	R 42 TPE				Rolamento de Esferas					
GKSR 52 TPN	FKSR 52 TPN	R 52 TPN	Bucha de Nylon			200	165	92	168	144	
GKSR 52 TPR	FKSR 52 TPR	R 52 TPR	Rolamento de Roletes								
GKSR 52 TPE	FKSR 52 TPE	R 52 TPE	Rolamento de Esferas								
GKSR 62 TPN	FKSR 62 TPN	R 62 TPN	Bucha de Nylon			250	190	130	201	162	
GKSR 62 TPR	FKSR 62 TPR	R 62 TPR	Rolamento de Roletes								
GKSR 62 TPE	FKSR 62 TPE	R 62 TPE	Rolamento de Esferas								
GKSR 82 TPN	FKSR 82 TPN	R 82 TPN	Bucha de Nylon			300	241	176	230	194	
GKSR 82 TPE	FKSR 82 TPE	R 82 TPE	Rolamento de Esferas								
GKSR 102 TPN	FKSR 102 TPN	R 102 TPN	Bucha de Nylon			400	290	206	249	212	
GKSR 102 TPE	FKSR 102 TPE	R 102 TPE	Rolamento de Esferas								

Acessórios/Opções de Freio



FL - Freio Lateral

FPD - Freio Pedal

FP - Freio Pedal

AD - Bloqueio de Giro

GC - Guarda Corpo

SL - Side Lock sob consulta

Cabeçote

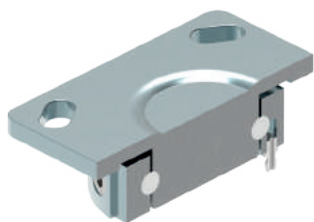

Tipos de Placa

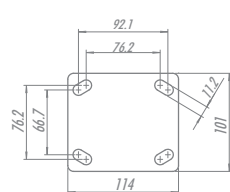

Placa KSR

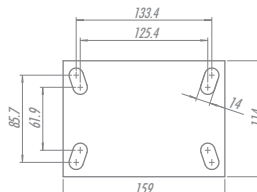

Placa KPA

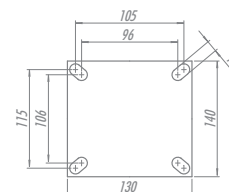

Placa KM

ERGONOMIC

UP - POLIURETANO TERMOPLÁSTICO

Capacidade até 700kg

Garfo fabricado em aço com acabamento zincado, cabeçote de giro reforçado sem pino central, com pista simples de esferas. Eixo da roda parafusado.



RODA UP - Poliuretano Termoplástico. Dureza: 90 Shore A. (-20°C a +70°C). Produzida com revestimento em poliuretano termoplástico elastollan e núcleo em polipropileno copolímero recicláveis. Ideal para quem procura excelente capacidade de carga aliada a uma ótima proteção do piso com baixo ruído no deslocamento, proporciona excelente resistência à abrasão e impactos. Resistente a graxas, óleos minerais e alguns ácidos. A velocidade de trabalho indicada é até 4 km/h.

Rodizio Giratório	Rodizio Fixo	Roda	Ø	f	Ø		KG	Ø	s/ freio (mm)	c/ freio FP (mm)	c/ freio FPD (mm)
Referência			(mm)	(mm)	(pol)			(mm)			
GKSR 42 UPN	FKSR 42 UPN	R 42 UPN	100	50	1/2"	Bucha de Nylon	250	143	74	153	139
GKSR 42 UPR	FKSR 42 UPR	R 42 UPR				Rolamento de Roletes					
GKSR 42 UPE	FKSR 42 UPE	R 42 UPE				Rolamento de Esteras					
GKSR 52 UPN	FKSR 52 UPN	R 52 UPN	125			Bucha de Nylon	350	165	92	168	144
GKSR 52 UPR	FKSR 52 UPR	R 52 UPR				Rolamento de Roletes					
GKSR 52 UPE	FKSR 52 UPE	R 52 UPE				Rolamento de Esteras					
GKSR 62 UPN	FKSR 62 UPN	R 62 UPN	150			Bucha de Nylon	400	190	130	201	162
GKSR 62 UPR	FKSR 62 UPR	R 62 UPR				Rolamento de Roletes					
GKSR 62 UPE	FKSR 62 UPE	R 62 UPE				Rolamento de Esteras					
GKSR 82 UPN	FKSR 82 UPN	R 82 UPN	200			Bucha de Nylon	550	241	176	230	194
GKSR 82 UPE	FKSR 82 UPE	R 82 UPE				Rolamento de Esteras					
GKSR 102 UPN	FKSR 102 UPN	R 102 UPN	250			Bucha de Nylon	700	290	206	249	212
GKSR 102 UPE	FKSR 102 UPE	R 102 UPE		Rolamento de Esteras							

Acessórios/Opções de Freio

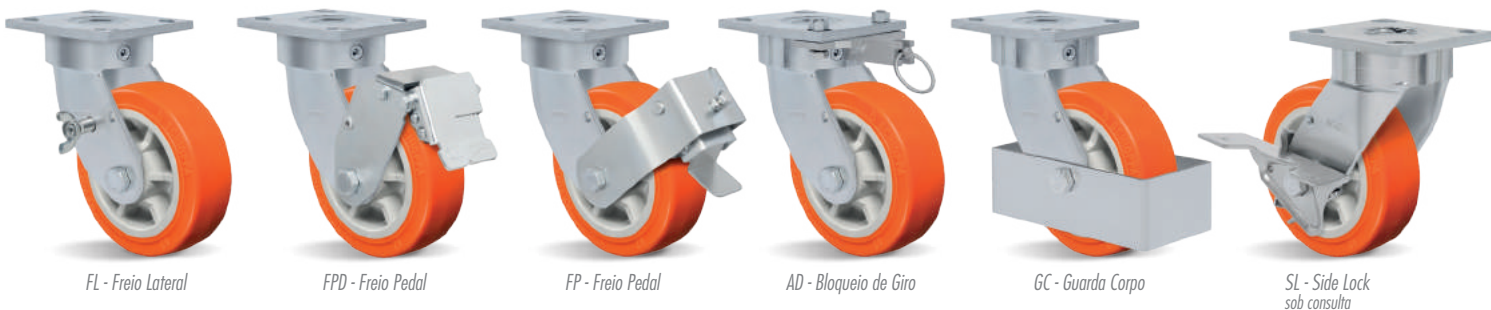

Cabeçote

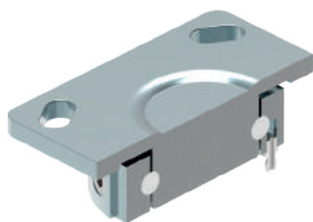

Tipos de Placa

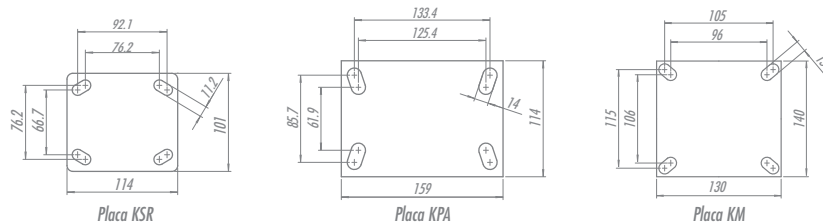

ERGONOMIC NT - NYLON TÉCNICO

Capacidade até 900kg

Garfo fabricado em aço com acabamento zincado, cabeçote de giro reforçado sem pino central, com pista simples de esferas. Eixo da roda parafusado.



RODA NT - Nylon Técnico. Dureza: 75 Shore D. (-40°C a +110°C). Produzida com revestimento e núcleo em Poliamida 6 (Nylon) de alta qualidade. É leve e possui ótima resistência mecânica, roda com muita facilidade exigindo menor esforço para manobras e movimentação. Ideal para aplicações em ambientes úmidos, é resistente a graxas, óleos, sais e alguns tipos de ácidos. Fabricada com material reciclável. A velocidade de trabalho indicada é até 4 km/h.

Radizão Giratório	Radizão Fixo	Roda	Ø (mm)	F (mm)	Ø (pol)	KG	Ø (mm)	s/ freio (mm)	c/ freio FP (mm)	c/ freio FPD (mm)	
Referência											
GKSR 42 NTN	FKSR 42 NTN	R 42 NTN	100	50	1/2"	Bucha de Nylon	400	143	74	153	139
GKSR 42 NTR	FKSR 42 NTR	R 42 NTR				Rolamento de Roletes					
GKSR 42 NTE	FKSR 42 NTE	R 42 NTE				Rolamento de Esferas					
GKSR 52 NTN	FKSR 52 NTN	R 52 NTN	125			Bucha de Nylon	500	165	92	168	144
GKSR 52 NTR	FKSR 52 NTR	R 52 NTR				Rolamento de Roletes					
GKSR 52 NTE	FKSR 52 NTE	R 52 NTE				Rolamento de Esferas					
GKSR 62 NTN	FKSR 62 NTN	R 62 NTN	150			Bucha de Nylon	600	190	130	201	162
GKSR 62 NTR	FKSR 62 NTR	R 62 NTR				Rolamento de Roletes					
GKSR 62 NTE	FKSR 62 NTE	R 62 NTE				Rolamento de Esferas					
GKSR 82 NTN	FKSR 82 NTN	R 82 NTN	200			Bucha de Nylon	700	241	176	230	194
GKSR 82 NTE	FKSR 82 NTE	R 82 NTE				Rolamento de Esferas					
GKSR 102 NTN	FKSR 102 NTN	R 102 NTN	250			Bucha de Nylon	900	290	206	249	212
GKSR 102 NTE	FKSR 102 NTE	R 102 NTE		Rolamento de Esferas							

Acessórios/Opções de Freio

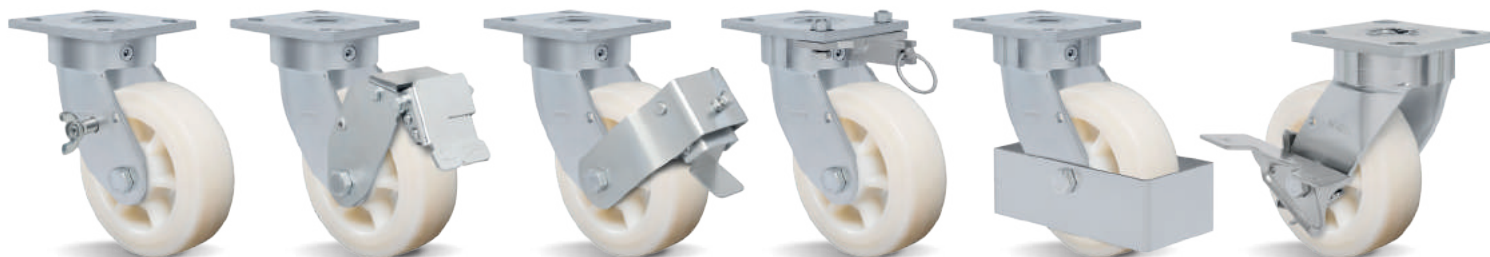

FL - Freio Lateral

FPD - Freio Pedal

FP - Freio Pedal

AD - Bloqueio de Giro

GC - Guarda Corpo

SL - Side Lock
sob consulta

Cabeçote

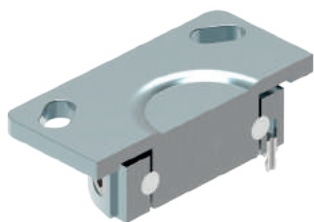

Tipos de Placa

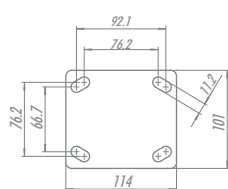

Placa KSR

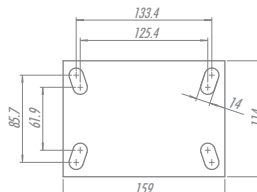

Placa KPA

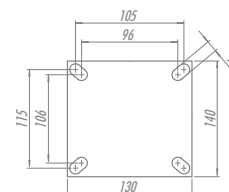

Placa KM

ERGONOMIC

B - BORRACHA MOLDADA

Capacidade até 450kg

Garfo fabricado em aço com acabamento zincado, cabeçote de giro reforçado sem pino central, com pista simples de esferas. Eixo da roda parafusado.



RODA B - Borracha Moldada. Dureza: 80 Shore A. (-20°C a +70°C). Produzida com revestimento de borracha moldada vulcanizada em núcleo de ferro fundido cinzento. Roda com suavidade e baixo nível de ruídos, absorve choques e vibrações. É resistente à abrasão e produtos químicos. Fornecida com graxeira para lubrificação quando montada com rolamento de roletes ou sob solicitação. Pode ser utilizada em velocidades de até 20km/h quando montada com rolamentos de esferas.

Rodizio Giratório	Rodizio Fixo	Roda	Ø (mm)	h (mm)	Ø (pol)	Ícone	KG	Ø (mm)	s/ freio (mm)	c/ freio FP (mm)	c/ freio FPD (mm)
Referência											
GKSR 42 BN	FKSR 42 BN	R 42 BN	100	50	1/2"	Bucha de Nylon	200	143	74	153	139
GKSR 42 BR	FKSR 42 BR	R 42 BR				Rolamento de Roletes					
GKSR 42 BE	FKSR 42 BE	R 42 BE				Rolamento de Esferas					
GKSR 52 BN	FKSR 52 BN	R 52 BN	125	50	1/2"	Bucha de Nylon	250	165	92	168	144
GKSR 52 BR	FKSR 52 BR	R 52 BR				Rolamento de Roletes					
GKSR 52 BE	FKSR 52 BE	R 52 BE				Rolamento de Esferas					
GKSR 62 BN	FKSR 62 BN	R 62 BN	150	50	1/2"	Bucha de Nylon	300	190	130	201	162
GKSR 62 BR	FKSR 62 BR	R 62 BR				Rolamento de Roletes					
GKSR 62 BE	FKSR 62 BE	R 62 BE				Rolamento de Esferas					
GKSR 82 BN	FKSR 82 BN	R 82 BN	200	50	1/2"	Bucha de Nylon	350	241	176	230	194
GKSR 82 BR	FKSR 82 BR	R 82 BR				Rolamento de Roletes					
GKSR 82 BE	FKSR 82 BE	R 82 BE				Rolamento de Esferas					
GKSR 102 BN	FKSR 102 BN	R 102 BN	250	50	1/2"	Bucha de Nylon	450	290	206	249	212
GKSR 102 BR	FKSR 102 BR	R 102 BR				Rolamento de Roletes					
GKSR 102 BE	FKSR 102 BE	R 102 BE				Rolamento de Esferas					

Acessórios/Opções de Freio



FL - Freio Lateral



FPD - Freio Pedal



FP - Freio Pedal



AD - Bloqueio de Giro



GC - Guarda Corpo

Cabeçote

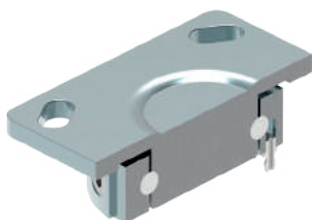

Tipos de Placa

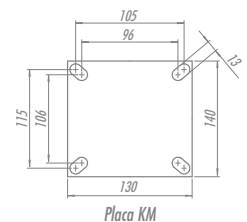
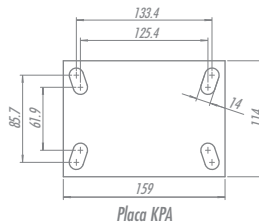
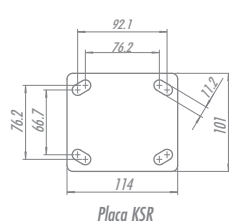

ERGONOMIC









NU - POLIURETANO MOLDADO

Capacidade até 800kg

Garfo fabricado em aço com acabamento zincado, cabeçote de giro reforçado sem pino central, com pista simples de esferas. Eixo da roda parafusado.



RODA NU - Poliuretano Moldado com Núcleo de Nylon. Dureza: 90 Shore A. (-40°C a +80°C). Produzida com revestimento em poliuretano moldado e núcleo em nylon injetado. O sistema de amarração mecânica da banda de rodagem garante excelente resistência e durabilidade. Ideal para aplicações nos mais diversos tipos de superfícies e ambientes. É leve, suporta cargas elevadas, protege o piso, necessita de menor esforço para movimentação, produz baixo nível de ruídos no deslocamento. Possui excelente resistência à abrasão, impactos, intempéries e produtos químicos como graxas, óleos, sais e solventes. Pode ser utilizada a uma velocidade de até 4 km/h.

Rodizio Giratório	Rodizio Fixo	Roda									
Referência			(mm)	(mm)	(pol)		KG	(mm)	s/ freio (mm)	c/ freio FP (mm)	c/ freio FPD (mm)
GKSR 42 NUE	FKSR 42 NUE	R 42 NUE	100	50	1/2"	Rolamento de Esferas	400	143	74	153	139
GKSR 52 NUE	FKSR 52 NUE	R 52 NUE	125					165	92	168	144
GKSR 62 NUE	FKSR 62 NUE	R 62 NUE	150					190	130	201	162
GKSR 82 NUE	FKSR 82 NUE	R 82 NUE	200					241	176	230	194
GKSR 102 NUE	FKSR 102 NUE	R 102 NUE	250					290	206	249	212

Acessórios/Opcões de Freio

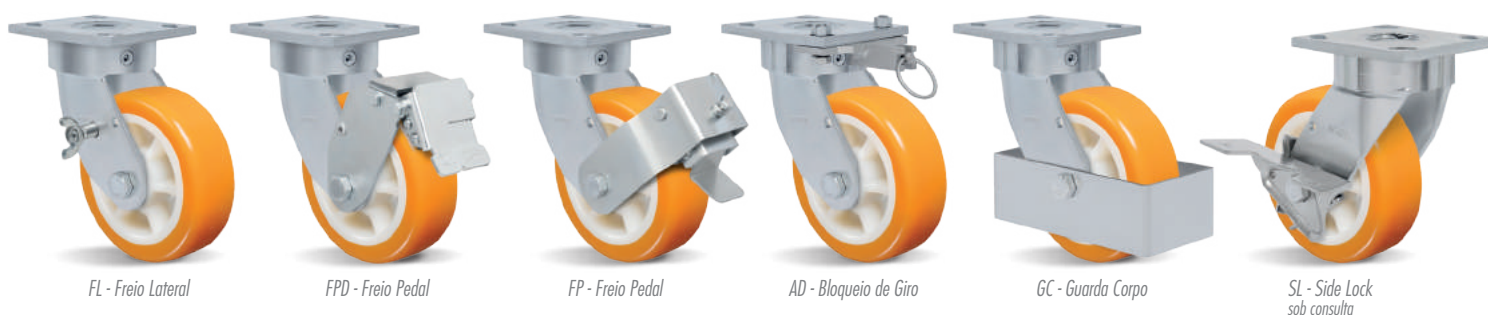

Cabeçote

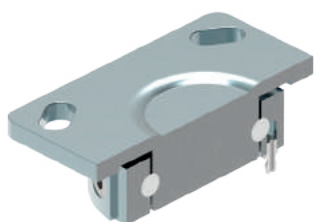

Tipos de Placa

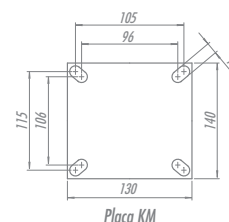
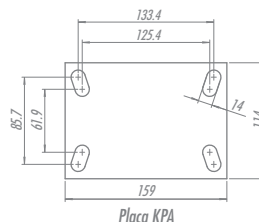
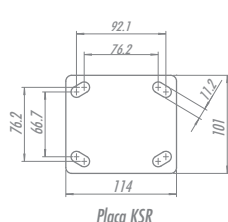

ERGONOMIC ALUMINIUM ALP

Capacidade até 850kg

Garfo fabricado em aço com acabamento zincado, cabeçote de giro reforçado sem pino central, com pista simples de esferas. Eixo da roda parafusado.



RODA ALP - Poliuretano Moldado Com Núcleo De Alumínio. Dureza: 90 Shore A. (-40°C a +80°C). Produzida com revestimento de poliuretano moldado e núcleo de alumínio injetado sob pressão. É leve e resistente à oxidação. Ideal para aplicações nos mais diversos tipos de superfícies e ambientes. Suporta altas cargas, protege o piso, necessita de menos esforço para movimentação, produz baixo nível de ruídos durante o deslocamento e proporciona grande durabilidade. Possui excelente resistência à abrasão, aos impactos, intempéries e a produtos químicos como graxas, óleos, sais e solventes. Pode ser utilizada em tração mecânica a uma velocidade de até 6 km/h, quando montada com rolamentos de esferas.

Rodizio Giratório	Rodizio Fixo	Roda	Ø (mm)	f (mm)	Ø (pol)	📦	KG	📏 (mm)	s/ freio (mm)	c/ freio FP (mm)	c/ freio FPD (mm)
Referência											
GKSR 52 ALPE	FKSR 52 ALPE	R 52 ALPE	125	50	1/2"	📦 Rolamento de Esferas	500	165	92	168	144
GKSR 62 ALPE	FKSR 62 ALPE	R 62 ALPE	150								
GKSR 82 ALPE	FKSR 82 ALPE	R 82 ALPE	200								

Acessórios/Opções de Freio



FL - Freio Lateral



FPD - Freio Pedal



FP - Freio Pedal



AD - Bloqueio de Giro



GC - Guarda Corpo

Cabeçote

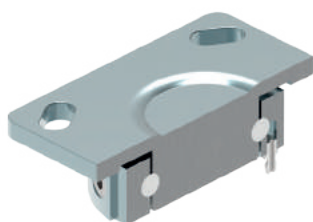

Tipos de Placa

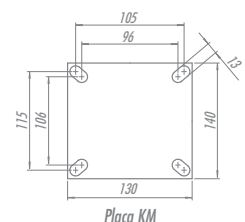
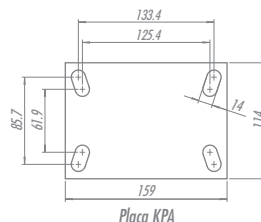
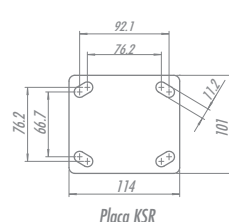

ERGONOMIC ALUMINIUM ALP SOFT

Capacidade até 400kg

Garfo fabricado em aço com acabamento zincado, cabeçote de giro reforçado sem pino central, com pista simples de esferas. Eixo da roda parafusado.



RODA ALP SOFT - Poliuretano Moldado Soft Com Núcleo De Alumínio. Dureza: 75 Shore A. (-40°C a +80°C). Produzida com revestimento de poliuretano soft moldado de alta resiliência e núcleo de alumínio injetado sob pressão. É leve, resistente à oxidação. Ideal para aplicações nos mais diversos tipos de superfícies e ambientes. Suporta altas cargas, protege o piso, necessita de pouco esforço para partida e movimentação, produz baixo nível de ruídos durante o deslocamento, proporciona grande durabilidade e alta absorção de vibrações. Possui excelente resistência à abrasão, aos impactos, intempéries e a produtos químicos como graxas, óleos, sais e solventes. Pode ser utilizada em tração mecânica a uma velocidade de até 6 km/h, quando montada com rolamentos de esferas.

Rodizio Giratório	Rodizio Fixo	Roda									
Referência			(mm)	(mm)	(pol)		KG	(mm)	s/ freio (mm)	c/ freio FP (mm)	c/ freio FPD (mm)
GKSR 52 ALPE SOFT	FKSR 52 ALPE SOFT	R 52 ALPE SOFT	125				300	165	92	168	144
GKSR 62 ALPE SOFT	FKSR 62 ALPE SOFT	R 62 ALPE SOFT	150	50	1/2"	Rolamento de Esferas	350	190	130	201	162
GKSR 82 ALPE SOFT	FKSR 82 ALPE SOFT	R 82 ALPE SOFT	200				400	241	176	230	194

Acessórios/Opções de Freio



FL - Freio Lateral



FPD - Freio Pedal



FP - Freio Pedal



AD - Bloqueio de Giro



GC - Guarda Corpo

Cabeçote

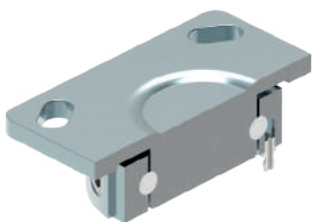

Tipos de Placa

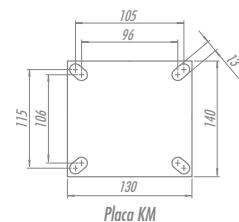
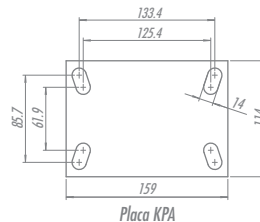
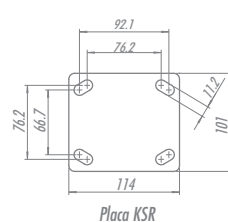

ERGONOMIC ALUMINIUM ALPSS SOFT

Capacidade até 700kg

Garfo fabricado em aço com acabamento zincado, cabeçote de giro reforçado sem pino central, com pista simples de esferas. Eixo da roda parafusado.

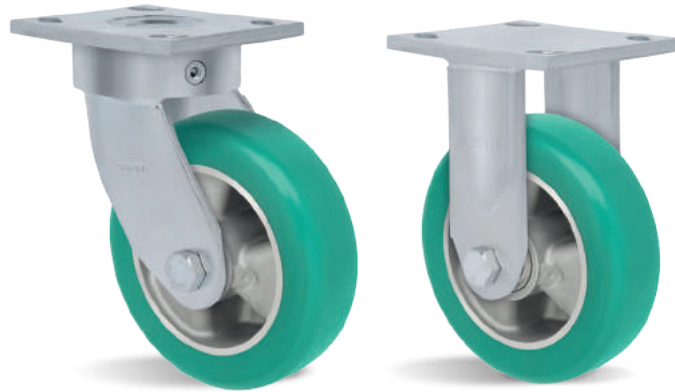

RODA ALPSS SOFT - Poliuretano Moldado Alta Resiliência com Camada Dupla. Dureza: 75 Shore A. (-40°C a +80°C). Produzida com revestimento de poliuretano soft moldado de alta resiliência com camada dupla e núcleo de alumínio injetado sob pressão. É leve e resistente à oxidação. Ideal para aplicações nos mais diversos tipos de superfícies e ambientes. Suporta altas cargas, protege o piso, necessita de pouco esforço para partida e movimentação. Produz baixo nível de ruídos durante o deslocamento, proporciona grande durabilidade e excelente absorção de vibrações. Possui excelente resistência à abrasão, aos impactos, intempéries e a produtos químicos como graxas, óleos, sais e solventes. Pode ser utilizada a uma velocidade de até 16 km/h quando montada com rolamentos de esferas.

Rodizio Giratório	Rodizio Fixo	Roda	 (mm)	 (mm)	 (pol)		 KG	 (mm)	 s/ freio (mm)	 c/ freio FP (mm)	 c/ freio FPD (mm)
Referência											
GKSR 62 ALPSS SOFT	FKSR 62 ALPSS SOFT	R 62 ALPSS SOFT	150	50	1/2"	Rolamento de Esferas	550	190	130	201	162
GKSR 82 ALPSS SOFT	FKSR 82 ALPSS SOFT	R 82 ALPSS SOFT	200					241	176	230	194

Acessórios/Opções de Freio



FL - Freio Lateral



FPD - Freio Pedal



FP - Freio Pedal



AD - Bloqueio de Giro



GC - Guarda Corpo

Cabeçote

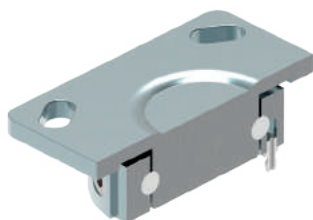

Tipos de Placa

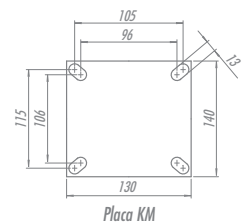
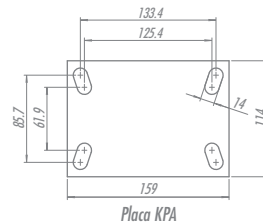
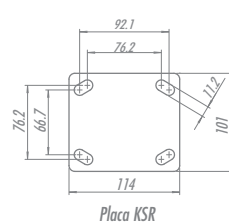

ERGONOMIC

P - POLIURETANO MOLDADO

Capacidade até 900kg

Garfo fabricado em aço com acabamento zincado, cabeçote de giro reforçado sem pino central, com pista simples de esferas. Eixo da roda parafusado.



RODA P - Poliuretano Moldado. Dureza: 90 Shore A. (-40°C a +80°C). Produzida com revestimento em poliuretano moldado e núcleo em ferro fundido cinzento. Ideal para aplicações nos mais diversos tipos de superfícies e ambientes. Suporta altas cargas, protege o piso, necessita de menor esforço para movimentação, produz baixo nível de ruídos no deslocamento e tem excelente durabilidade. Possui excelente resistência à abrasão, impactos, intempéries e produtos químicos como graxas, óleos, sais e solventes. Fornecida com graxeira para lubrificação quando montada com rolamento de roletes ou sob solicitação. Pode ser utilizada a uma velocidade de até 20km/h quando montada com rolamentos de esferas.

Rodizio Giratório	Rodizio Fixo	Roda	Ø (mm)	f (mm)	Ø (pol)		KG	Ø (mm)	s/ freio (mm)	c/ freio FP (mm)	c/ freio FPD (mm)
Referência											
GKSR 42 PR	FKSR 42 PR	R 42 PR	100	50	1/2"	Rolamento de Roletes	500	143	74	153	139
GKSR 42 PE	FKSR 42 PE	R 42 PE				Rolamento de Esferas					
GKSR 52 PR	FKSR 52 PR	R 52 PR	125			Rolamento de Roletes	600	165	92	168	144
GKSR 52 PE	FKSR 52 PE	R 52 PE				Rolamento de Esferas					
GKSR 62 PR	FKSR 62 PR	R 62 PR	150			Rolamento de Roletes	700	190	130	201	162
GKSR 62 PE	FKSR 62 PE	R 62 PE				Rolamento de Esferas					
GKSR 82 PR	FKSR 82 PR	R 82 PR	200			Rolamento de Roletes	900	241	176	230	194
GKSR 82 PE	FKSR 82 PE	R 82 PE				Rolamento de Esferas					
GKSR 102 PR	FKSR 102 PR	R 102 PR	250			Rolamento de Roletes	900	290	206	249	212
GKSR 102 PE	FKSR 102 PE	R 102 PE				Rolamento de Esferas					
GKSR 122 PR	FKSR 122 PR	R 122 PR	300			Rolamento de Roletes	900	343	220	-	-
GKSR 122 PE	FKSR 122 PE	R 122 PE				Rolamento de Esferas					

Acessórios/Opções de Freio



FL - Freio Lateral



FPD - Freio Pedal



FP - Freio Pedal



AD - Bloqueio de Giro



GC - Guarda Corpo

Cabeçote

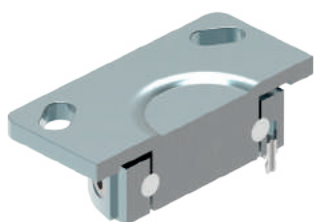

Tipos de Placa

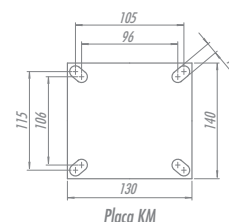
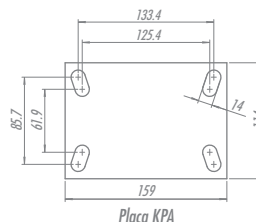
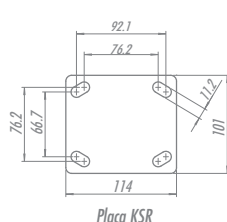

ERGONOMIC

BC - POLIURETANO MOLDADO

Capacidade até 800kg

Garfo fabricado em aço com acabamento zincado, cabeçote de giro reforçado sem pino central, com pista simples de esferas. Eixo da roda parafusado.



RODA BC - Poliuretano Moldado - Round. Dureza: 90 Shore A. (-40°C a +80°C). Produzida com revestimento em poliuretano moldado e núcleo em ferro fundido cinzento. O perfil arredondado da face rodante proporciona redução da área de contato com o piso, facilidade para movimentação e manobras, diminuindo o esforço de manuseio e o nível de ruído no deslocamento. Proporciona durabilidade superior por ter maior camada de poliuretano do que as rodas convencionais. Possui excelente resistência à abrasão, a impactos, a intempéries e a produtos químicos como graxas, óleos, sais e solventes. Pode ser utilizada a uma velocidade de até 20km/h quando montada com rolamentos de esferas.

Rodizio Giratório	Rodizio Fixo	Roda	Ø (mm)	f (mm)	Ø (pol)		KG	Ø (mm)	s/ freio (mm)	c/ freio FP (mm)	c/ freio FPD (mm)
Referência											
GKSR 42 BCE	FKSR 42 BCE	R 42 BCE	100	50	1/2"	Rolamento de Esferas	400	143	74	153	139
GKSR 52 BCE	FKSR 52 BCE	R 52 BCE	125				450	165	92	168	144
GKSR 62 BCE	FKSR 62 BCE	R 62 BCE	150				550	190	130	201	162
GKSR 82 BCE	FKSR 82 BCE	R 82 BCE	200				650	241	176	230	194
GKSR 102 BCE	FKSR 102 BCE	R 102 BCE	250				700	290	206	249	212
GKSR 122 BCE	FKSR 122 BCE	R 122 BCE	300				800	343	220	-	-

Acessórios/Opções de Freio



FL - Freio Lateral



FPD - Freio Pedal



FP - Freio Pedal



AD - Bloqueio de Giro



GC - Guarda Corpo

Cabeçote

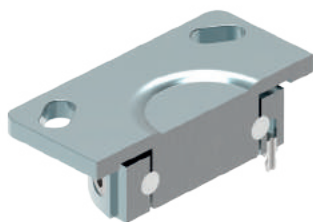

Tipos de Placa

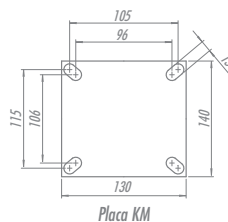
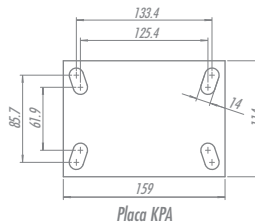
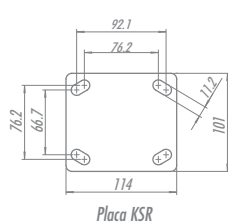

ERGONOMIC

AC - POLIURETANO MOLDADO

Capacidade até 800kg

Garfo fabricado em aço com acabamento zincado, cabeçote de giro reforçado sem pino central, com pista simples de esferas. Eixo da roda parafusado.



RODA AC - Poliuretano Moldado Alta Dureza - Round. Dureza: 60 Shore D. (-40°C a +80°C). Produzida com revestimento em poliuretano moldado cor verde de alta dureza e núcleo em ferro fundido cinzento. O perfil arredondado da face rodante proporciona redução da área de contato com o piso, facilidade para movimentação e manobras, diminuindo o esforço de manuseio e o nível de ruído no deslocamento. Proporciona durabilidade superior por ter maior camada de poliuretano do que as rodas convencionais. Possui excelente resistência à abrasão, a impactos, a intempéries e a produtos químicos como graxas, óleos, sais e solventes. A velocidade de trabalho indicada é até 20km/h.

Rodizio Giratório	Rodizio Fixo	Roda										
Referência			(mm)	(mm)	(pol)		KG	(mm)	s/ freio (mm)	c/ freio FP (mm)	c/ freio FPD (mm)	
GKSR 42 ACE	FKSR 42 ACE	R 42 ACE	100	50	1/2"	Rolamento de Esferas	400	143	74	153	139	
GKSR 52 ACE	FKSR 52 ACE	R 52 ACE	125				450	165	92	168	144	
GKSR 62 ACE	FKSR 62 ACE	R 62 ACE	150				550	190	130	201	162	
GKSR 82 ACE	FKSR 82 ACE	R 82 ACE	200				650	241	176	230	194	
GKSR 102 ACE	FKSR 102 ACE	R 102 ACE	250				700	290	206	249	212	
GKSR 122 ACE	FKSR 122 ACE	R 122 ACE	300				800	343	220	-	-	

Acessórios/Opções de Freio



FL - Freio Lateral



FPD - Freio Pedal



FP - Freio Pedal



AD - Bloqueio de Giro



GC - Guarda Corpo

Cabeçote



Tipos de Placa

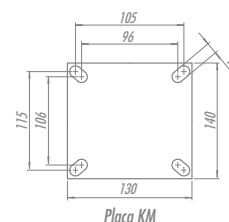
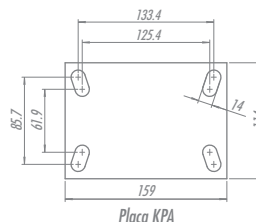
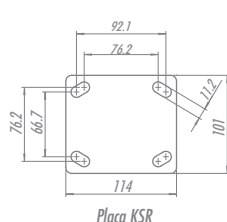

ERGONOMIC

C - CELERON

Capacidade até 800kg

Garfo fabricado em aço com acabamento zincado, cabeçote de giro reforçado sem pino central, com pista simples de esferas. Eixo da roda parafusado.



RODA C - Celeron. Dureza: 103 Rockwell M. (-30°C a +120°C). Fabricada com composto obtido da combinação de fibras de algodão maceradas impregnadas com resina fenólica, moldado sob alta pressão e temperatura. Possui excelentes propriedades mecânicas. É leve e resistente, não deforma com carga estática, e roda com facilidade. Pode ser utilizada em uma larga faixa de temperaturas. É resistente a óleos, graxas e ácidos suaves em baixas concentrações. Não é recomendada para aplicações em ambientes úmidos e contato com substâncias alcalinas. (Ex: soda cáustica, cloro, produtos de limpeza, sabão e detergente). A velocidade de trabalho indicada é até 4 km/h.

Rodizio Giratório	Rodizio Fixo	Roda	Ø	f	Ø		KG	Ø	s/ freio (mm)	c/ freio FP (mm)	c/ freio FPD (mm)
Referência			(mm)	(mm)	(pol)			(mm)			
GKSR 52 CR	FKSR 52 CR	R 52 CR	125			Rolamento de Roletes	500	165	92	168	144
GKSR 52 CE	FKSR 52 CE	R 52 CE				Rolamento de Esferas					
GKSR 62 CR	FKSR 62 CR	R 62 CR	150	50	1/2"	Rolamento de Roletes	600	190	130	201	162
GKSR 62 CE	FKSR 62 CE	R 62 CE				Rolamento de Esferas					
GKSR 82 CR	FKSR 82 CR	R 82 CR	200			Rolamento de Roletes	800	241	176	230	194
GKSR 82 CE	FKSR 82 CE	R 82 CE				Rolamento de Esferas					

Acessórios/Opções de Freio



FL - Freio Lateral



FPD - Freio Pedal



FP - Freio Pedal



AD - Bloqueio de Giro



GC - Guarda Corpo

Cabeçote

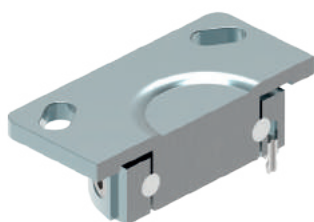

Tipos de Placa

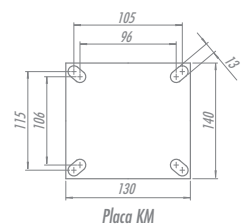
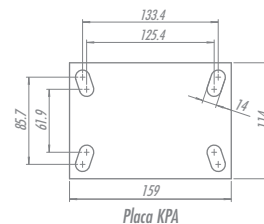
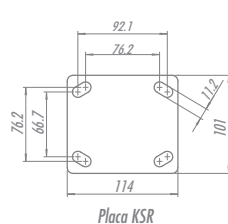









ERGONOMIC F - FERRO FUNDIDO

Capacidade até 900kg

Garfo fabricado em aço com acabamento zincado, cabeçote de giro reforçado sem pino central, com pista simples de esferas. Eixo da roda parafusado.



RODA F - Ferro Fundido. Dureza: 160 Brinell. (-40°C a +400°C). Produzida com ferro fundido cinzento, roda com muita facilidade e proporciona grande redução do esforço de movimentação. É muito resistente e suporta cargas e temperaturas elevadas. Não é indicada para a utilização quando o nível de ruídos e a conservação do piso são necessários. A velocidade de trabalho indicada é até 4 km/h.

Rodizio Giratório	Rodizio Fixo	Roda									
Referência			(mm)	(mm)	(pol)		KG	(mm)	s/ freio (mm)	c/ freio FP (mm)	c/ freio FPD (mm)
GKSR 42 FR	FKSR 42 FR	R 42 FR	100	50	1/2"	Rolamento de Roletes	500	145	74	153	139
GKSR 42 FE	FKSR 42 FE	R 42 FE				Rolamento de Esferas					
GKSR 52 FR	FKSR 52 FR	R 52 FR	125			Rolamento de Roletes	600	165	92	168	144
GKSR 52 FE	FKSR 52 FE	R 52 FE				Rolamento de Esferas					
GKSR 62 FR	FKSR 62 FR	R 62 FR	150			Rolamento de Roletes	700	190	130	201	162
GKSR 62 FE	FKSR 62 FE	R 62 FE				Rolamento de Esferas					
GKSR 82 FR	FKSR 82 FR	R 82 FR	200			Rolamento de Roletes	900	241	176	230	194
GKSR 82 FE	FKSR 82 FE	R 82 FE				Rolamento de Esferas					
GKSR 102 FR	FKSR 102 FR	R 102 FR	250			Rolamento de Roletes		290	206	249	212
GKSR 102 FE	FKSR 102 FE	R 102 FE				Rolamento de Esferas					

Acessórios/Opções de Freio



FL - Freio Lateral



FPD - Freio Pedal



FP - Freio Pedal



AD - Bloqueio de Giro



GC - Guarda Corpo

Cabeçote

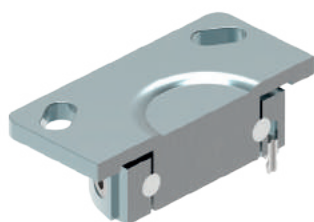

Tipos de Placa

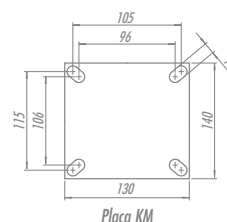
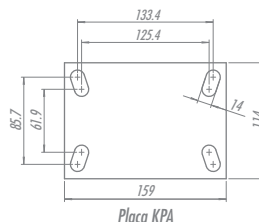
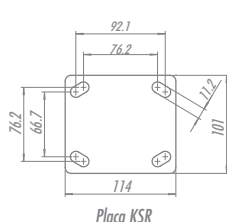

ERGONOMIC Heavy Duty

B - BORRACHA MOLDADA

Capacidade até 750kg

Garfo fabricado em aço com acabamento zincado, cabeçote de giro reforçado sem pino central, com pista dupla de esferas. Eixo da roda parafusado.



RODA B - Borracha Moldada. Dureza: 80 Shore A. (-20°C a +70°C). Produzida com revestimento de borracha moldada vulcanizada em núcleo de ferro fundido cinzento. Roda com suavidade e baixo nível de ruídos, absorve choques e vibrações. É resistente à abrasão e produtos químicos. Fornecida com graxeira para lubrificação quando montada com rolamento de roletes ou sob solicitação. Pode ser utilizada em velocidades de até 20km/h quando montada com rolamentos de esferas.

Rodizio Giratório	Rodizio Fixo	Roda	Ø (mm)	f (mm)	Ø (pol)	Rolamento	KG	Ø (mm)	s/ freio (mm)	c/ freio FP (mm)
Referência										
GKMP 63 BR	FKMP 63 BR	R 63 BR	150	70	3/4"	Rolamento de Roletes	400	190	113	200
GKMP 63 BE	FKMP 63 BE	R 63 BE				Rolamento de Esferas				
GKMP 83 BR	FKMP 83 BR	R 83 BR	200	70	3/4"	Rolamento de Roletes	500	257	164	231
GKMP 83 BE	FKMP 83 BE	R 83 BE				Rolamento de Esferas				
GKMP 103 BE	FKMP 103 BE	R 103 BE	250			Rolamento de Esferas	600	292	195	261
GKMP 123 BE	FKMP 123 BE	R 123 BE	300			Rolamento de Esferas	750	343	236	301

Acessórios/Opções de Freio



FL - Freio Lateral



FP - Freio Pedal



AD - Bloqueio de Giro



GC - Guarda Corpo

Cabeçote



Tipos de Placa

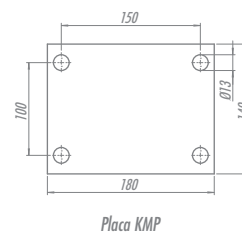
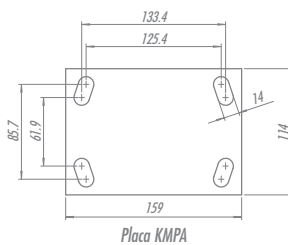

ERGONOMIC Heavy Duty

P - POLIURETANO MOLDADO

Capacidade até 1400kg

Garfo fabricado em aço com acabamento zincado, cabeçote de giro reforçado sem pino central, com pista dupla de esferas. Eixo da roda parafusado.



RODA P - Poliuretano Moldado. Dureza: 90 Shore A. (-40°C a +80°C). Produzida com revestimento em poliuretano moldado e núcleo em ferro fundido cinzento. Ideal para aplicações nos mais diversos tipos de superfícies e ambientes. Suporta altas cargas, protege o piso, necessita de menor esforço para movimentação, produz baixo nível de ruídos no deslocamento e tem excelente durabilidade. Possui excelente resistência à abrasão, impactos, intempéries e produtos químicos como graxas, óleos, sais e solventes. Fornecida com graxeira para lubrificação quando montada com rolamento de roletes ou sob solicitação. Pode ser utilizada a uma velocidade de até 20km/h quando montada com rolamentos de esferas.

Rodizio Giratório	Rodizio Fixo	Roda								
Referência			(mm)	(mm)	(pol)		KG	(mm)	s/ freio (mm)	c/ freio FP (mm)
GKMP 63 PR	FKMP 63 PR	R 63 PR	150	70	3/4"	Rolamento de Roletes	1000	190	113	200
GKMP 63 PE	FKMP 63 PE	R 63 PE				Rolamento de Esferas				
GKMP 83 PR	FKMP 83 PR	R 83 PR	200	70	3/4"	Rolamento de Roletes	1200	257	164	231
GKMP 83 PE	FKMP 83 PE	R 83 PE				Rolamento de Esferas				
GKMP 103 PE	FKMP 103 PE	R 103 PE	250			Rolamento de Esferas	1300	292	195	261
GKMP 123 PE	FKMP 123 PE	R 123 PE	300			Rolamento de Esferas	1400	343	236	301

Acessórios/Opções de Freio



FL - Freio Lateral



FP - Freio Pedal



AD - Bloqueio de Giro



GC - Guarda Corpo

Cabeçote



Tipos de Placa

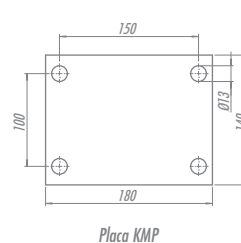
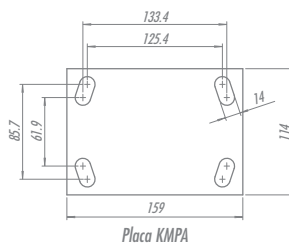

ERGONOMIC Heavy Duty

C - CELERON

Capacidade até 1000kg

Garfo fabricado em aço com acabamento zincado, cabeçote de giro reforçado sem pino central, com pista dupla de esferas. Eixo da roda parafusado.



RODA C - Celeron. Dureza: 103 Rockwell M. (-30°C a +120°C). Fabricada com composto obtido da combinação de fibras de algodão maceradas impregnadas com resina fenólica, moldado sob alta pressão e temperatura. Possui excelentes propriedades mecânicas, é leve e resistente, não deforma com carga estática, e roda com facilidade. Pode ser utilizada em uma larga faixa de temperaturas. É resistente a óleos, graxas e ácidos suaves em baixas concentrações. Não é recomendada para aplicações em ambientes úmidos e contato com substâncias alcalinas. (Ex: soda cáustica, cloro, produtos de limpeza, sabão e detergente). A velocidade de trabalho indicada é até 4km/h.

Rodizio Giratório	Rodizio Fixo	Roda									
Referência			(mm)	(mm)	(pol)		KG	(mm)	s/ freio (mm)	c/ freio FP (mm)	
GKMP 63 CR	FKMP 63 CR	R 63 CR	150	70	3/4"	Rolamento de Roletes	800	190	113	200	
GKMP 63 CE	FKMP 63 CE	R 63 CE				Rolamento de Esferas					
GKMP 83 CR	FKMP 83 CR	R 83 CR	200			Rolamento de Roletes	1000		257	164	231
GKMP 83 CE	FKMP 83 CE	R 83 CE				Rolamento de Esferas					

Acessórios/Opções de Freio



FL - Freio Lateral



FP - Freio Pedal



AD - Bloqueio de Giro



GC - Guarda Corpo

Cabeçote



Tipos de Placa

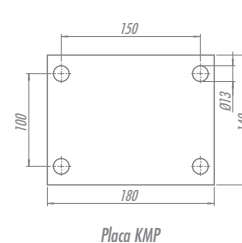
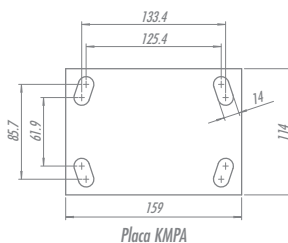

ERGONOMIC Heavy Duty









F - FERRO FUNDIDO

Capacidade até 1400kg

Garfo fabricado em aço com acabamento zincado, cabeçote de giro reforçado sem pino central, com pista dupla de esferas. Eixo da roda parafusado.



RODA F - Ferro Fundido. Dureza: 160 Brinell. (-40°C a +400°C). Produzida com ferro fundido cinzento, roda com muita facilidade e proporciona grande redução do esforço de movimentação. É muito resistente e suporta cargas e temperaturas elevadas. Não é indicada para a utilização quando o nível de ruídos e a conservação do piso são necessários. A velocidade de trabalho indicada é até 4km/h.

Rodizio Giratório	Rodizio Fixo	Roda								
Referência			(mm)	(mm)	(pol)		KG	(mm)	s/ freio (mm)	c/ freio FP (mm)
GKMP 63 FR	FKMP 63 FR	R 63 FR	150	70	3/4"	Rolamento de Roletes	1000	190	113	200
GKMP 63 FE	FKMP 63 FE	R 63 FE				Rolamento de Esferas				
GKMP 83 FR	FKMP 83 FR	R 83 FR	200			Rolamento de Roletes	1200	257	164	231
GKMP 83 FE	FKMP 83 FE	R 83 FE				Rolamento de Esferas				
GKMP 103 FE	FKMP 103 FE	R 103 FE	250			Rolamento de Esferas	1300	292	195	261
GKMP 123 FE	FKMP 123 FE	R 123 FE	300			Rolamento de Esferas	1400	343	236	301

Acessórios/Opções de Freio



FL - Freio Lateral



FP - Freio Pedal



AD - Bloqueio de Giro



GC - Guarda Corpo

Cabeçote



Tipos de Placa

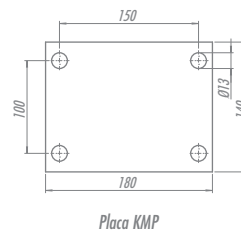
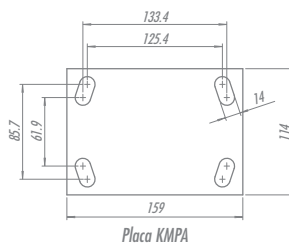

CMX - CPX - Absorção de Impactos

B - BORRACHA MOLDADA

Capacidade até 1000kg

Garfo reforçado com sistema de mola anti-choque, fabricado em chapas espessas de aço carbono com peças estampadas e usinadas, cabeçote* com rolamento axial de esferas e rolamento de rolos cônicos. Acabamento pintado. Eixo da roda parafusado.



*Os rodízios GCMX 52 e 62 possuem cabeçote com dois rolamentos axiais.



RODA B - Borracha Moldada. Dureza: 80 Shore A. (-20°C a +70°C). Produzida com revestimento de borracha moldada vulcanizada em núcleo de ferro fundido cinzento. Roda com suavidade e baixo nível de ruídos, absorve choques e vibrações. É resistente à abrasão e produtos químicos. Fornecida com graxeira para lubrificação quando montada com rolamento de roletas ou sob solicitação. Pode ser utilizada em velocidades de até 20km/h quando montada com rolamentos de esferas.

Rodizio Giratório	Rodizio Fixo	Roda	Ø (mm)	F (mm)	Ø (pol)		KG	Ø (mm)	s/ freio (mm)	c/ freio FP (mm)	c/ freio FPD (mm)
Referência											
GCMX 52 BE	FCMX 52 BE	R CMX 52 BE	125	50	1/2"	Rolamento de Esferas	80/130/180	208	118	172	175
GCMX 62 BE	FCMX 62 BE	R CMX 62 BE	150					220	130	180	180
GCMX 82 BE	FCMX 82 BE	R CMX 82 BE	200		5/8"		80/130/180/250/300	292	180	220	198
GCMX 102 BE	FCMX 102 BE	R CMX 102 BE	250					340	205	230	225
GCPX 83 BE	FCPX 83 BE	R CPX 83 BE	200	3/4"	130/180/250/500			325	180	250	-
GCPX 103 BE	FCPX 103 BE	R CPX 103 BE	250					70	350	205	275
GCPX 123 BE	FCPX 123 BE	R CPX 123 BE	300				100	405	230	300	-
GCPX 124 BE	FCPX 124 BE	R CPX 124 BE	300				100	750/1000	390	258	340

Acessórios/Opções de Freio



FPD - Freio Pedal Duplo

FP - Freio Pedal

BG - Bloqueio de Giro

PA - Paralama

AH - Freio Central

Tipos de Placa

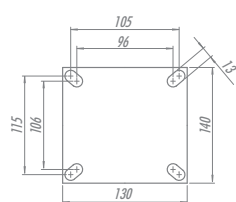

Placa 52 e 62

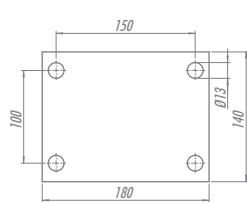

Placa 82 e 102

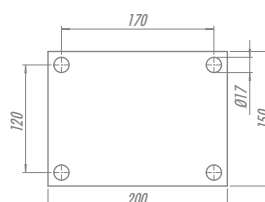

Placa 83 e 123

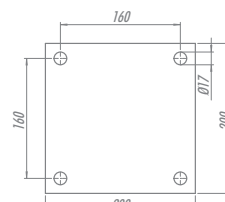

Placa 124

Cabeçote

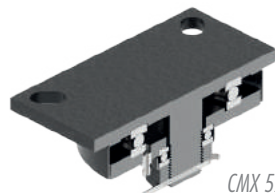

CMX 52 e 62

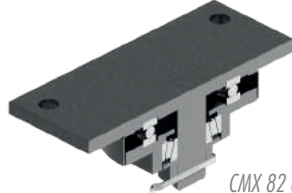

CMX 82 e 102

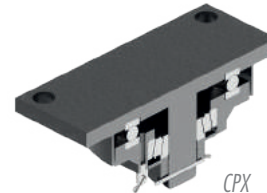

CPX

CMX - CPX - Absorção de Impactos

BS - BORRACHA MOLDADA DUPLA

Capacidade até 1000kg

Garfo reforçado com sistema de mola anti-choque, fabricado em chapas espessas de aço carbono com peças estampadas e usinadas, cabeçote* com rolamento axial de esferas e rolamento de rolos cônicos. Acabamento pintado. Eixo da roda parafusado.



*Os rodízios GCMX 52 e 62 possuem cabeçote com dois rolamentos axiais.

Tipos de Rodas

BS Preta

80 Shore A até 20km/h



BS Cinza

75 Shore A até 16km/h



BS Azul

65 Shore A até 16km/h



RODA BS - Borracha Moldada com Camada Dupla. Dureza: 80 Shore A. (-20°C a +70°C). Produzida com revestimento de borracha moldada com camada dupla vulcanizada em núcleo de ferro fundido cinzento. Ideal para aplicações em pisos externos, proporciona grande absorção de choques e vibrações, alta resistência à abrasão, e maior vida útil devido sua camada de borracha de maior espessura. Resiste a produtos químicos. Pode ser utilizada a uma velocidade de até 20km/h quando montada com rolamento de esferas.



Rodízio Giratório	Rodízio Fixo	Roda	Ø (mm)	f (mm)	Ø (pol)	Ícone	KG	Ø (mm)	s/ freio (mm)	c/ freio FP (mm)	c/ freio FPD (mm)
Referência											
GCMX 62 BSE	FCMX 62 BSE	R CMX 62 BSE	150	50	1/2"	Rolamento de Esferas	80/130/180	220	130	180	180
GCMX 82 BSE	FCMX 82 BSE	R CMX 82 BSE	200		5/8"		80/130/180/250	292	180	220	198
GCMX 102 BSE	FCMX 102 BSE	R CMX 102 BSE	250		3/4"		180/250/500	340	205	230	225
GCPX 83 BSE	FCPX 83 BSE	R CPX 83 BSE	200	70			325	180	250	-	
GCPX 103 BSE	FCPX 103 BSE	R CPX 103 BSE	250	100			350	205	275	-	
GCPX 123 BSE	FCPX 123 BSE	R CPX 123 BSE	300	405			230	300	-		
GCPX 124 BSE	FCPX 124 BSE	R CPX 124 BSE	300	100	390	258	340	-			

Acessórios/Opções de Freio



FPD - Freio Pedal Duplo

FP - Freio Pedal

BG - Bloqueio de Giro

PA - Paralama

AH - Freio Central

Tipos de Placa

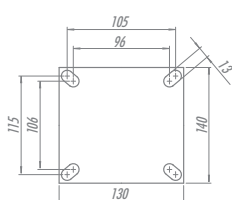

Placa 62

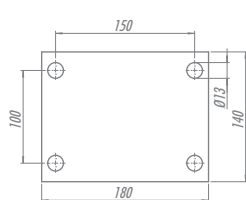

Placa 82 e 102

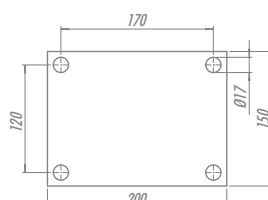

Placa 83 e 123

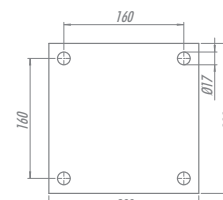

Placa 124

Cabeçote

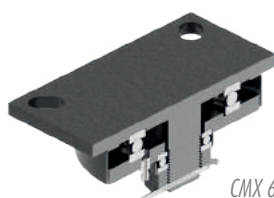

CMX 62

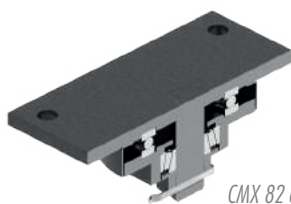

CMX 82 e 102

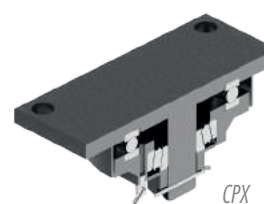

CPX

CMX - Absorção de Impactos

ALUMINIUM ALP

Capacidade até 300kg

Garfo reforçado com sistema de mola anti-choque, fabricado em chapas espessas de aço carbono com peças estampadas e usinadas, cabeçote* com rolamento axial de esferas e rolamento de rolos cônicos. Acabamento pintado. Eixo da roda parafusado.

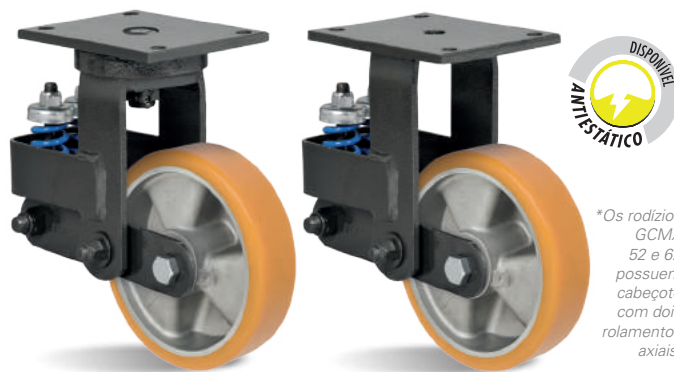

*Os rodízios GCMX 52 e 62 possuem cabeçote com dois rolamentos axiais.



RODA ALP - Poliuretano Moldado Com Núcleo De Alumínio. Dureza: 90 Shore A. (-40°C a +80°C). Produzida com revestimento de poliuretano moldado e núcleo de alumínio injetado sob pressão. É leve e resistente à oxidação. Ideal para aplicações nos mais diversos tipos de superfícies e ambientes. Suporta altas cargas, protege o piso, necessita de menos esforço para movimentação, produz baixo nível de ruídos durante o deslocamento e proporciona grande durabilidade. Possui excelente resistência à abrasão, aos impactos, intempéries e a produtos químicos como graxas, óleos, sais e solventes. Pode ser utilizada em tração mecânica a uma velocidade de até 6 km/h, quando montada com rolamentos de esferas.

Rodizio Giratório	Rodizio Fixo	Roda	 (mm)	 (mm)	 (pol)		 KG	 (mm)	 s/ freio (mm)	 c/ freio FP (mm)	 c/ freio FPD (mm)
Referência											
GCMX 52 ALPE	FCMX 52 ALPE	R CMX 52 ALPE	125	50	1/2"		80/130/180	208	118	172	175
GCMX 62 ALPE	FCMX 62 ALPE	R CMX 62 ALPE	150		5/8"			220	130	180	180
GCMX 82 ALPE	FCMX 82 ALPE	R CMX 82 ALPE	200		5/8"			292	180	220	198

Acessórios/Opções de Freio

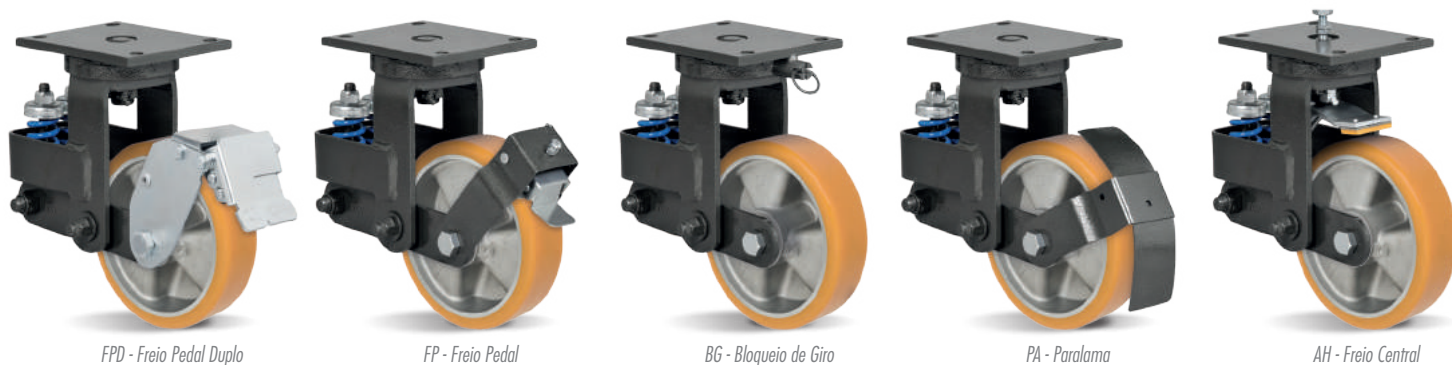

FPD - Freio Pedal Duplo

FP - Freio Pedal

BG - Bloqueio de Giro

PA - Paralama

AH - Freio Central

Tipos de Placa

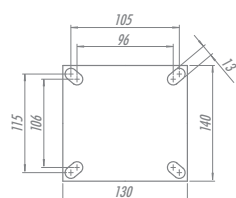

Placa 52 e 62

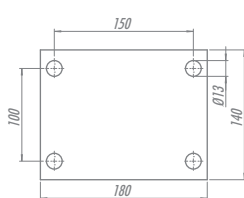

Placa 82

Cabeçote

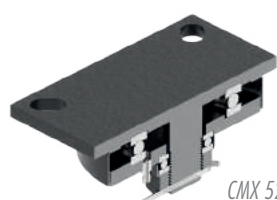

CMX 52 e 62

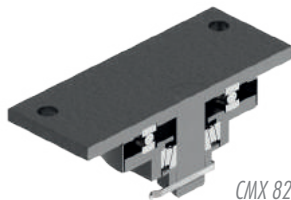

CMX 82

CMX - Absorção de Impactos

ALUMINIUM ALP SOFT

Capacidade até 300kg



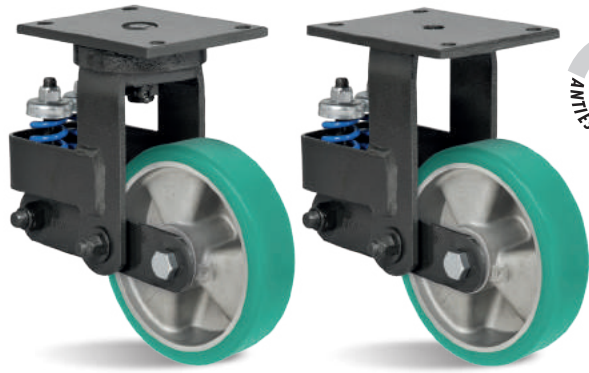



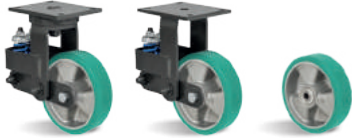

Garfo reforçado com sistema de mola anti-choque, fabricado em chapas espessas de aço carbono com peças estampadas e usinadas, cabeçote* com rolamento axial de esferas e rolamento de rolos cônicos. Acabamento pintado. Eixo da roda parafusado.



*Os rodízios GCMX 52 e 62 possuem cabeçote com dois rolamentos axiais.



RODA ALP SOFT - Poliuretano Moldado Soft Com Núcleo De Alumínio. Dureza: 75 Shore A. (-40°C a +80°C). Produzida com revestimento de poliuretano soft moldado de alta resiliência e núcleo de alumínio injetado sob pressão. É leve e resistente à oxidação. Ideal para aplicações nos mais diversos tipos de superfícies e ambientes. Suporta altas cargas, protege o piso, necessita de pouco esforço para partida e movimentação, produz baixo nível de ruídos durante o deslocamento, proporciona grande durabilidade e alta absorção de vibrações. Possui excelente resistência à abrasão, aos impactos, intempéries e a produtos químicos como graxas, óleos, sais e solventes. Pode ser utilizada em tração mecânica a uma velocidade de até 6 km/h, quando montada com rolamentos de esferas.

Rodízio Giratório	Rodízio Fixo	Roda	 (mm)	 (mm)	 (pol)		 KG	 (mm)	 s/ freio (mm)	 c/ freio FP (mm)	 c/ freio FPD (mm)
Referência											
GCMX 52 ALPE SOFT	FCMX 52 ALPE SOFT	R CMX 52 ALPE SOFT	125	50	1/2"	Rolamento de Esferas	80/130/180	208	118	172	175
GCMX 62 ALPE SOFT	FCMX 62 ALPE SOFT	R CMX 62 ALPE SOFT	150					220	130	180	180
GCMX 82 ALPE SOFT	FCMX 82 ALPE SOFT	R CMX 82 ALPE SOFT	200					292	180	220	198

Acessórios/Opções de Freio

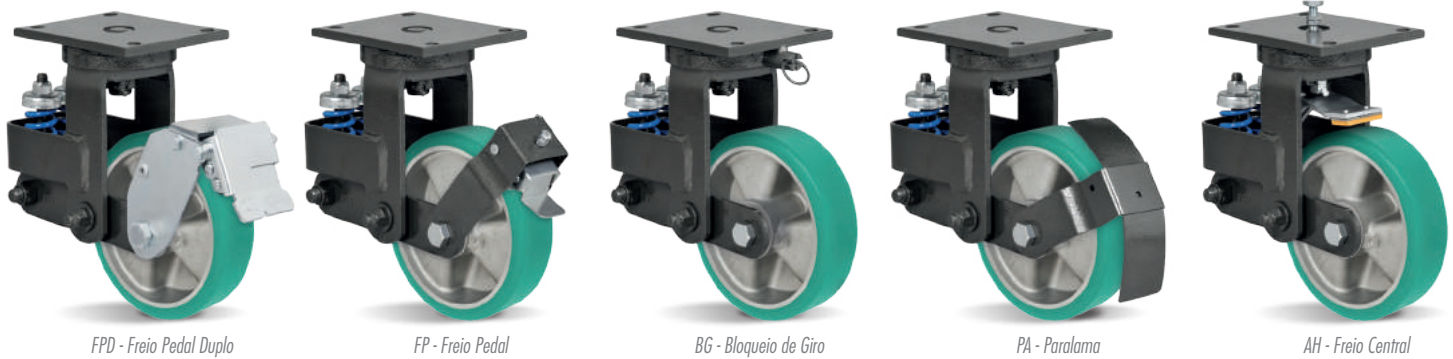

Tipos de Placa

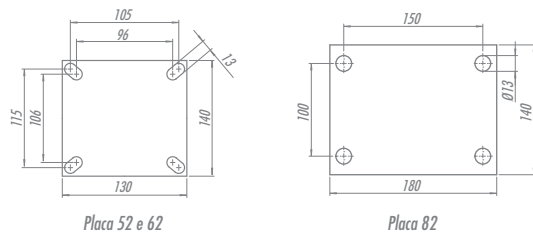

Cabeçote

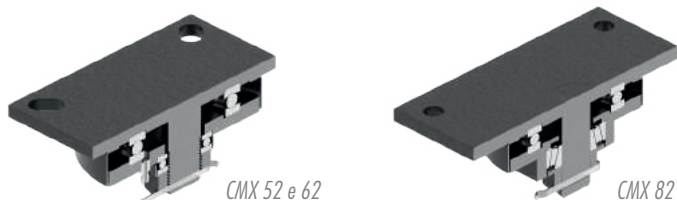

CMX - Absorção de Impactos

ALUMINIUM ALPSS SOFT

Capacidade até 300kg

Garfo reforçado com sistema de mola anti-choque, fabricado em chapas espessas de aço carbono com peças estampadas e usinadas, cabeçote* com rolamento axial de esferas e rolamento de rolos cônicos. Acabamento pintado. Eixo da roda parafusado.



*Os rodízios GCMX 52 e 62 possuem cabeçote com dois rolamentos axiais.



RODA ALPSS SOFT - Poliuretano Moldado Alta Resiliência com Camada Dupla. Dureza: 75 Shore A. (-40°C a +80°C). Produzida com revestimento de poliuretano soft moldado de alta resiliência com camada dupla e núcleo de alumínio injetado sob pressão. É leve e resistente à oxidação. Ideal para aplicações nos mais diversos tipos de superfícies e ambientes. Suporta altas cargas, protege o piso, necessita de pouco esforço para partida e movimentação. Produz baixo nível de ruídos durante o deslocamento, proporciona grande durabilidade e excelente absorção de vibrações. Possui excelente resistência à abrasão, aos impactos, intempéries e a produtos químicos como graxas, óleos, sais e solventes. Pode ser utilizada a uma velocidade de até 16 km/h quando montada com rolamentos de esferas.

Rodizio Giratório	Rodizio Fixo	Roda	 (mm)	 (mm)	 (pol)		 KG	 (mm)	 s/ freio (mm)	 c/ freio FP (mm)	 c/ freio FPD (mm)
Referência											
GCMX 62 ALPSS SOFT	FCMX 62 ALPSS SOFT	R CMX 62 ALPSS SOFT	150	50	1/2"	Rolamento de Esferas	80/130/180	220	130	180	180
GCMX 82 ALPSS SOFT	FCMX 82 ALPSS SOFT	R CMX 82 ALPSS SOFT	200		5/8"						

Acessórios/Opções de Freio



FPD - Freio Pedal Duplo

FP - Freio Pedal

BG - Bloqueio de Giro

PA - Paralame

AH - Freio Central

Tipos de Placa

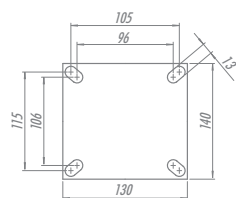

Placa 62

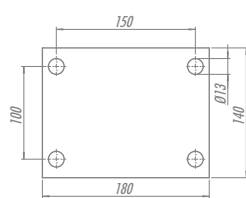

Placa 82

Cabeçote

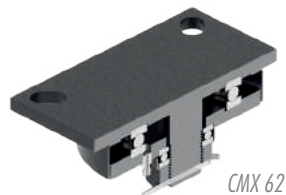

CMX 62

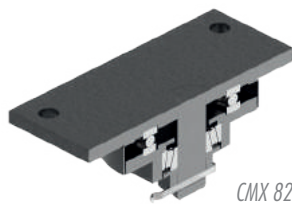

CMX 82

CMX - CPX - Absorção de Impactos

P - POLIURETANO MOLDADO

Capacidade até 1200kg

Garfo reforçado com sistema de mola anti-choque, fabricado em chapas espessas de aço carbono com peças estampadas e usinadas, cabeçote* com rolamento axial de esferas e rolamento de rolos cônicos. Acabamento pintado. Eixo da roda parafusado.



*Os rodízios GCMX 52 e 62 possuem cabeçote com dois rolamentos axiais.



RODA P - Poliuretano Moldado. Dureza: 90 Shore A. (-40°C a +80°C). Produzida com revestimento em poliuretano moldado e núcleo em ferro fundido cinzento. Ideal para aplicações nos mais diversos tipos de superfícies e ambientes. Suporta altas cargas, protege o piso, necessita de menor esforço para movimentação, produz baixo nível de ruídos no deslocamento e tem excelente durabilidade. Possui excelente resistência à abrasão, impactos, intempéries e produtos químicos como graxas, óleos, sais e solventes. Fornecida com graxeira para lubrificação quando montada com rolamento de roletes ou sob solicitação. Pode ser utilizada a uma velocidade de até 20 km/h quando montada com rolamentos de esferas.

Rodízio Giratório	Rodízio Fixo	Roda	Ø (mm)	F (mm)	Ø (pol)	Ícone	KG	Ø (mm)	s/ freio (mm)	c/ freio FP (mm)	c/ freio FPD (mm)
Referência											
GCMX 52 PE	FCMX 52 PE	R CMX 52 PE	125	50	1/2"	Rolamento de Esferas	80/130/180/250	208	118	172	175
GCMX 62 PE	FCMX 62 PE	R CMX 62 PE	150					220	130	180	180
GCMX 82 PE	FCMX 82 PE	R CMX 82 PE	200		5/8"		80/130/180/250 300/400/500	292	180	220	198
GCMX 102 PE	FCMX 102 PE	R CMX 102 PE	250					340	205	230	225
GCPX 83 PE	FCPX 83 PE	R CPX 83 PE	200	70	3/4"		130/180/250 500/750/1000	325	180	250	-
GCPX 103 PE	FCPX 103 PE	R CPX 103 PE	250					350	205	275	-
GCPX 123 PE	FCPX 123 PE	R CPX 123 PE	300		3/4"		750/1000/1200	405	230	300	-
GCPX 124 PE	FCPX 124 PE	R CPX 124 PE						100	390	258	340

Acessórios/Opções de Freio



FPD - Freio Pedal Duplo

FP - Freio Pedal

BG - Bloqueio de Giro

PA - Paralama

AH - Freio Central

Tipos de Placa

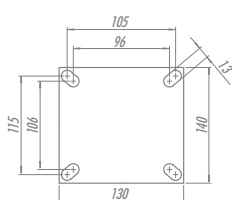

Placa 52 e 62

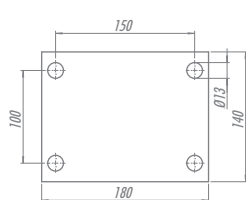

Placa 82 e 102

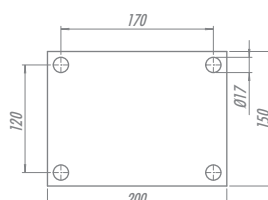

Placa 83 e 123

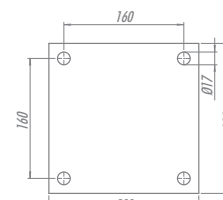

Placa 124

Cabeçote

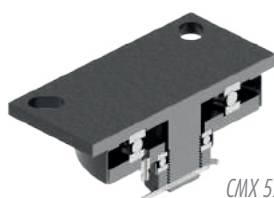

CMX 52 e 62

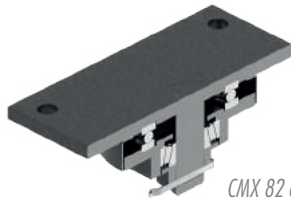

CMX 82 e 102

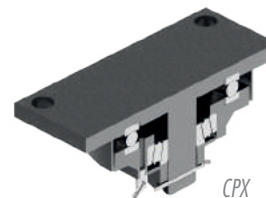

CPX

MPX - Meio Pesado Axial









NM - NYLON MACIÇO

Capacidade até 1400kg

Garfo reforçado, fabricado em aço carbono com peças estampadas e usinadas, cabeçote com dois rolamentos axiais de esferas. Acabamento pintado. Eixo da roda parafusado.



RODA NM - Nylon Maciço Usinado. Dureza: 75 Shore D. (-40°C a +110°C). Produzida a partir de tarugos de Poliamida 6 (Nylon). É leve, possui ótima resistência mecânica, roda com muita facilidade exigindo menor esforço para manobras e movimentações, não deforma sob carga estática. Suporta cargas leves e pesadas mantendo a facilidade para manuseio do equipamento. Ideal para aplicações em ambientes úmidos, é resistente à produtos químicos, graxas, óleos, sais e alguns tipos de ácidos. A velocidade de trabalho indicada é até 4km/h.

Rodizio Giratório	Rodizio Fixo	Roda									
Referência			(mm)	(mm)	(pol)		KG	(mm)	s/ freio (mm)	c/ freio FP (mm)	c/ freio FPR (mm)
GMPX 63 NME	FMPX 63 NME	R 63 NME	150	70	3/4"	Rolamento de Esferas	1000	218	115	184	167
GMPX 83 NME	FMPX 83 NME	R 83 NME	200				1200	260	150	212	191
GMPX 103 NME	FMPX 103 NME	R 103 NME	250				1300	320	195	251	229
GMPX 123 NME	FMPX 123 NME	R 123 NME	300				1400	376	238	270	263

Acessórios/Opções de Freio



FL - Freio Lateral



FPR - Freio Pedal



FP - Freio Pedal



BG - Bloqueio de Giro



GC - Guarda Corpo

Cabeçote

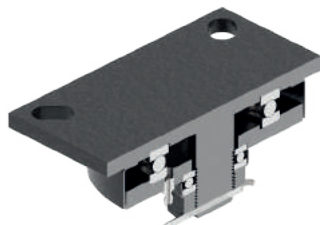

Placa

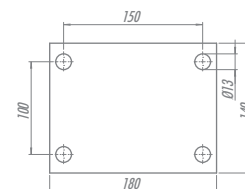

Placa MPX

MPX - Meio Pesado Axial

B - BORRACHA MOLDADA

Capacidade até 750kg

Garfo reforçado, fabricado em aço carbono com peças estampadas e usinadas, cabeçote com dois rolamentos axiais de esferas. Acabamento pintado. Eixo da roda parafusado.



RODA B - Borracha Moldada. Dureza: 80 Shore A. (-20°C a +70°C). Produzida com revestimento de borracha moldada vulcanizada em núcleo de ferro fundido cinzento. Roda com suavidade e baixo nível de ruídos, absorve choques e vibrações. É resistente à abrasão e produtos químicos. Fornecida com graxeira para lubrificação quando montada com rolamento de roletes ou sob solicitação. Pode ser utilizada em velocidades de até 20km/h.

Rodizio Giratório	Rodizio Fixo	Roda	Ø (mm)	f (mm)	Ø (pol)	KG	h (mm)	s/ freio (mm)	c/ freio FP (mm)	c/ freio FPR (mm)
Referência										
GMPX 63 BR	FMPX 63 BR	R 63 BR	150	70	3/4"	400	218	115	184	167
GMPX 63 BE	FMPX 63 BE	R 63 BE								
GMPX 83 BR	FMPX 83 BR	R 83 BR	200			Rolamento de Esferas				
GMPX 83 BE	FMPX 83 BE	R 83 BE				500	260	150	212	191
GMPX 103 BR	FMPX 103 BR	R 103 BR	250			Rolamento de Roletes				
GMPX 103 BE	FMPX 103 BE	R 103 BE				600	320	195	251	229
GMPX 123 BR	FMPX 123 BR	R 123 BR	300			Rolamento de Roletes				
GMPX 123 BE	FMPX 123 BE	R 123 BE				750	376	238	270	263

Acessórios/Opcões de Freio



FL - Freio Lateral



FPR - Freio Pedal



FP - Freio Pedal



BG - Bloqueio de Giro



GC - Guarda Corpo

Cabeçote

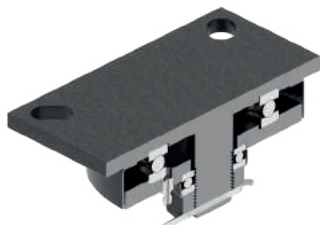

Placa

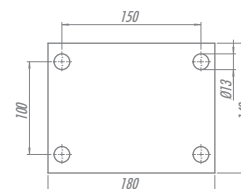

Placa MPX

MPX - Meio Pesado Axial

BS - BORRACHA MOLDADA DUPLA

Capacidade até 900kg

Garfo reforçado, fabricado em aço carbono com peças estampadas e usinadas, cabeçote com dois rolamentos axiais de esferas. Acabamento pintado. Eixo da roda parafusado.



Tipos de Rodas

BS Preta

80 Shore A
até 20km/h



BS Cinza

75 Shore A
até 16km/h



BS Azul

65 Shore A
até 16km/h



RODA BS - Borracha Moldada com Camada Dupla. Dureza: 80 Shore A. (-20°C a +70°C). Produzida com revestimento de borracha moldada com camada dupla vulcanizada em núcleo de ferro fundido cinzento. Ideal para aplicações em pisos externos, proporciona grande absorção de choques e vibrações, alta resistência à abrasão, e maior vida útil devido sua camada de borracha de maior espessura. Resiste a produtos químicos. Pode ser utilizada a uma velocidade de até 20km/h.

Rodizio Giratório	Rodizio Fixo	Roda	Ø	f	Ø		KG	s/ freio (mm)	s/ freio (mm)	c/ freio FP (mm)	c/ freio FPR (mm)
Referência			(mm)	(mm)	(pol)			(mm)			
GMPX 83 BSE	FMPX 83 BSE	R 83 BSE	200				600	260	150	212	191
GMPX 103 BSE	FMPX 103 BSE	R 103 BSE	250	70	3/4"	Rolamento de Esferas	700	320	195	251	229
GMPX 123 BSE	FMPX 123 BSE	R 123 BSE	300				900	376	238	270	263

Acessórios/Opções de Freio



FL - Freio Lateral



FPR - Freio Pedal



FP - Freio Pedal



BG - Bloqueio de Giro



GC - Guarda Corpo

Cabeçote

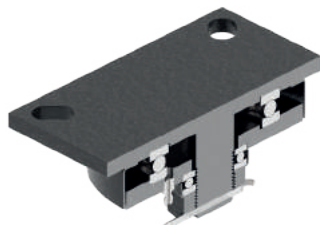

Placa

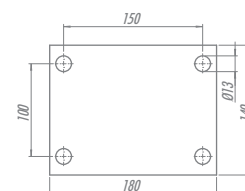

Placa MPX

MPX - Meio Pesado Axial

P - POLIURETANO MOLDADO

Capacidade até 1400kg

Garfo reforçado, fabricado em aço carbono com peças estampadas e usinadas, cabeçote com dois rolamentos axiais de esferas. Acabamento pintado. Eixo da roda parafusado.



RODA P - Poliuretano Moldado. Dureza: 90 Shore A. (-40°C a +80°C). Produzida com revestimento em poliuretano moldado e núcleo em ferro fundido cinzento. Ideal para aplicações nos mais diversos tipos de superfícies e ambientes. Suporta altas cargas, protege o piso, necessita de menor esforço para movimentação, produz baixo nível de ruídos no deslocamento e tem excelente durabilidade. Possui excelente resistência à abrasão, impactos, intempéries e produtos químicos como graxas, óleos, sais e solventes. Fornecida com graxeira para lubrificação quando montada com rolamento de roletes ou sob solicitação. Pode ser utilizada a uma velocidade de até 20km/h.

Rodizio Giratório	Rodizio Fixo	Roda	Ø	f	Ø		KG	Ø	s/ freio (mm)	c/ freio FP (mm)	c/ freio FPR (mm)
Referência			(mm)	(mm)	(pol)			(mm)			
GMPX 63 PR	FMPX 63 PR	R 63 PR	150	70	3/4"	Rolamento de Roletes	1000	218	115	184	167
GMPX 63 PE	FMPX 63 PE	R 63 PE				Rolamento de Esferas					
GMPX 83 PR	FMPX 83 PR	R 83 PR	200			Rolamento de Roletes	1200	260	150	212	191
GMPX 83 PE	FMPX 83 PE	R 83 PE				Rolamento de Esferas					
GMPX 103 PR	FMPX 103 PR	R 103 PR	250			Rolamento de Roletes	1300	320	195	251	229
GMPX 103 PE	FMPX 103 PE	R 103 PE				Rolamento de Esferas					
GMPX 123 PR	FMPX 123 PR	R 123 PR	300			Rolamento de Roletes	1400	376	238	270	263
GMPX 123 PE	FMPX 123 PE	R 123 PE				Rolamento de Esferas					

Acessórios/Opcões de Freio



FL - Freio Lateral



FPR - Freio Pedal



FP - Freio Pedal



BG - Bloqueio de Giro



GC - Guarda Corpo

Cabeçote

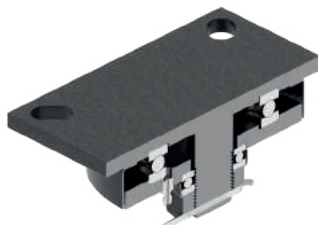

Placa

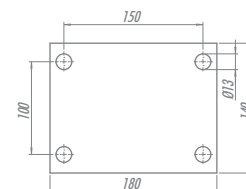

Placa MPX

MPX - Meio Pesado Axial









C - CELERON

Capacidade até 1000kg

Garfo reforçado, fabricado em aço carbono com peças estampadas e usinadas, cabeçote com dois rolamentos axiais de esferas. Acabamento pintado. Eixo da roda parafusado.



RODA C - Celeron. Dureza: 103 Rockwell M. (-30°C a +120°C). Fabricada com composto obtido da combinação de fibras de algodão maceradas impregnadas com resina fenólica, moldado sob alta pressão e temperatura. Possui excelentes propriedades mecânicas, é leve e resistente, não deforma com carga estática e roda com facilidade. Pode ser utilizada em uma larga faixa de temperaturas. É resistente à óleos, graxas e ácidos suaves em baixas concentrações. Não é recomendada para aplicações em ambientes úmidos e contato com substâncias alcalinas. (Ex: soda cáustica, cloro, produtos de limpeza, sabão e detergente). A velocidade de trabalho indicada é até 4km/h.

Rodízio Giratório	Rodízio Fixo	Roda									
Referência			(mm)	(mm)	(pol)		KG	(mm)	s/ freio (mm)	c/ freio FP (mm)	c/ freio FPR (mm)
GMPX 63 CR	FMPX 63 CR	R 63 CR	150	70	3/4"	Rolamento de Roletes	800	218	115	184	167
GMPX 63 CE	FMPX 63 CE	R 63 CE				Rolamento de Esferas					
GMPX 83 CR	FMPX 83 CR	R 83 CR	200	70	3/4"	Rolamento de Roletes	1000	260	150	212	191
GMPX 83 CE	FMPX 83 CE	R 83 CE				Rolamento de Esferas					

Acessórios/Opções de Freio



FL - Freio Lateral



FPR - Freio Pedal



FP - Freio Pedal



BG - Bloqueio de Giro



GC - Guarda Corpo

Cabeçote

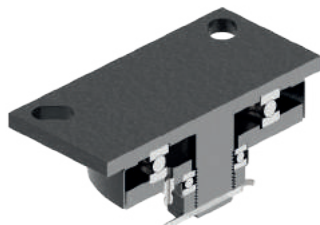

Placa

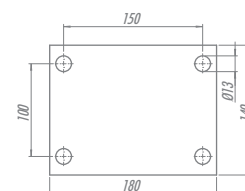

Placa MPX

MPX - Meio Pesado Axial

F - FERRO FUNDIDO

Capacidade até 1400kg

Garfo reforçado, fabricado em aço carbono com peças estampadas e usinadas, cabeçote com dois rolamentos axiais de esferas. Acabamento pintado. Eixo da roda parafusado.



RODA F - Ferro Fundido. Dureza: 160 Brinell. (-40°C a +400°C). Produzida com ferro fundido cinzento, roda com muita facilidade e proporciona grande redução do esforço de movimentação. É muito resistente e suporta cargas e temperaturas elevadas. Não é indicada para a utilização quando o nível de ruídos e a conservação do piso são necessários. A velocidade de trabalho indicada é até 4 km/h.

Rodizio Giratório	Rodizio Fixo	Roda	Ø	f	Ø		KG	Ø	s/ freio (mm)	c/ freio FP (mm)	c/ freio FPR (mm)
Referência			(mm)	(mm)	(pol)			(mm)			
GMPX 63 FR	FMPX 63 FR	R 63 FR	150	70	3/4"	Rolamento de Roletes	1000	218	115	184	167
GMPX 63 FE	FMPX 63 FE	R 63 FE				Rolamento de Esferas					
GMPX 83 FR	FMPX 83 FR	R 83 FR	200			Rolamento de Roletes	1200	260	150	212	191
GMPX 83 FE	FMPX 83 FE	R 83 FE				Rolamento de Esferas					
GMPX 103 FR	FMPX 103 FR	R 103 FR	250			Rolamento de Roletes	1300	320	195	251	229
GMPX 103 FE	FMPX 103 FE	R 103 FE				Rolamento de Esferas					
GMPX 123 FR	FMPX 123 FR	R 123 FR	300			Rolamento de Roletes	1400	376	238	270	263
GMPX 123 FE	FMPX 123 FE	R 123 FE				Rolamento de Esferas					

Acessórios/Opcões de Freio



FL - Freio Lateral



FPR - Freio Pedal



FP - Freio Pedal



BG - Bloqueio de Giro



GC - Guarda Corpo

Cabeçote



Placa

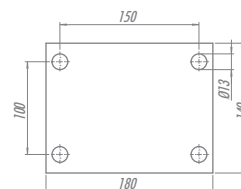

Placa MPX

PX - Super Pesado Axial

NM - NYLON MACIÇO

Capacidade até 1400kg

Garfo reforçado, fabricado em chapas de aço carbono, cabeçote com rolamento axial de esferas e rolamento de rolos cônicos. Acabamento pintado. Eixo da roda parafusado.



RODA NM - Nylon Maciço Usinado. Dureza: 75 Shore D. (-40°C a +110°C). Produzida a partir de tarugos de Poliamida 6 (Nylon). É leve, possui ótima resistência mecânica, roda com muita facilidade exigindo menor esforço para manobras e movimentações, não deforma sob carga estática. Suporta cargas leves e pesadas mantendo a facilidade para manuseio do equipamento. Ideal para aplicações em ambientes úmidos, é resistente à produtos químicos, graxas, óleos, sais e alguns tipos de ácidos. A velocidade de trabalho indicada é até 4km/h.

Rodizio Giratório		Rodizio Fixo	Roda	Ø	f	Ø		KG	Ø	s/ freio (mm)	c/ freio FP (mm)	c/ freio FPR (mm)
Referência			(mm)	(mm)	(pol)				(mm)			
GPX 63 NME	FPX 63 NME	R 63 NME	150	70	3/4"	Rolamento de Esferas		1000	230	131	204	183
GPX 83 NME	FPX 83 NME	R 83 NME	200					1200	275	168	231	208
GPX 103 NME	FPX 103 NME	R 103 NME	250					1300	325	207	275	241
GPX 123 NME	FPX 123 NME	R 123 NME	300					1400	370	244	303	269

Acessórios/Opções de Freio



FL - Freio Lateral



FPR - Freio Pedal



FP - Freio Pedal



BG - Bloqueio de Giro



GC - Guarda Corpo

Cabeçote

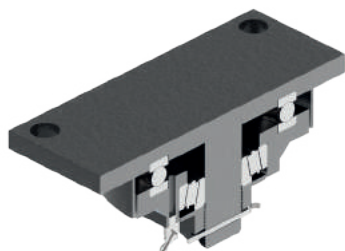

Placa

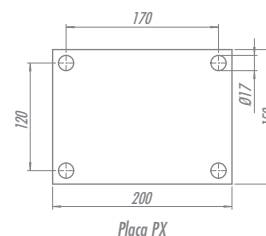

PX - Super Pesado Axial









B - BORRACHA MOLDADA

Capacidade até 750kg

Garfo reforçado, fabricado em chapas de aço carbono, cabeçote com rolamento axial de esferas e rolamento de rolos cônicos. Acabamento pintado. Eixo da roda parafusado.



RODA B - Borracha Moldada. Dureza: 80 Shore A. (-20°C a +70°C). Produzida com revestimento de borracha moldada vulcanizada em núcleo de ferro fundido cinzento. Roda com suavidade e baixo nível de ruídos, absorve choques e vibrações. É resistente à abrasão e produtos químicos. Fornecida com graxeira para lubrificação quando montada com rolamento de roletes ou sob solicitação. Pode ser utilizada em velocidades de até 20 km/h quando montada com rolamentos de esferas.

Rodízio Giratório	Rodízio Fixo	Roda									
Referência			(mm)	(mm)	(pol)		KG	(mm)	s/ freio (mm)	c/ freio FP (mm)	c/ freio FPR (mm)
GPX 63 BR	FPX 63 BR	R 63 BR	150	70	3/4"	Rolamento de Roletes	400	230	131	204	183
GPX 63 BE	FPX 63 BE	R 63 BE				Rolamento de Esferas					
GPX 83 BR	FPX 83 BR	R 83 BR	200			Rolamento de Roletes	500	275	168	231	208
GPX 83 BE	FPX 83 BE	R 83 BE				Rolamento de Esferas					
GPX 103 BR	FPX 103 BR	R 103 BR	250			Rolamento de Roletes	600	325	207	275	241
GPX 103 BE	FPX 103 BE	R 103 BE				Rolamento de Esferas					
GPX 123 BR	FPX 123 BR	R 123 BR	300			Rolamento de Roletes	750	370	244	303	269
GPX 123 BE	FPX 123 BE	R 123 BE				Rolamento de Esferas					

Acessórios/Opções de Freio



FL - Freio Lateral



FPR - Freio Pedal



FP - Freio Pedal



BG - Bloqueio de Giro



GC - Guarda Corpo

Cabeçote

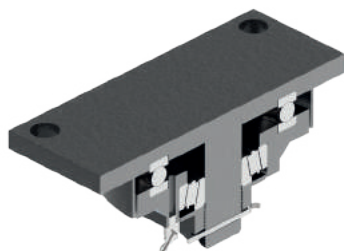

Placa

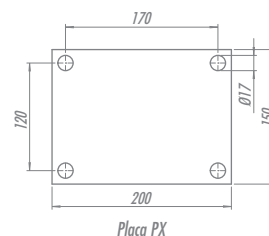

PX - Super Pesado Axial

BS - BORRACHA MOLDADA DUPLA

Capacidade até 900kg

Garfo reforçado, fabricado em chapas de aço carbono, cabeçote com rolamento axial de esferas e rolamento de rolos cônicos. Acabamento pintado. Eixo da roda parafusado.



Tipos de Rodas

BS Preta

80 Shore A
até 20km/h



BS Cinza

75 Shore A
até 16km/h



BS Azul

65 Shore A
até 16km/h



RODA BS - Borracha Moldada com Camada Dupla. Dureza: 80 Shore A. (-20°C a +70°C). Produzida com revestimento de borracha moldada com camada dupla vulcanizada em núcleo de ferro fundido cinzento. Ideal para aplicações em pisos externos, proporciona grande absorção de choques e vibrações, alta resistência à abrasão, e maior vida útil devido sua camada de borracha de maior espessura. Resiste a produtos químicos. Pode ser utilizada a uma velocidade de até 20 km/h quando montada com rolamentos de esferas.

Rodízio Giratório	Rodízio Fixo	Roda										
Referência			(mm)	(mm)	(pol)		KG	(mm)	s/ freio (mm)	c/ freio FP (mm)	c/ freio FPR (mm)	
GPX 83 BSE	FPX 83 BSE	R 83 BSE	200					600	275	168	231	208
GPX 103 BSE	FPX 103 BSE	R 103 BSE	250	70	3/4"	Rolamento de Esferas		700	325	207	275	241
GPX 123 BSE	FPX 123 BSE	R 123 BSE	300					900	370	244	303	269

Acessórios/Opcões de Freio



FL - Freio Lateral



FPR - Freio Pedal



FP - Freio Pedal



BG - Bloqueio de Giro



GC - Guarda Corpo

Cabeçote

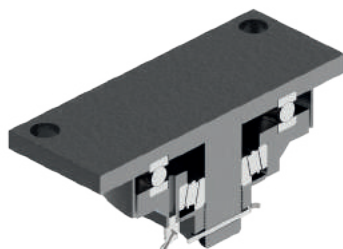

Placa

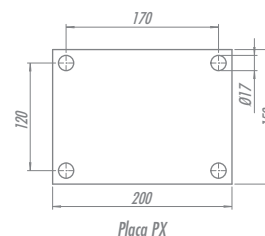

PX - Super Pesado Axial









P - POLIURETANO MOLDADO

Capacidade até 1400kg

Garfo reforçado, fabricado em chapas de aço carbono, cabeçote com rolamento axial de esferas e rolamento de rolos cônicos. Acabamento pintado. Eixo da roda parafusado.



RODA P - Poliuretano Moldado. Dureza: 90 Shore A. (-40°C a +80°C). Produzida com revestimento em poliuretano moldado e núcleo em ferro fundido cinzento. Ideal para aplicações nos mais diversos tipos de superfícies e ambientes. Suporta altas cargas, protege o piso, necessita de menor esforço para movimentação, produz baixo nível de ruídos no deslocamento e tem excelente durabilidade. Possui excelente resistência à abrasão, impactos, intempéries e produtos químicos como graxas, óleos, sais e solventes. Fornecida com graxeira para lubrificação quando montada com rolamento de roletes ou sob solicitação. Pode ser utilizada a uma velocidade de até 20 km/h quando montada com rolamentos de esferas.

Rodízio Giratório	Rodízio Fixo	Roda									
Referência			(mm)	(mm)	(pol)		KG	(mm)	s/ freio (mm)	c/ freio FP (mm)	c/ freio FPR (mm)
GPX 63 PR	FPX 63 PR	R 63 PR	150	70	3/4"	Rolamento de Roletes	1000	230	131	204	183
GPX 63 PE	FPX 63 PE	R 63 PE				Rolamento de Esferas					
GPX 83 PR	FPX 83 PR	R 83 PR	200	70	3/4"	Rolamento de Roletes	1200	275	168	231	208
GPX 83 PE	FPX 83 PE	R 83 PE				Rolamento de Esferas					
GPX 103 PR	FPX 103 PR	R 103 PR	250	70	3/4"	Rolamento de Roletes	1300	325	207	275	241
GPX 103 PE	FPX 103 PE	R 103 PE				Rolamento de Esferas					
GPX 123 PR	FPX 123 PR	R 123 PR	300	70	3/4"	Rolamento de Roletes	1400	370	244	303	269
GPX 123 PE	FPX 123 PE	R 123 PE				Rolamento de Esferas					

Acessórios/Opções de Freio



FL - Freio Lateral



FPR - Freio Pedal



FP - Freio Pedal



BG - Bloqueio de Giro



GC - Guarda Corpo

Cabeçote

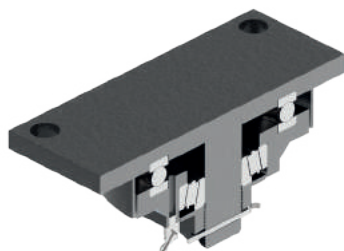

Placa

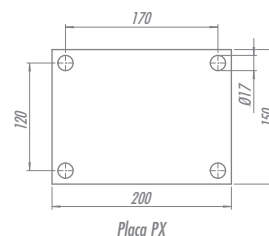

PX - Super Pesado Axial





C - CELERON

Capacidade até 1000kg

Garfo reforçado, fabricado em chapas de aço carbono, cabeçote com rolamento axial de esferas e rolamento de rolos cônicos. Acabamento pintado. Eixo da roda parafusado.



RODA C - Celeron. Dureza: 103 Rockwell M. (-30°C a +120°C). Fabricada com composto obtido da combinação de fibras de algodão maceradas impregnadas com resina fenólica, moldado sob alta pressão e temperatura. Possui excelentes propriedades mecânicas, é leve e resistente, não deforma com carga estática e roda com facilidade. Pode ser utilizada em uma larga faixa de temperaturas. É resistente à óleos, graxas e ácidos suaves em baixas concentrações. Não é recomendada para aplicações em ambientes úmidos e contato com substâncias alcalinas. (Ex: soda cáustica, cloro, produtos de limpeza, sabão e detergente). A velocidade de trabalho indicada é até 4km/h.

Rodizio Giratório	Rodizio Fixo	Roda									
Referência			(mm)	(mm)	(pol)		KG	(mm)	s/ freio (mm)	c/ freio FP (mm)	c/ freio FPR (mm)
GPX 63 CR	FPX 63 CR	R 63 CR	150	70	3/4"	Rolamento de Roletes	800	230	131	204	183
GPX 63 CE	FPX 63 CE	R 63 CE				Rolamento de Esferas					
GPX 83 CR	FPX 83 CR	R 83 CR	200			Rolamento de Roletes	1000	275	168	231	208
GPX 83 CE	FPX 83 CE	R 83 CE				Rolamento de Esferas					

Acessórios/Opções de Freio



FL - Freio Lateral



FPR - Freio Pedal



FP - Freio Pedal



BG - Bloqueio de Giro



GC - Guarda Corpo

Cabeçote

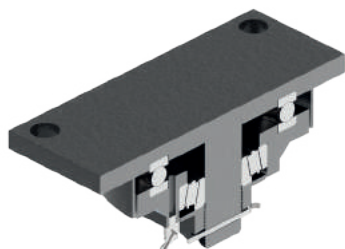

Placa

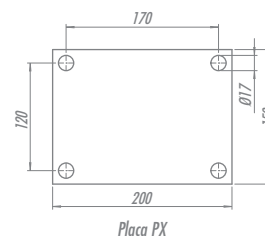

PX - Super Pesado Axial







F - FERRO FUNDIDO

Capacidade até 1400kg

Garfo reforçado, fabricado em chapas de aço carbono, cabeçote com rolamento axial de esferas e rolamento de rolos cônicos. Acabamento pintado. Eixo da roda parafusado.



RODA F - Ferro Fundido. Dureza: 160 Brinell. (-40°C a +400°C). Produzida com ferro fundido cinzento, roda com muita facilidade e proporciona grande redução do esforço de movimentação. É muito resistente e suporta cargas e temperaturas elevadas. Não é indicada para a utilização quando o nível de ruídos e a conservação do piso são necessários. A velocidade de trabalho indicada é até 4 km/h.

Rodizio Giratório	Rodizio Fixo	Roda								
Referência			(mm)	(mm)	(pol)	KG	(mm)	s/ freio (mm)	c/ freio FP (mm)	c/ freio FPR (mm)
GPX 63 FR	FPX 63 FR	R 63 FR	150	70	3/4"	1000	230	131	204	183
GPX 63 FE	FPX 63 FE	R 63 FE								
GPX 83 FR	FPX 83 FR	R 83 FR	200			1200	275	168	231	208
GPX 83 FE	FPX 83 FE	R 83 FE				Rolamento de Esferas				
GPX 103 FR	FPX 103 FR	R 103 FR	250			1300	325	207	275	241
GPX 103 FE	FPX 103 FE	R 103 FE								
GPX 123 FR	FPX 123 FR	R 123 FR	300			1400	370	244	303	269
GPX 123 FE	FPX 123 FE	R 123 FE								

Acessórios/Opções de Freio



FL - Freio Lateral



FPR - Freio Pedal



FP - Freio Pedal



BG - Bloqueio de Giro



GC - Guarda Corpo

Cabeçote

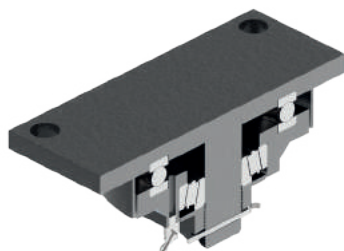

Placa

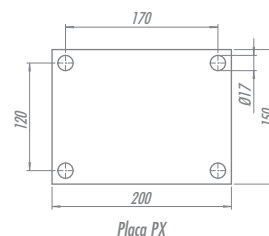

PEX - Extra Pesado Axial









B - BORRACHA MOLDADA

Capacidade até 1500kg

Garfo reforçado, fabricado em chapas de aço carbono, cabeçote com rolamento axial de esferas e rolamento de rolos cônicos. Acabamento pintado. Eixo da roda parafusado.



RODA B - Borracha Moldada. Dureza: 80 Shore A. (-20°C a +70°C). Produzida com revestimento de borracha moldada vulcanizada em núcleo de ferro fundido cinzento. Roda com suavidade e baixo nível de ruídos, absorve choques e vibrações. É resistente à abrasão e produtos químicos. Pode ser utilizada em velocidades de até 20km/h.

Rodízio Giratório	Rodízio Fixo	Roda									
Referência			(mm)	(mm)	(pol)		KG	(mm)	s/ freio (mm)	c/ freio FP (mm)	c/ freio FPR (mm)
GPEX 64 BE	FPEX 64 BE	R 64 BE	150	100	3/4"	Rolamento de Esferas	500	230	132	207	184
GPEX 84 BE	FPEX 84 BE	R 84 BE	200				650	275	170	234	210
GPEX 104 BE	FPEX 104 BE	R 104 BE	250				800	325	208	278	242
GPEX 124 BE	FPEX 124 BE	R 124 BE	300				1000	384	253	302	279
GPEX 165 BE	FPEX 165 BE	R 165 BE	400	125	1"		1500	485	305	-	-

Acessórios/Opções de Freio



FL - Freio Lateral



FPR - Freio Pedal



FP - Freio Pedal



BG - Bloqueio de Giro



GC - Guarda Corpo

Cabeçote

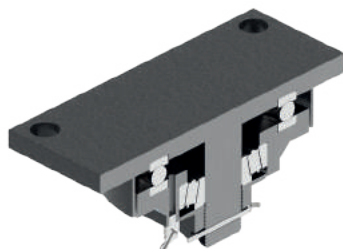

Placa

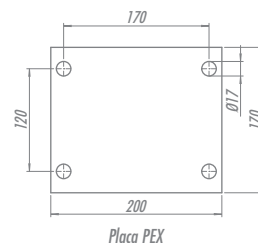

PEX - Extra Pesado Axial

BS - BORRACHA MOLDADA DUPLA

Capacidade até 1500kg



Garfo reforçado, fabricado em chapas de aço carbono, cabeçote com rolamento axial de esferas e rolamento de rolos cônicos. Acabamento pintado. Eixo da roda parafusado.

Tipos de Rodas

BS Preta

80 Shore A
até 20km/h



BS Cinza

75 Shore A
até 16km/h













BS Azul

65 Shore A
até 16km/h



RODA BS - Borracha Moldada com Camada Dupla. Dureza: 80 Shore A. (-20°C a +70°C). Produzida com revestimento de borracha moldada com camada dupla vulcanizada em núcleo de ferro fundido cinzento. Ideal para aplicações em pisos externos, proporciona grande absorção de choques e vibrações, alta resistência à abrasão, e maior vida útil devido sua camada de borracha de maior espessura. Resiste a produtos químicos. Pode ser utilizada a uma velocidade de até 20km/h.



Rodizio Giratório	Rodizio Fixo	Roda									
Referência			(mm)	(mm)	(pol)		KG	(mm)	s/ freio (mm)	c/ freio FP (mm)	c/ freio FPR (mm)
GPEX 84 BSE	FPEX 84 BSE	R 84 BSE	200	100	3/4"		750	275	170	234	210
GPEX 104 BSE	FPEX 104 BSE	R 104 BSE	250				900	325	208	278	242
GPEX 124 BSE	FPEX 124 BSE	R 124 BSE	300				1200	384	253	302	279
GPEX 165 BSE	FPEX 165 BSE	R 165 BSE	400	125	1"		1500	485	305	-	-

Acessórios/Opções de Freio



FL - Freio Lateral



FPR - Freio Pedal



FP - Freio Pedal



BG - Bloqueio de Giro



GC - Guarda Corpo

Cabeçote

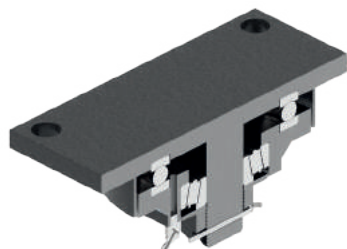

Placa

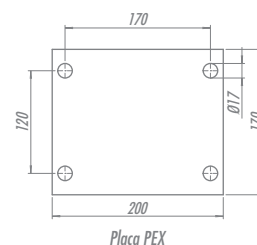

PEX - Extra Pesado Axial









P - POLIURETANO MOLDADO

Capacidade até 2800kg

Garfo reforçado, fabricado em chapas de aço carbono, cabeçote com rolamento axial de esferas e rolamento de rolos cônicos. Acabamento pintado. Eixo da roda parafusado.



RODA P - Poliuretano Moldado. Dureza: 90 Shore A. (-40°C a +80°C). Produzida com revestimento em poliuretano moldado e núcleo em ferro fundido cinzento. Ideal para aplicações nos mais diversos tipos de superfícies e ambientes. Suporta altas cargas, protege o piso, necessita de menor esforço para movimentação, produz baixo nível de ruídos no deslocamento e tem excelente durabilidade. Possui excelente resistência à abrasão, impactos, intempéries e produtos químicos como graxas, óleos, sais e solventes. Pode ser utilizada a uma velocidade de até 20km/h.

Rodizio Giratório	Rodizio Fixo	Roda									
Referência			(mm)	(mm)	(pol)		KG	(mm)	s/ freio (mm)	c/ freio FP (mm)	c/ freio FPR (mm)
GPEX 64 PE	FPEX 64 PE	R 64 PE	150	100	3/4"	Rolamento de Esferas	1200	230	132	207	184
GPEX 84 PE	FPEX 84 PE	R 84 PE	200				1400	275	170	234	210
GPEX 104 PE	FPEX 104 PE	R 104 PE	250				1800	325	208	278	242
GPEX 124 PE	FPEX 124 PE	R 124 PE	300				2000	384	253	302	279
GPEX 165 PE	FPEX 165 PE	R 165 PE	400	125	1"		2800	485	305	-	-

Acessórios/Opções de Freio



FL - Freio Lateral



FPR - Freio Pedal



FP - Freio Pedal



BG - Bloqueio de Giro



GC - Guarda Corpo

Cabeçote

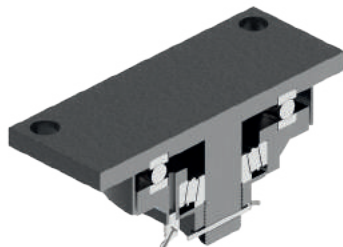

Placa

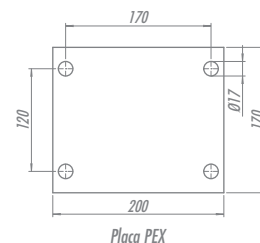

PEX - Extra Pesado Axial









C - CELERON

Capacidade até 1700kg

Garfo reforçado, fabricado em chapas de aço carbono, cabeçote com rolamento axial de esferas e rolamento de rolos cônicos. Acabamento pintado. Eixo da roda parafusado.



RODA C - Celeron. Dureza: 103 Rockwell M. (-30°C a +120°C). Fabricada com composto obtido da combinação de fibras de algodão maceradas impregnadas com resina fenólica, moldado sob alta pressão e temperatura. Possui excelentes propriedades mecânicas, é leve e resistente, não deforma com carga estática e roda com facilidade. Pode ser utilizada em uma larga faixa de temperaturas. É resistente à óleos, graxas e ácidos suaves em baixas concentrações. Não é recomendada para aplicações em ambientes úmidos e contato com substâncias alcalinas. (Ex: soda cáustica, cloro, produtos de limpeza, sabão e detergente). A velocidade de trabalho indicada é até 4km/h.

Rodizio Giratório	Rodizio Fixo	Roda									
Referência			(mm)	(mm)	(pol)		KG	(mm)	s/ freio (mm)	c/ freio FP (mm)	c/ freio FPR (mm)
GPEX 124 CE	FPEX 124 CE	R 124 CE	300	100	3/4"	Rolamento de Esferas	1700	384	253	302	279

Acessórios/Opções de Freio



FL - Freio Lateral



FPR - Freio Pedal



FP - Freio Pedal



BG - Bloqueio de Giro



GC - Guarda Corpo

Cabeçote

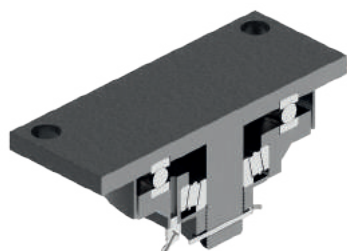

Placa

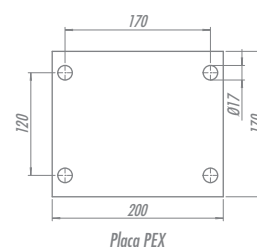

PEX - Extra Pesado Axial









F - FERRO FUNDIDO

Capacidade até 2000kg

Garfo reforçado, fabricado em chapas de aço carbono, cabeçote com rolamento axial de esferas e rolamento de rolos cônicos. Acabamento pintado. Eixo da roda parafusado.



RODA F - Ferro Fundido. Dureza: 160 Brinell. (-40°C a +400°C). Produzida com ferro fundido cinzento, roda com muita facilidade e proporciona grande redução do esforço de movimentação. É muito resistente e suporta cargas e temperaturas elevadas. Não é indicada para a utilização quando o nível de ruídos e a conservação do piso são necessários. A velocidade de trabalho indicada é até 4 km/h.

Rodizio Giratório	Rodizio Fixo	Roda									
Referência			(mm)	(mm)	(pol)		KG	(mm)	s/ freio (mm)	c/ freio FP (mm)	c/ freio FPR (mm)
GPEX 64 FE	FPEX 64 FE	R 64 FE	150	100	3/4"	Rolamento de Esferas	1200	230	132	207	184
GPEX 84 FE	FPEX 84 FE	R 84 FE	200				1400	275	170	234	210
GPEX 104 FE	FPEX 104 FE	R 104 FE	250				1800	325	208	278	242
GPEX 124 FE	FPEX 124 FE	R 124 FE	300				2000	384	253	302	279

Acessórios/Opções de Freio



FL - Freio Lateral



FPR - Freio Pedal



FP - Freio Pedal



BG - Bloqueio de Giro



GC - Guarda Corpo

Cabeçote

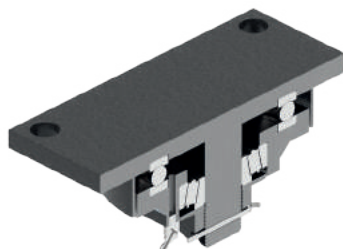

Placa

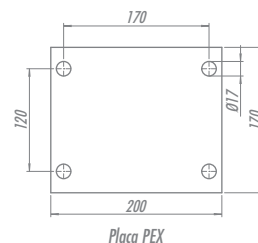

PCX - Pneumático Axial









PP - PNEUMÁTICO

Capacidade até 220kg

Garfo reforçado, fabricado em chapas de aço carbono, cabeçote com rolamento axial de esferas e rolamento de rolos cônicos. Acabamento pintado. Eixo da roda parafusado.



RODA PP - Pneumática - Núcleo de Nylon. (-20°C a +50°C). Fabricada com pneu e câmara de ar e núcleo injetados em nylon. Indicada para aplicações em pisos irregulares onde é necessária facilidade de movimentação e amortecimento dos impactos e vibrações. Proporciona fácil manutenção, e seus componentes podem ser fornecidos separadamente. A velocidade de trabalho indicada é até 4 km/h.

Rodízio Giratório	Rodízio Fixo	Roda	 (mm)	 (mm)	 (pol)		 KG	 (mm)	 s/ freio (mm)	 c/ freio FP (mm)	Calibragem (LB/pol2)
Referência											
GPCX 3258 PPN	FPCX 3258 PPN	R 3258 PPN	365	80	3/4"	Bucha de Nylon	200	438	302	302	35
GPCX 3258 PPR	FPCX 3258 PPR	R 3258 PPR				Rolamento de Roletes					
GPCX 3258 PPE	FPCX 3258 PPE	R 3258 PPE				Rolamento de Esferas					
GPCX 3508 PPN	FPCX 3508 PPN	R 3508 PPN	385	95	3/4"	Bucha de Nylon	220	448	312	312	50
GPCX 3508 PPR	FPCX 3508 PPR	R 3508 PPR				Rolamento de Roletes					
GPCX 3508 PPE	FPCX 3508 PPE	R 3508 PPE				Rolamento de Esferas					

Cabeçote

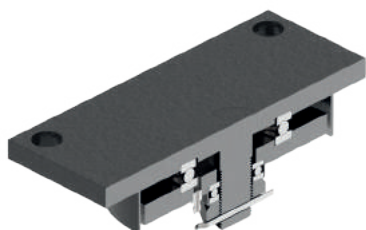

Placa

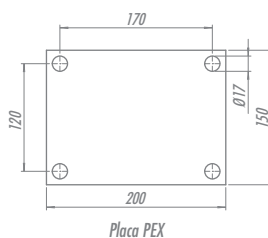

Freio



FP - Freio Pedal

PCX - Pneumático Axial









PC - PNEUMÁTICO

Capacidade até 300kg

Garfo reforçado, fabricado em chapas de aço carbono, cabeçote com rolamento axial de esferas e rolamento de rolos cônicos. Acabamento pintado. Eixo da roda parafusado.



RODA PC - Pneumática - Núcleo de Chapa Estampada. (-20°C a +50°C). Fabricada com pneu e câmara de ar, com flanges (núcleo) em chapas de aço carbono estampado e acabamento pintado. Indicada para aplicações em pisos irregulares onde é necessária facilidade de movimentação e amortecimento dos impactos e vibrações. Proporciona fácil manutenção e seus componentes pode ser fornecidos separadamente. A velocidade de trabalho indicada é até 4km/h.

Rodizio Giratório	Rodizio Fixo	Roda									Calibragem (LB/pol2)
Referência			(mm)	(mm)	(pol)		KG	(mm)	s/ freio (mm)	c/ freio FP (mm)	
GPCX 3258 PCR	FPCX 3258 PCR	R 3258 PCR	365	80		Rolamento de Roletes	200	438	302	302	35
GPCX 3258 PCE	FPCX 3258 PCE	R 3258 PCE				Rolamento de Esferas					
GPCX 3508 PCR	FPCX 3508 PCR	R 3508 PCR	385	95	3/4"	Rolamento de Roletes	220	448	312	312	50
GPCX 3508 PCE	FPCX 3508 PCE	R 3508 PCE				Rolamento de Esferas					
GPCX 4008 PCR	FPCX 4008 PCR	R 4008 PCR	400	105		Rolamento de Roletes	300	480	330	330	70
GPCX 4008 PCE	FPCX 4008 PCE	R 4008 PCE				Rolamento de Esferas					

Cabeçote

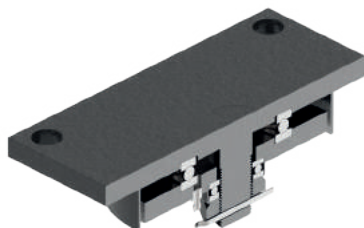

Placa

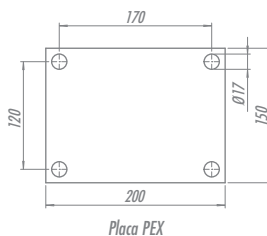

Freio



FP - Freio Pedal

PMX - Pneumaciço Axial







PM - PNEUMACIÇO

Capacidade até 500kg

Garfo reforçado, fabricado em aço carbono com peças estampadas e usinadas, cabeçote com dois rolamentos axiais de esferas. Acabamento pintado. Eixo da roda parafusado.



RODA PM - Borracha (Aro). Dureza: 80 Shore A. (-20°C a +70°C). Produzida com aro de borracha maciça e flanges (núcleo) em chapas de aço carbono estampadas. Não necessita de manutenção, não fura, rola com facilidade sob obstáculos, e é indicada para uso em pisos irregulares. As flanges são presas por parafusos que facilitam a montagem e reposição dos seus componentes, que podem ser fornecidos separadamente. A velocidade de trabalho indicada é até 4km/h.

Rodizio Giratório	Rodizio Fixo	Roda							
Referência			(mm)	(mm)	(pol)	KG	(mm)	s/ freio (mm)	c/ freio FP (mm)
GPMX 2258 PMR	FPMX 2258 PMR	R 2258 PMR	300	52	3/4"	200	405	270	270
GPMX 2258 PME	FPMX 2258 PME	R 2258 PME							
GPMX 12300 PMR	FPMX 12300 PMR	R 12300 PMR	310	68		350	410	275	275
GPMX 12300 PME	FPMX 12300 PME	R 12300 PME							
GPMX 3308 PMR	FPMX 3308 PMR	R 3308 PMR	330	77		400	420	285	285
GPMX 3308 PME	FPMX 3308 PME	R 3308 PME							
GPMX 15300 PMR	FPMX 15300 PMR	R 15300 PMR	390	85		450	450	315	315
GPMX 15300 PME	FPMX 15300 PME	R 15300 PME							
GPMX 16400 PMR	FPMX 16400 PMR	R 16400 PMR	405	105		500	482	332	332
GPMX 16400 PME	FPMX 16400 PME	R 16400 PME							

OBS: 2258 Acabamento zincado branco.

Cabeçote

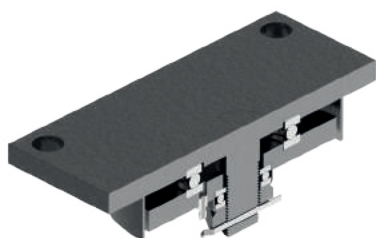

Placa

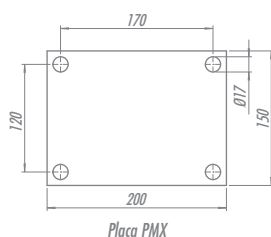

Freio



FP - Freio Pedal

YPEX - Duplo Extra Pesado Axial







B - BORRACHA MOLDADA

Capacidade até 2000kg

Garfo reforçado, fabricado em chapas de aço carbono, cabeçote com rolamento axial de esferas e rolamento de rolos cônicos. Acabamento pintado. Eixo da roda parafusado.



RODA B - Borracha Moldada. Dureza: 80 Shore A. (-20°C a +70°C). Produzida com revestimento de borracha moldada vulcanizada em núcleo de ferro fundido cinzento. Roda com suavidade e baixo nível de ruídos, absorve choques e vibrações. É resistente à abrasão e produtos químicos. Pode ser utilizada em velocidades de até 20km/h quando montada com rolamento de esferas.

Rodízio Giratório	Rodízio Fixo	Roda							
Referência			(mm)	(mm)	(pol)		KG	(mm)	(mm)
YGPEX 63 BE	YFPEX 63 BE	R 63 BE - 25mm	150	151	25	Rolamento de Esferas	800	240	135
YGPEX 83 BE	YFPEX 83 BE	R 83 BE - 25mm	200				1000	290	174
YGPEX 103 BE	YFPEX 103 BE	R 103 BE - 25mm	250				1200	348	218
YGPEX 123 BE	YFPEX 123 BE	R 123 BE - 25mm	300				1500	398	258
YGPEX 64 BE	YFPEX 64 BE	R 64 BE - 25mm	150	213	30	Rolamento de Esferas	1000	246	137
YGPEX 84 BE	YFPEX 84 BE	R 84 BE - 25mm	200				1300	300	178
YGPEX 104 BE	YFPEX 104 BE	R 104 BE - 25mm	250				1600	365	227
YGPEX 124 BE	YFPEX 124 BE	R 124 BE - 30mm	300				2000	394	254

Acessórios/Opções de Freio



FL - Freio Lateral



BG - Bloqueio de Giro

Cabeçote



Tipos de Placa

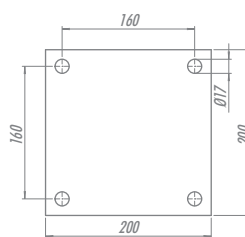

Placa 63 a 123

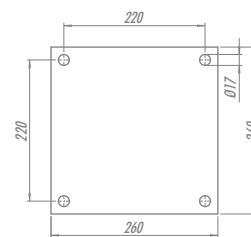

Placa 64 a 124

YPEX - Duplo Extra Pesado Axial

P - POLIURETANO MOLDADO

Capacidade até 3800kg

Garfo reforçado, fabricado em chapas de aço carbono, cabeçote com rolamento axial de esferas e rolamento de rolos cônicos. Acabamento pintado. Eixo da roda parafusado.



RODA P - Poliuretano Moldado. Dureza: 90 Shore A. (-40°C a +80°C). Produzida com revestimento em poliuretano moldado e núcleo em ferro fundido cinzento. Ideal para aplicações nos mais diversos tipos de superfícies e ambientes. Suporta altas cargas, protege o piso, necessita de menor esforço para movimentação, produz baixo nível de ruídos no deslocamento e tem excelente durabilidade. Possui excelente resistência à abrasão, impactos, intempéries e produtos químicos como graxas, óleos, sais e solventes. Pode ser utilizada a uma velocidade de até 20km/h.

Rodizio Giratório	Rodizio Fixo	Roda							
Referência			(mm)	(mm)	(pol)		KG	(mm)	(mm)
YGPEX 63 PE	YFPEX 63 PE	R 63 PE - 25mm	150	151	25	Rolamento de Esferas	2000	240	135
YGPEX 83 PE	YFPEX 83 PE	R 83 PE - 25mm	200				2400	290	174
YGPEX 103 PE	YFPEX 103 PE	R 103 PE - 25mm	250				2600	348	218
YGPEX 123 PE	YFPEX 123 PE	R 123 PE - 25mm	300				2800	398	258
YGPEX 64 PE	YFPEX 64 PE	R 64 PE - 25mm	150	213	30		2400	246	137
YGPEX 84 PE	YFPEX 84 PE	R 84 PE - 25mm	200				2800	300	178
YGPEX 104 PE	YFPEX 104 PE	R 104 PE - 25mm	250				3600	365	227
YGPEX 124 PE	YFPEX 124 PE	R 124 PE - 30mm	300				3800	394	254

Acessórios/Opções de Freio



FL - Freio Lateral



BG - Bloqueio de Giro

Cabeçote

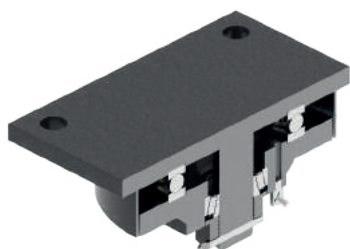

Tipos de Placa

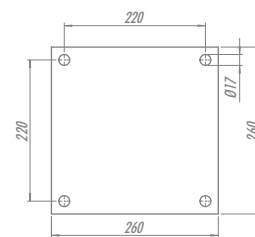
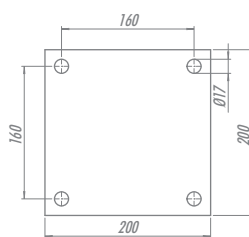

YPEX - Duplo Extra Pesado Axial







F - FERRO FUNDIDO

Capacidade até 3800kg

Garfo reforçado, fabricado em chapas de aço carbono, cabeçote com rolamento axial de esferas e rolamento de rolos cônicos. Acabamento pintado. Eixo da roda parafusado.



RODA F - Ferro Fundido. Dureza: 160 Brinell. (-40°C a +400°C). Produzida com ferro fundido cinzento, roda com muita facilidade e proporciona grande redução do esforço de movimentação. É muito resistente e suporta cargas e temperaturas elevadas. Não é indicada para a utilização quando o nível de ruídos e a conservação do piso são necessários. A velocidade de trabalho indicada é até 4 km/h.

Rodízio Giratório	Rodízio Fixo	Roda							
Referência			(mm)	(mm)	(pol)		KG	(mm)	(mm)
YGPEX 63 FE	YFPEX 63 FE	R 63 FE - 25mm	150	151	25	Rolamento de Esferas	2000	240	135
YGPEX 83 FE	YFPEX 83 FE	R 83 FE - 25mm	200				2400	290	174
YGPEX 103 FE	YFPEX 103 FE	R 103 FE - 25mm	250				2600	348	218
YGPEX 123 FE	YFPEX 123 FE	R 123 FE - 25mm	300				2800	398	258
YGPEX 64 FE	YFPEX 64 FE	R 64 FE - 25mm	150	213	30		2400	246	137
YGPEX 84 FE	YFPEX 84 FE	R 84 FE - 25mm	200				2800	300	178
YGPEX 104 FE	YFPEX 104 FE	R 104 FE - 25mm	250				3600	365	227
YGPEX 124 FE	YFPEX 124 FE	R 124 FE - 30mm	300				3800	394	254

Acessórios/Opções de Freio



FL - Freio Lateral



BG - Bloqueio de Giro

Cabeçote

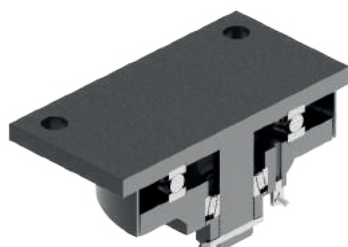

Tipos de Placa

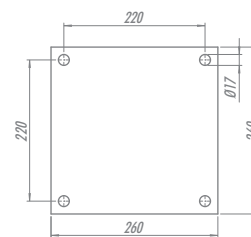
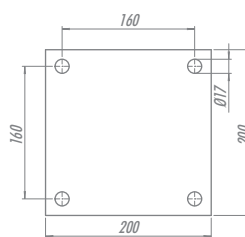

Dolly Extra Axial - DE/DERX/ERX









B - BORRACHA MOLDADA

Capacidade até 3200kg

Garfo reforçado, fabricado em chapas de aço carbono, cabeçote com rolamento axial de esferas e rolamento de rolos cônicos. Acabamento pintado. Eixo da roda parafusado.



RODA B - Borracha Moldada. Dureza: 80 Shore A. (-20°C a +70°C). Produzida com revestimento de borracha moldada vulcanizada em núcleo de ferro fundido cinzento. Roda com suavidade e baixo nível de ruídos, absorve choques e vibrações. É resistente à abrasão e produtos químicos. Pode ser utilizada em velocidades de até 20km/h quando montada com rolamento de esferas.

Rodizio Giratório	Rodizio Fixo	Roda Simples	 (mm)	 (mm)	 (mm)	 (mm)		 KG	 (mm)	 (mm)
Referência										
GERX 124 BE	FERX 124 BE	R 124 BE Dolly	300	100	-	30	Rolamento de Esferas	1000	380	325
GDE 123 BE	FDE 123 BE	R 123 BE Dolly	300	-	151	30	Rolamento de Esferas	1500	410	222
GDE 124 BE	FDE 124 BE	R 124 BE Dolly		-	203			2000		
GDE 165 BE	FDE 165 BE	R 165 BE Dolly		-	262			3000		
GDE 205 BE	FDE 205 BE	R 205 BE Dolly		-	278			3200		
GDERX 123 BE	FDERX 123 BE	R 123 BE Dolly	300	-	151	30	Rolamento de Esferas	1500	410	400
GDERX 124 BE	FDERX 124 BE	R 124 BE Dolly		-	203			2000		

Acessórios/Opções de Freio



FL - Freio Lateral



BG - Bloqueio de Giro



GDERX



GERX

Cabeçote



GDE

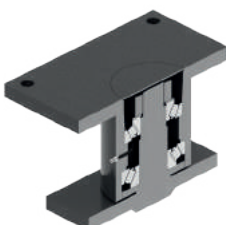

GERX/GDERX

Tipos de Placa

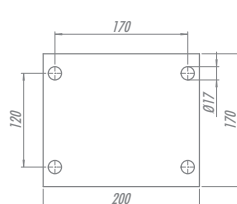

GERX / FERX

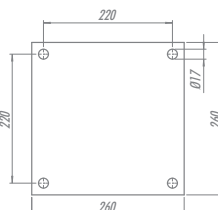

GDE / GDERX

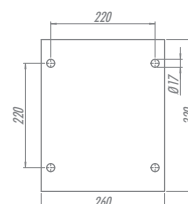

FDE / FDERX 123 / 124

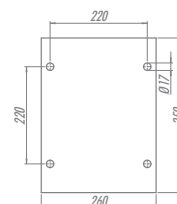

FDE 165 / 205

Dolly Extra Axial - DE/DERX/ERX

BS - BORRACHA MOLDADA DUPLA

Capacidade até 3600kg

Garfo reforçado, fabricado em chapas de aço carbono, cabeçote com rolamento axial de esferas e rolamento de rolos cônicos. Acabamento pintado. Eixo da roda parafusado.



RODA BS - Borracha Moldada com Camada Dupla. Dureza: 80 Shore A. (-20°C a +70°C). Produzida com revestimento de borracha moldada com camada dupla vulcanizada em núcleo de ferro fundido cinzento. Ideal para aplicações em pisos externos, proporciona grande absorção de choques e vibrações, alta resistência à abrasão, e maior vida útil devido sua camada de borracha de maior espessura. Resiste a produtos químicos. Pode ser utilizada a uma velocidade de até 20km/h.

Rodizio Giratório	Rodizio Fixo	Roda Simples	Ø (mm)	F (mm)	H (mm)	Ø (mm)		KG	Ø (mm)	Ø (mm)
Referência										
GERX 124 BSE	FERX 124 BSE	R 124 BSE Dolly	300	95	-	30	Rolamento de Esferas	1200	380	325
GDE 123 BSE	FDE 123 BSE	R 123 BSE Dolly	300	-	151	30	Rolamento de Esferas	1800	410	222
GDE 124 BSE	FDE 124 BSE	R 124 BSE Dolly		-	197			2400		
GDE 165 BSE	FDE 165 BSE	R 165 BSE Dolly	400	-	262	35		3600	540	300
GDERX 123 BSE	FDERX 123 BSE	R 123 BSE Dolly	300	-	151	30	Rolamento de Esferas	1800	410	400
GDERX 124 BSE	FDERX 124 BSE	R 124 BSE Dolly		-	197			2400		

Acessórios/Opções de Freio



FL - Freio Lateral



BG - Bloqueio de Giro



GDERX



GERX

Cabeçote



GDE



GERX/GDERX

Tipos de Placa

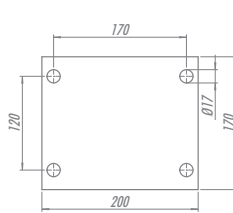

GERX / FERX

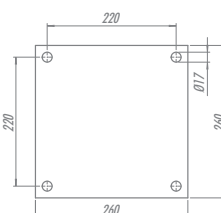

GDE / GDERX

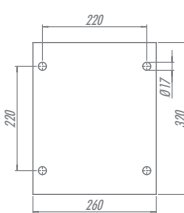

FDE / FDERX 123 / 124

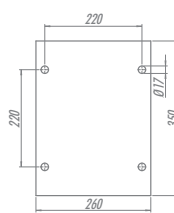

FDE 165 / 205

Dolly Extra Axial - DE/DERX/ERX

P - POLIURETANO MOLDADO

Capacidade até 6000kg



Garfo reforçado, fabricado em chapas de aço carbono, cabeçote com rolamento axial de esferas e rolamento de rolos cônicos. Acabamento pintado. Eixo da roda parafusado.



RODA P - Poliuretano Moldado. Dureza: 90 Shore A. (-40°C a +80°C). Produzida com revestimento em poliuretano moldado e núcleo em ferro fundido cinzento. Ideal para aplicações nos mais diversos tipos de superfícies e ambientes. Suporta altas cargas, protege o piso, necessita de menor esforço para movimentação, produz baixo nível de ruídos no deslocamento e tem excelente durabilidade. Possui excelente resistência à abrasão, impactos, intempéries e produtos químicos como graxas, óleos, sais e solventes. Pode ser utilizada a uma velocidade de até 20km/h.

Rodizio Giratório	Rodizio Fixo	Roda Simples	(mm)	(mm)	(mm)	(mm)		KG	(mm)	(mm)	
Referência											
GERX 124 PE	FERX 124 PE	R 124 PE Dolly	300	100	-	30	Rolamento de Esferas	2000	380	325	
GDE 123 PE	FDE 123 PE	R 123 PE Dolly	300	-	151	30	Rolamento de Esferas	2800	410	222	
GDE 124 PE	FDE 124 PE	R 124 PE Dolly		-	203			4000			
GDE 165 PE	FDE 165 PE	R 165 PE Dolly		-	262			5600			300
GDE 205 PE	FDE 205 PE	R 205 PE Dolly		-	278			6000			350
GDERX 123 PE	FDERX 123 PE	R 123 PE Dolly	300	-	151	30	Rolamento de Esferas	2800	410	222	
GDERX 124 PE	FDERX 124 PE	R 124 PE Dolly		-	203			4000			

Acessórios/Opções de Freio



FL - Freio Lateral



BG - Bloqueio de Giro



GDERX



GERX

Cabeçote

Tipos de Placa



GDE

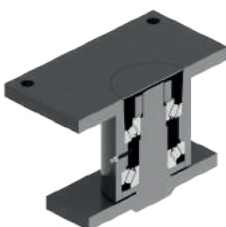

GERX/GDERX

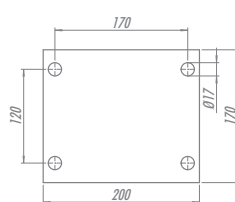

GERX / FERX

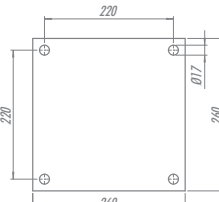

GDE / GDERX

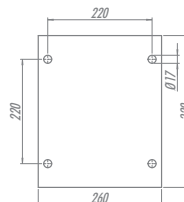



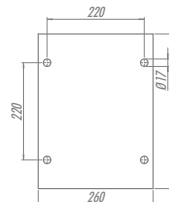











FDE / FDERX 123 / 124



FDE 165 / 205

Soluções Especiais

	Produto Referência	Aplicação	 (mm)	 (mm)	 (pol)
	GCM 42 PER - PL	Rodízio giratório de aço com roda de ferro fundido revestido em poliuretano, com mola para absorção de impacto, utilizado como rodízio de apoio em empilhadeira elétrica	100	50	1/2"
	GMS 211 FBB - PC	Rodízio giratório de aço com roda de aço e cabeçote blindado para esteira porta cabos de equipamentos de mineração	50	36	7/16"
	FP 514 F	Rodízio fixo com roda de ferro fundido para transformadores elétricos	125	38	25mm
	GNBEL 310 NP S5 GNBEL 310 NP S5 FPI	Rodízio giratório com estrutura em nylon com roda de polipropileno, utilizado em carrinhos de limpeza	75	19	1/4"
	FCPX 165 BSE	Rodízio fixo com mola anti-choque com roda de ferro fundido com camada dupla de borracha, utilizado em equipamento de movimentação com velocidade de até 20km/h em áreas externas de fábricas	400	125	1"
	GMETU 614 BPN FL	Rodízio giratório com garfo em chapa de aço estampado com espigão tubular e roda com revestimento em PVC e mancal com bucha de nylon. Utilizado em andaimes de pequeno porte.	150	38	7/16"
	GL 512 NTER FP - CA GL 512 NTER - CA FL 512 NTER - CA	Rodízio giratório com garfo em chapa de aço estampado com fixação com placa e freio pedal de travamento da roda. Roda em nylon 6.0 natural com duplo rolamento de esferas com vedação de borracha. Utilizado em carrinhos para encubadoras de ovos.	125	32	7/16"
	GPEX 104 VE BG FL DUPLO - EB	Rodízio giratório reforçado com garfo e roda construídos em aço, possui sistema de bloqueio de giro e freio lateral. A roda tem o perfil em "U" que permite a movimentação em piso plano e em trilho. Aplicação em estufa e autoclave.	250	150	30mm
	GMX 82 ALPSE SOFT FPR ABA RETA COM ENGRENAGEM - FI	Rodízio giratório contruído em aço com sistema de giro por engrenagem e freio pedal reforçado. Esse sistema sincroniza o movimento de giro do cabeçote dos rodízios permitindo uma maior precisão nas curvas mantendo a trajetória do carrinho. Aplicado em carrinhos com tração mecânica para abastecimento de linhas de montagem em indústrias automobilísticas e indústrias em geral.	200	50	1/2"
	GERX 124 PHPE IP - CT	Rodízio giratório reforçado com placa de adaptação para pés de contêiner. Possui estrutura em aço reforçada com dois rolamentos cônicos no cabeçote de giro e roda em ferro fundido com revestimento em poliuretano de alta performance. O sistema de engate lateral permite a montagem e desmontagem dos rodízios com maior facilidade. Aplicado na movimentação de contêiner.	300	100	3/4"

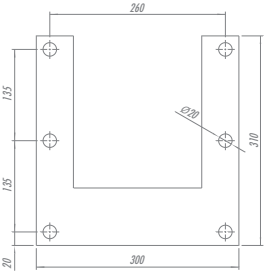
Tipo de Eixo (mancal)	KG	 (mm)	 sem freio (mm)	 com freio (mm)	Fixação por placa			Fixação por espiga
					Placa (mm)	Entre furos (mm)	Diâmetro do furo (mm)	
Rolamento de Esferas	500	220	104	-	127 X 178	82,8 X 129,8 91,2 X 138,2	13	-
Bucha de Bronze	200	87	44	-	19 X 95	80	6,5	-
Furo Passante	2000	150	-	-	-	-	-	M16 X 30mm
Furo Passante	30	94	63	92	-	-	-	Ø16mm x 42mm
Rolamento de Esferas	1200	350	-	-				-
Bucha de Nylon	125	175	118	118	-	-	-	Ø1-5/16" x 144
Duplo Rolamento de Esferas	250	161	103	118	120 x 75	95 x 55	10,5	-
Rolamento de Rolos Cônicos	4000	350	-	195	180 x 200	102 x 170 138 x 170	17	-
Rolamento de Esferas	700	271	100	144	130 x 140	96 X 106 105 X 115	13	-
Rolamento de Esferas	2000	464	230	-	170 X 200	102 X 127	17	-

Acessórios

Separador de Peças

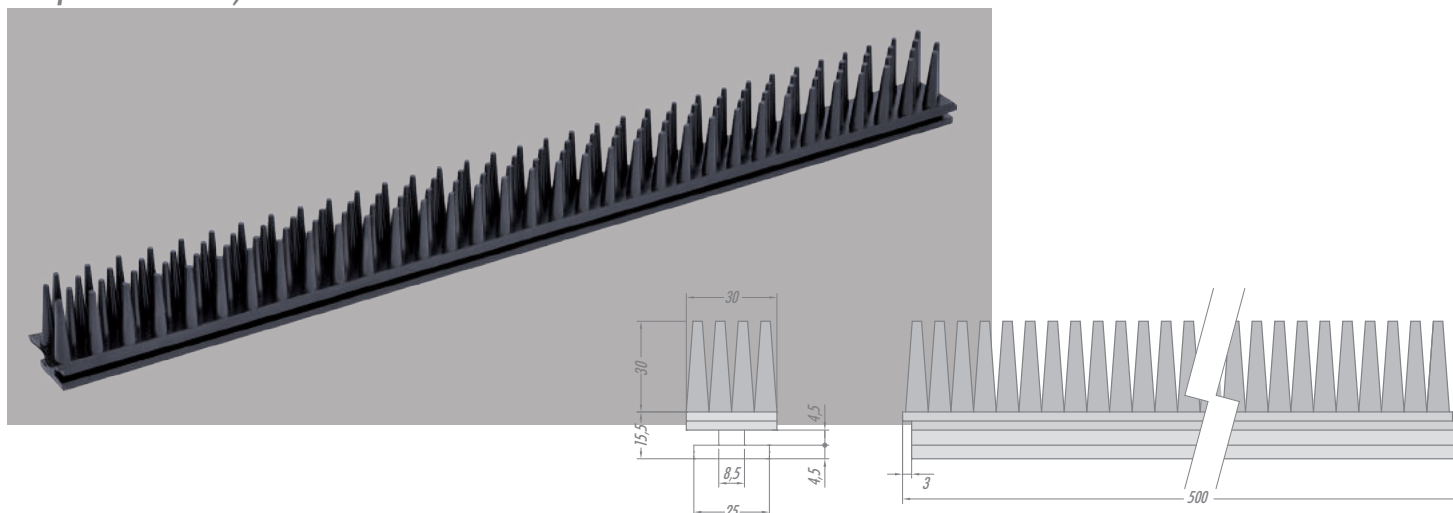

Abraçadeira de Tubo

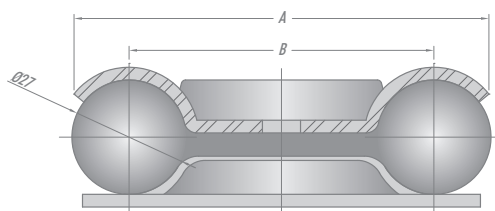

Referência	Comprimento "A" (mm)	Distância entre Centros "B" (mm)
ABT 98	98	72
ABT 109	109	83

Placa Depiladora de Suínos

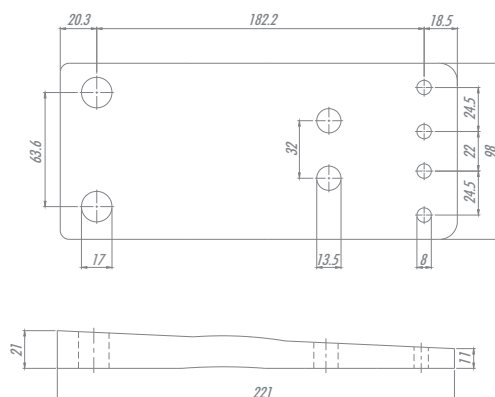

Placa de Elastômero Termoplástico de ótima resistência mecânica. Utilizada em equipamentos para depilar suínos em indústria do ramo alimentício.

Acessórios

Ponteiras e Buchas para Camas Hospitalares

Produzidas com polipropileno de alta resistência ao impacto, na cor branca. As ponteiras cobrem a fixação dos rodízios e parte da estrutura metálica, valorizando o aspecto visual do seu equipamento.

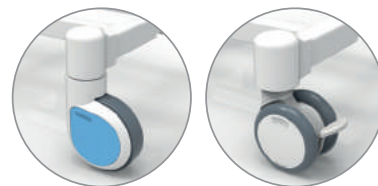

	Ø externo	Comprimento
Buchas para cabeceira	Ø34,5mm	65mm

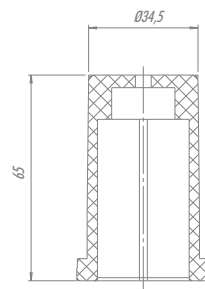

	Ø	"A"
Ponteira para Cama 68mm	Ø59mm	68mm
Ponteira para Cama 88mm	Ø59mm	88mm

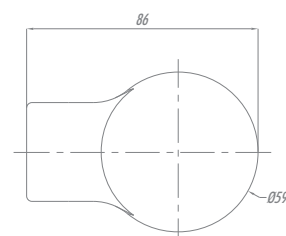
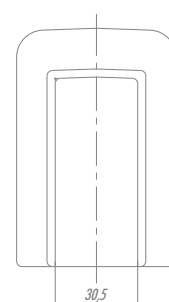
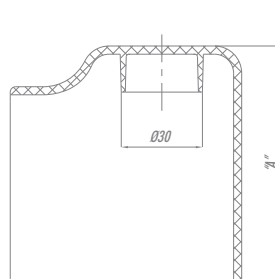

Bumper Redondo

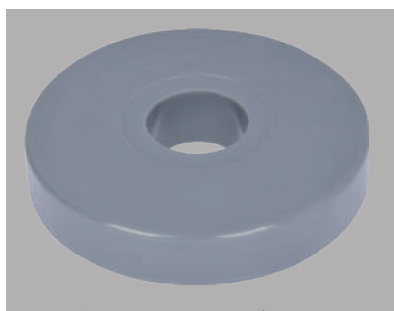

Disponíveis nas cores cinza e bege.
(Outras opções de cores sob consulta)

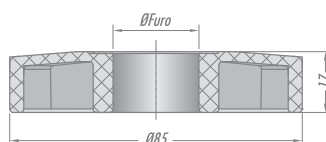

Referência	ØBumper (mm)	ØFuro (mm)	Altura (mm)
Bumper 85X7	85	7	17
Bumper 85X25		25	
Bumper 85X30		30	
Bumper 85X32		32	

Bumper Cantoneira



Disponíveis nas cores cinza e bege.
(Outras opções de cores sob consulta)

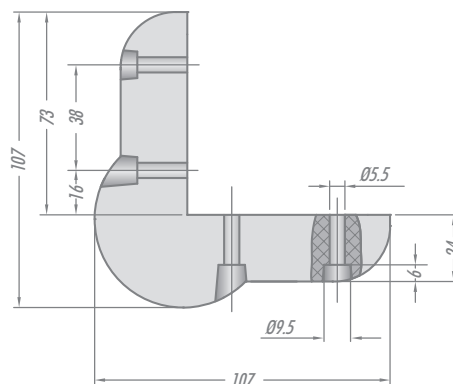









RODAS

RODA BP

PVC



BP - Composto Termoplástico com PVC. Dureza: 85 Shore A. (-10°C a +50°C). Produzidas com revestimento em composto termoplástico com PVC e núcleo em polipropileno copolímero recicláveis. Proporcionam rolagem macia e silenciosa, ótima proteção ao piso, excelente resistência química, boa resistência ao desgaste e aos impactos, resultando em ótima relação custo benefício. A velocidade de trabalho indicada é até 4km/h.







RODA							
Referência	(mm)	(mm)	(mm)	Ø do Eixo c/ Manga	Ø do Eixo s/ Manga		KG
R 158 BP	41	17	19	-	1/4"	Furo Passante	35
R 210 BP	50	19	24				40
R 310 BP	75						50
R 410 BP	100						55
R 312 BP	75	32	38	-	5/16"	Furo Passante	60
R 312 BPN						Furo Passante c/ Calota	
R 312 BPE						Rolamento de Esferas c/ Calota	
R 412 BP	100	32	38	-	5/16"	Furo Passante	65
R 412 BPN						Furo Passante c/ Calota	
R 412 BPE						Rolamento de Esferas c/ Calota	
R 512 BP	125	32	38	-	5/16"	Furo Passante	75
R 512 BPN						Furo Passante c/ Calota	
R 512 BPE						Rolamento de Esferas c/ Calota	
R 612 BP	150	32	38	-	5/16"	Furo Passante	85
R 612 BPE						Rolamento de Esferas c/ Calota	
R 414 BPN	100	38	48	7/16"	9/16"	Bucha de Nylon	100
R 414 BPE		32		-	7/16"	7/16"	
R 514 BPN	125	38	48	7/16"	9/16"	Bucha de Nylon	115
R 514 BPE		32		-	7/16"	7/16"	
R 614 BPN	150	38	48	7/16"	9/16"	Bucha de Nylon	125
R 614 BPE		32		-	7/16"	7/16"	
R 816 BPN	200	41	54	5/8"	7/8"	Bucha de Nylon	150
R 816 BPE				7/8"	25mm	Rolamento de Esferas	
R 916 BPN	225	41	54	5/8"	7/8"	Bucha de Nylon	170
R 916 BPE				7/8"	25mm	Rolamento de Esferas	
R 1016 BPN	250	41	54	5/8"	7/8"	Bucha de Nylon	200
R 1016 BPE				7/8"	25mm	Rolamento de Esferas	
R 42 BPN	100	50	62	1/2"	5/8"	Bucha de Nylon	150
R 42 BPR					17mm	Rolamento de Roletes	
R 42 BPE					17mm	Rolamento de Esferas	
R 52 BPN	125	50	62	1/2"	5/8"	Bucha de Nylon	200
R 52 BPR					17mm	Rolamento de Roletes	
R 52 BPE					17mm	Rolamento de Esferas	
R 62 BPN	150	50	62	1/2"	5/8"	Bucha de Nylon	250
R 62 BPR					17mm	Rolamento de Roletes	
R 62 BPE					17mm	Rolamento de Esferas	
R 82 BPN	200	50	62	1/2"	7/8"	Bucha de Nylon	300
R 82 BPE					20mm	Rolamento de Esferas	
R 102 BPN	250	50	62	1/2"	7/8"	Bucha de Nylon	400
R 102 BPE					20mm	Rolamento de Esferas	

RODA SP

Borracha Soft



SP - Borracha Termoplástica Extra Macia. Dureza: 65 Shore A. (-10°C a +50°C). Rodas injetadas com revestimento em borracha termoplástica extra macia e núcleo em polipropileno copolímero recicláveis. Suas vantagens são o baixíssimo nível de ruído no deslocamento e a redução de vibrações. Indicadas para movimentações de cargas leves, proporcionam excelente proteção ao piso, resistência regular a impactos e boa resistência a meios químicos. A velocidade de trabalho indicada é até 4km/h.







RODA											
Referência	(mm)	(mm)	(mm)	Ø do Eixo c/ Manga	Ø do Eixo s/ Manga		KG				
R 158 SP	41	17	19	-	1/4"	Furo Passante	35				
R 210 SP	50	19	24				40				
R 310 SP	75						50				
R 410 SP	100						55				
R 312 SP	75	32	38	-	5/16"	Furo Passante	60				
R 312 SPN						Furo Passante c/ Calota					
R 312 SPE	Rolamento de Esferas c/ Calota										
R 412 SP	100					Furo Passante	65				
R 412 SPN						Furo Passante c/ Calota					
R 412 SPE						Rolamento de Esferas c/ Calota					
R 512 SP	125	32	38	-	5/16"	Furo Passante	75				
R 512 SPN						Furo Passante c/ Calota					
R 512 SPE						Rolamento de Esferas c/ Calota					
R 612 SP	150					32	38	-	5/16"	Furo Passante	85
R 612 SPE										Rolamento de Esferas c/ Calota	
R 414 SPN	100									38	
R 414 SPE		32	-	7/16"	Rolamento de Esferas c/ Calota						
R 514 SPN	125	38	7/16"	9/16"	Bucha de Nylon					115	
R 514 SPE		32	-	7/16"	Rolamento de Esferas c/ Calota						
R 614 SPN	150	38	7/16"	9/16"	Bucha de Nylon	125					
R 614 SPE		32	-	7/16"	Rolamento de Esferas c/ Calota						
R 816 SPN	200	41	54	5/8"	7/8"	Bucha de Nylon	150				
R 816 SPE				7/8"	25mm	Rolamento de Esferas					
R 916 SPN	225			5/8"	7/8"	Bucha de Nylon	170				
R 916 SPE				7/8"	25mm	Rolamento de Esferas					
R 1016 SPN	250			5/8"	7/8"	Bucha de Nylon	200				
R 1016 SPE				7/8"	25mm	Rolamento de Esferas					
R 42 SPN	100	50	62	1/2"	5/8"	Bucha de Nylon	150				
R 42 SPR					Rolamento de Roletes						
R 42 SPE	17mm				Rolamento de Esferas						
R 52 SPN	125				5/8"	Bucha de Nylon	200				
R 52 SPR					Rolamento de Roletes						
R 52 SPE	17mm				Rolamento de Esferas						
R 62 SPN	150	50	62	1/2"	5/8"	Bucha de Nylon	250				
R 62 SPR					Rolamento de Roletes						
R 62 SPE					17mm	Rolamento de Esferas					
R 82 SPN	200				50	62	1/2"	7/8"	Bucha de Nylon	300	
R 82 SPE								20mm	Rolamento de Esferas		
R 102 SPN	250							50	62	1/2"	7/8"
R 102 SPE		20mm	Rolamento de Esferas								

RODA TB

Borracha Termoplástica



TB - Borracha Termoplástica. Dureza: 80 Shore A. (-20°C a +70°C). Produzidas com revestimento em borracha termoplástica e núcleo em polipropileno copolímero recicláveis. Apresentam excelente proteção ao piso, rodagem macia e silenciosa, facilidade para movimentação e manobras, resistem a impactos, possuem baixa deformação sob carga e excelente resistência a abrasão. Possuem boa resistência a intempéries e a agentes químicos como sais e graxas. A velocidade de trabalho indicada é até 4km/h.







RODA							
Referência	(mm)	(mm)	(mm)	Ø do Eixo c/ Manga	Ø do Eixo s/ Manga		KG
R 158 TB	41	17	19				35
R 210 TB	50						40
R 310 TB	75	19	24	-	1/4"	Furo Passante	50
R 410 TB	100						55
R 312 TB						Furo Passante	
R 312 TBN	75					Furo Passante c/ Calota	70
R 312 TBE						Rolamento de Esferas c/ Calota	
R 412 TB						Furo Passante	
R 412 TBN	100					Furo Passante c/ Calota	80
R 412 TBE		32	38	-	5/16"	Rolamento de Esferas c/ Calota	100
R 512 TB						Furo Passante	
R 512 TBN	125					Furo Passante c/ Calota	90
R 512 TBE						Rolamento de Esferas c/ Calota	125
R 612 TB	150					Furo Passante	100
R 612 TBE						Rolamento de Esferas c/ Calota	150
R 414 TBN	100	38		7/16"	9/16"	Bucha de Nylon	100
R 414 TBE		32		-	7/16"	Rolamento de Esferas c/ Calota	
R 514 TBN	125	38	48	7/16"	9/16"	Bucha de Nylon	125
R 514 TBE		32		-	7/16"	Rolamento de Esferas c/ Calota	
R 614 TBN	150	38		7/16"	9/16"	Bucha de Nylon	150
R 614 TBE		32		-	7/16"	Rolamento de Esferas c/ Calota	
R 816 TBN	200			5/8"	7/8"	Bucha de Nylon	165
R 816 TBE				7/8"	25mm	Rolamento de Esferas	
R 916 TBN	225	41	54	5/8"	7/8"	Bucha de Nylon	185
R 916 TBE				7/8"	25mm	Rolamento de Esferas	
R 1016 TBN	250			5/8"	7/8"	Bucha de Nylon	210
R 1016 TBE				7/8"	25mm	Rolamento de Esferas	
R 42 TBN	100				5/8"	Bucha de Nylon	150
R 42 TBR					17mm	Rolamento de Roletes	
R 42 TBE						Rolamento de Esferas	
R 52 TBN	125				5/8"	Bucha de Nylon	200
R 52 TBR					17mm	Rolamento de Roletes	
R 52 TBE						Rolamento de Esferas	
R 62 TBN	150	50	62	1/2"	5/8"	Bucha de Nylon	250
R 62 TBR					17mm	Rolamento de Roletes	
R 62 TBE						Rolamento de Esferas	
R 82 TBN	200				7/8"	Bucha de Nylon	300
R 82 TBE					20mm	Rolamento de Esferas	
R 102 TBN	250				7/8"	Bucha de Nylon	400
R 102 TBE					20mm	Rolamento de Esferas	

RODA TP

Composto Termoplástico



TP - Composto Termoplástico. Dureza: 85 Shore A. (-10°C a +50°C). Produzidas com revestimento em composto termoplástico e núcleo em polipropileno copolímero recicláveis. Proporcionam rodagem macia e silenciosa, ótima proteção ao piso, excelente resistência química, boa resistência ao desgaste e impactos, resultando em ótima relação custo/benefício. A velocidade de trabalho indicada é até 4km/h.

RODA	 (mm)	 (mm)	 (mm)	 Ø do Eixo c/ Manga	 Ø do Eixo s/ Manga		 KG
Referência							
R 158 TP	41	17	19	-	1/4"	Furo Passante	35
R 210 TP	50	19	24				40
R 310 TP	75						50
R 410 TP	100						55
R 312 TP	75	32	38	-	5/16"	Furo Passante	70
R 312 TPN						Furo Passante c/ Calota	
R 312 TPE						Rolamento de Esferas c/ Calota	
R 412 TP	100	32	38	-	5/16"	Furo Passante	80
R 412 TPN						Furo Passante c/ Calota	
R 412 TPE						Rolamento de Esferas c/ Calota	
R 512 TP	125	32	38	-	5/16"	Furo Passante	90
R 512 TPN						Furo Passante c/ Calota	
R 512 TPE						Rolamento de Esferas c/ Calota	
R 612 TP	150	32	38	-	5/16"	Furo Passante	100
R 612 TPE						Rolamento de Esferas c/ Calota	
R 414 TPN	100	38	48	7/16"	9/16"	Bucha de Nylon	100
R 414 TPE		32		-	7/16"	Rolamento de Esferas c/ Calota	
R 514 TPN	125	38		7/16"	9/16"	Bucha de Nylon	125
R 514 TPE		32		-	7/16"	Rolamento de Esferas c/ Calota	
R 614 TPN	150	38		7/16"	9/16"	Bucha de Nylon	150
R 614 TPE		32		-	7/16"	Rolamento de Esferas c/ Calota	
R 816 TPN	200	41	54	5/8"	7/8"	Bucha de Nylon	165
R 816 TPE				7/8"	25mm	Rolamento de Esferas	
R 916 TPN	225			5/8"	7/8"	Bucha de Nylon	185
R 916 TPE				7/8"	25mm	Rolamento de Esferas	
R 1016 TPN	250			5/8"	7/8"	Bucha de Nylon	210
R 1016 TPE				7/8"	25mm	Rolamento de Esferas	
R 42 TPN*	100	50	62	1/2"	5/8"	Bucha de Nylon	150
R 42 TPR*					Rolamento de Roletes		
R 42 TPE*	17mm				Rolamento de Esferas		
R 52 TPN*	125				5/8"	Bucha de Nylon	200
R 52 TPR*					Rolamento de Roletes		
R 52 TPE*	17mm				Rolamento de Esferas		
R 62 TPN*	150	5/8"	Bucha de Nylon	250			
R 62 TPR*		Rolamento de Roletes					
R 62 TPE*	17mm	Rolamento de Esferas					
R 82 TPN*	200	7/8"	Bucha de Nylon	300			
R 82 TPE*		20mm	Rolamento de Esferas				
R 102 TPN*	250	7/8"	Bucha de Nylon	400			
R 102 TPE*		20mm	Rolamento de Esferas				







*As rodas 42 a 102 são disponíveis somente com revestimento na cor preta.

RODA UP

Poliuretano Termoplástico



UP - Poliuretano Termoplástico. Dureza: 90 Shore A. (-20°C a +70°C). Produzidas com revestimento em poliuretano termoplástico elastollan e núcleo em polipropileno copolímero recicláveis. Ideais para quem procura excelente capacidade de carga alinhada a uma ótima proteção do piso com baixo ruído no deslocamento, proporcionam excelente resistência a abrasão e impactos. Resistentes a graxas, óleos minerais e alguns ácidos. A velocidade de trabalho indicada é até 4km/h.







RODA							
Referência	(mm)	(mm)	(mm)	Ø do Eixo c/ Manga	Ø do Eixo s/ Manga		KG
R 158 UP	41	17	19				40
R 210 UP	50						50
R 310 UP	75	19	24		1/4"	Furo Passante	60
R 410 UP	100						70
R 312 UP						Furo Passante	
R 312 UPN	75					Furo Passante c/ Calota	80
R 312 UPE						Rolamento de Esferas c/ Calota	
R 412 UP						Furo Passante	90
R 412 UPN	100					Furo Passante c/ Calota	
R 412 UPE		32	38		5/16"	Rolamento de Esferas c/ Calota	125
R 512 UP						Furo Passante	100
R 512 UPN	125					Furo Passante c/ Calota	
R 512 UPE						Rolamento de Esferas c/ Calota	150
R 612 UP						Furo Passante	125
R 612 UPE	150					Rolamento de Esferas c/ Calota	165
R 414 UPN		38		7/16"	9/16"	Bucha de Nylon	
R 414 UPE	100	32		-	7/16"	Rolamento de Esferas c/ Calota	125
R 514 UPN		38	48	7/16"	9/16"	Bucha de Nylon	
R 514 UPE	125	32		-	7/16"	Rolamento de Esferas c/ Calota	150
R 614 UPN		38		7/16"	9/16"	Bucha de Nylon	
R 614 UPE	150	32		-	7/16"	Rolamento de Esferas c/ Calota	165
R 816 UPN				5/8"	7/8"	Bucha de Nylon	
R 816 UPE	200			7/8"	25mm	Rolamento de Esferas	200
R 916 UPN				5/8"	7/8"	Bucha de Nylon	
R 916 UPE	225	41	54	7/8"	25mm	Rolamento de Esferas	220
R 1016 UPN				5/8"	7/8"	Bucha de Nylon	
R 1016 UPE	250			7/8"	25mm	Rolamento de Esferas	250
R 42 UPN					5/8"	Bucha de Nylon	
R 42 UPR	100				17mm	Rolamento de Roletes	250
R 42 UPE						Rolamento de Esferas	
R 52 UPN					5/8"	Bucha de Nylon	
R 52 UPR	125				17mm	Rolamento de Roletes	350
R 52 UPE						Rolamento de Esferas	
R 62 UPN		50	62	1/2"	5/8"	Bucha de Nylon	
R 62 UPR	150				17mm	Rolamento de Roletes	400
R 62 UPE						Rolamento de Esferas	
R 82 UPN					7/8"	Bucha de Nylon	
R 82 UPE	200				20mm	Rolamento de Esferas	550
R 102 UPN					7/8"	Bucha de Nylon	
R 102 UPE	250				20mm	Rolamento de Esferas	700

RODA NP

Polipropileno



NP - Polipropileno. Dureza: 65 Shore D. (-20°C a +70°C). Injetadas com revestimento e núcleo em polipropileno copolímero reciclável. Indicada para cargas leves e médias, rodam com muita facilidade requerendo pouco esforço para movimentação, não deformam sob carga estática e possuem ótima relação custo benefício. Apresentam boa resistência química e a impactos moderados. A velocidade de trabalho indicada é até 4km/h.

RODA	 (mm)	 (mm)	 (mm)	 Ø do Eixo c/ Manga	 Ø do Eixo s/ Manga		 KG
Referência							
R 158 NP	41	17	19	-	1/4"	Furo Passante	40
R 210 NP	50	19	24				50
R 310 NP	75						60
R 410 NP	100						70

R 312 NP	75	32	38	-	5/16"	Furo Passante	80
R 312 NPN						Furo Passante c/ Calota	
R 312 NPE						Rolamento de Esferas c/ Calota	
R 412 NP	100	32	38	-	5/16"	Furo Passante	90
R 412 NPN						Furo Passante c/ Calota	
R 412 NPE						Rolamento de Esferas c/ Calota	
R 512 NP	125	32	38	-	5/16"	Furo Passante	100
R 512 NPN						Furo Passante c/ Calota	
R 512 NPE						Rolamento de Esferas c/ Calota	
R 612 NP	150	32	38	-	5/16"	Furo Passante	125
R 612 NPE						Rolamento de Esferas c/ Calota	165

R 414 NPN	100	38	48	7/16"	9/16"	Bucha de Nylon	125
R 414 NPE		32		-	7/16"	Rolamento de Esferas c/ Calota	
R 514 NPN	125	38		7/16"	9/16"	Bucha de Nylon	150
R 514 NPE		32		-	7/16"	Rolamento de Esferas c/ Calota	
R 614 NPN	150	38		7/16"	9/16"	Bucha de Nylon	165
R 614 NPE		32		-	7/16"	Rolamento de Esferas c/ Calota	







R 816 NPN	200	41	54	5/8"	7/8"	Bucha de Nylon	200
R 816 NPE				7/8"	25mm	Rolamento de Esferas	
R 916 NPN	225			5/8"	7/8"	Bucha de Nylon	220
R 916 NPE				7/8"	25mm	Rolamento de Esferas	
R 1016 NPN	250			5/8"	7/8"	Bucha de Nylon	250
R 1016 NPE				7/8"	25mm	Rolamento de Esferas	

RODA NPP

Polipropileno



NPP - Polipropileno. Dureza: 65 Shore D. (-20°C a +70°C). Produzidas em injeção única com polipropileno copolímero reciclável. Indicadas para cargas leves, rodam com muita facilidade requerendo pouco esforço para movimentação, não deformam sob carga estática e possuem ótima relação custo/benefício. Apresentam boa resistência química e a impactos moderados. A velocidade de trabalho indicada é até 4km/h.

RODA							
Referência	(mm)	(mm)	(mm)	Ø do Eixo c/ Manga	Ø do Eixo s/ Manga		KG
R 158 NPP	41	17	19	-	1/4"	Furo Passante	40
R 210 NPP	50	19	24				50
R 310 NPP	75						60

R 212 NPP	64	32	38	-	5/16"	Furo Passante s/ Calota	70	
R 212 NPPE						Rolamento de Esferas c/ Calota		
R 312 NPP	75					Furo Passante s/ Calota		
R 312 NPPE						Rolamento de Esferas c/ Calota		
R 412 NPP	100					Furo Passante s/ Calota		80
R 412 NPPE						Rolamento de Esferas c/ Calota		100
R 512 NPP	125					Furo Passante s/ Calota		
R 512 NPPE						2 Rolamentos de Esferas s/ Calota		125

R 414 NPP	100	38	47	7/16"	9/16"	Furo Passante s/ Calota	125
R 414 NPPE					15mm	Rolamento de Esferas s/ Calota	
R 514 NPP	125				9/16"	Furo Passante s/ Calota	150
R 514 NPPE					15mm	Rolamento de Esferas s/ Calota	
R 614 NPP	150				9/16"	Furo Passante s/ Calota	175
R 614 NPPE					15mm	Rolamento de Esferas s/ Calota	

R 52 NPP	125	50	62	1/2"	5/8"	Furo Passante	350
R 52 NPPR					Rolamento de Roletes		
R 52 NPPE					17mm	Rolamento de Esferas	
R 62 NPP	150				5/8"	Furo Passante	400
R 62 NPPR					Rolamento de Roletes		
R 62 NPPE					17mm	Rolamento de Esferas	







RODA NT

Nylon Técnico



NT - Nylon Técnico. Dureza: 75 Shore D. (-40°C a +110°C). Produzidas com revestimento e núcleo em Poliamida 6 (Nylon) de alta qualidade. São leves e possuem ótima resistência mecânica, rodam com muita facilidade exigindo menor esforço para manobras e movimentação. Ideais para aplicações em ambientes úmidos, são resistente as graxas, óleos, sais e alguns tipos de ácidos. Fabricadas com material reciclável. A velocidade de trabalho indicada é até 4km/h.









RODA	 (mm)	 (mm)	 (mm)	 Ø do Eixo c/ Manga	 Ø do Eixo s/ Manga		 KG
Referência							
R 158 NT	41	17	19	-	1/4"	Furo Passante	80
R 210 NT	50	19	24				
R 310 NT	75						
R 410 NT	100						
R 312 NT	75	32	38	-	5/16"	Furo Passante	150
R 312 NTN						Furo Passante c/ Calota	
R 312 NTE						Rolamento de Esferas c/ Calota	
R 412 NT	100					Furo Passante	170
R 412 NTN						Furo Passante c/ Calota	
R 412 NTE						Rolamento de Esferas c/ Calota	
R 512 NT	125					Furo Passante	200
R 512 NTN						Furo Passante c/ Calota	
R 512 NTE						Rolamento de Esferas c/ Calota	
R 612 NT	150					Furo Passante	250
R 612 NTE						Rolamento de Esferas c/ Calota	
R 414 NTN	100					38	48
R 414 NTE		32	-	7/16"	Rolamento de Esferas c/ Calota		
R 514 NTN	125	38	7/16"	9/16"	Bucha de Nylon	250	
R 514 NTE		32	-	7/16"	Rolamento de Esferas c/ Calota		
R 614 NTN	150	38	7/16"	9/16"	Bucha de Nylon	300	
R 614 NTE		32	-	7/16"	Rolamento de Esferas c/ Calota		
R 42 NTN	100	50	62	1/2"	5/8"	Bucha de Nylon	400
R 42 NTR					17mm	Rolamento de Roletes	
R 42 NTE					17mm	Rolamento de Esferas	
R 52 NTN	125				5/8"	Bucha de Nylon	500
R 52 NTR					17mm	Rolamento de Roletes	
R 52 NTE					17mm	Rolamento de Esferas	
R 62 NTN	150				5/8"	Bucha de Nylon	600
R 62 NTR					17mm	Rolamento de Roletes	
R 62 NTE					17mm	Rolamento de Esferas	
R 82 NTN	200				7/8"	Bucha de Nylon	800
R 82 NTE					20mm	Rolamento de Esferas	
R 102 NTN	250				7/8"	Bucha de Nylon	1100
R 102 NTE		20mm	Rolamento de Esferas				

RODA NTT

Nylon Técnico



NTT - Nylon Técnico. Dureza: 75 Shore D. (-40°C a +110°C). Produzidas em injeção única com Poliamida 6 (Nylon) de alta qualidade. São leves, possuem ótima resistência mecânica, rodam com muita facilidade exigindo menor esforço para manobras e movimentação, não deformam sob carga estática. Ideal para aplicações em ambientes úmidos, são resistentes a graxas, óleos, sais e alguns tipos de ácidos. Fabricadas com material reciclável. A velocidade de trabalho indicada é até 4km/h.

RODA							
Referência	(mm)	(mm)	(mm)	Ø do Eixo c/ Manga	Ø do Eixo s/ Manga		KG
R 158 NTT	41	17	19	-	1/4"	Furo Passante	80
R 210 NTT	50	19	24				
R 310 NTT	75						

R 212 NTT	64	32	38	-	5/16"	Furo Passante	150	
R 212 NTTE						Rolamento de Esferas c/ Calota		
R 312 NTT	Furo Passante							
R 312 NTTE	Rolamento de Esferas c/ Calota							
R 412 NTT	100					Furo Passante		170
R 412 NTTE						Rolamento de Esferas c/ Calota		
R 512 NTT	125					Furo Passante		200
R 512 NTTE						2 Rolamentos de Esferas		

R 414 NTT	100	38	47	7/16"	9/16"	Furo Passante s/ Calota	200
R 414 NTTE					15mm	Rolamento de Esferas s/ Calota	
R 514 NTT	125				9/16"	Furo Passante s/ Calota	250
R 514 NTTE					15mm	Rolamento de Esferas s/ Calota	
R 614 NTT	150				9/16"	Furo Passante s/ Calota	300
R 614 NTTE					15mm	Rolamento de Esferas s/ Calota	







R 52 NTT	125	50	62	1/2"	5/8"	Furo Passante	500	
R 52 NTTR					Rolamento de Roletes			
R 52 NTTE					17mm	Rolamento de Esferas		
R 62 NTT	150				5/8"	Furo Passante		600
R 62 NTTR					Rolamento de Roletes			
R 62 NTTE					17mm	Rolamento de Esferas		

RODA NM

Nylon Maciço



NM - Nylon Maciço Usinado. Dureza: 75 Shore D. (-40°C a +110°C). Produzidas a partir de tarugos de Poliamida 6 (Nylon). São leves, possuem ótima resistência mecânica, rodam com muita facilidade exigindo menor esforço para manobras e movimentações, não deformam sob carga estática. Suportam cargas leves e pesadas mantendo a facilidade para manuseio do equipamento. Ideal para aplicações em ambientes úmidos, são resistentes a produtos químicos, graxas, óleos, sais e alguns tipos de ácidos. A velocidade de trabalho indicada é até 4km/h.







RODA							
Referência	(mm)	(mm)	(mm)	Ø do Eixo c/ Manga	Ø do Eixo s/ Manga		KG
R 63 NME	150	70	78	3/4"	25mm	Rolamento de Esferas	1000
R 83 NME	200						1200
R 103 NME	250						1300
R 123 NME	300						1400

RODA NHT

Composto Termoplástico Reforçado com Fibra de Vidro



NHT - Composto Termoplástico Reforçado com Fibra de Vidro. Dureza: 85 Shore D. (-20°C a +220°C). Produzidas com composto termoplástico de engenharia, reforçado com fibra de vidro. Indicadas para aplicações em altas e baixas temperaturas. São leves, possuem ótima resistência mecânica, rodam com muita facilidade exigindo menor esforço para manobras e movimentação. São resistentes a graxas, óleos, sais e alguns tipos de ácidos. A velocidade de trabalho indicada é até 4km/h.

RODA							
Referência	(mm)	(mm)	(mm)	Ø do Eixo c/ Manga	Ø do Eixo s/ Manga		KG
R 158 NHT	41	17	19	-	1/4"	Furo Passante	45
R 210 NHT	50	19	24				50
R 310 NHT	75						60
R 212 NHT	64	32	38	-	5/16"	Furo Passante	70
R 312 NHT	75						80
R 412 NHT	100						80
R 512 NHT	125						100
R 414 NHT	100	38	47	7/16"	9/16"	Furo Passante	125
R 414 NHT E					15mm	Rolamento de Esferas	
R 514 NHT	125				9/16"	Furo Passante	150
R 514 NHT E					15mm	Rolamento de Esferas	
R 614 NHT	150				9/16"	Furo Passante	175
R 614 NHT E					15mm	Rolamento de Esferas	
R 52 NHT	125	50	62	1/2"	5/8"	Furo Passante	300
R 52 NHT E					17mm	Rolamento de Esferas	
R 62 NHT	150				5/8"	Furo Passante	400
R 62 NHT E					17mm	Rolamento de Esferas	

RODA NFV

Nylon Reforçado com Fibra de Vidro



NFV - Nylon Reforçado com Fibra de Vidro. Dureza: 80 Shore D. (-40°C a +180°C). Produzidas com Poliamida 6.6 (Nylon) reforçado com fibra de vidro. Indicadas para aplicações em altas e baixas temperaturas. São leves, possuem ótima resistência mecânica, rodam com muita facilidade exigindo menor esforço para manobras e movimentação. São resistentes a graxas, óleos, sais e alguns tipos de ácidos. A velocidade de trabalho indicada é até 4km/h.

RODA							
Referência	(mm)	(mm)	(mm)	Ø do Eixo c/ Manga	Ø do Eixo s/ Manga		KG
R 158 NFV	41	17	19	-	1/4"	Furo Passante	80
R 210 NFV	50	19	24				
R 310 NFV	75						
R 212 NFV	64	32	38	-	5/16"	Furo Passante	150
R 312 NFV	75						
R 412 NFV	100						
R 512 NFV	125						
R 414 NFV	100	38	47	7/16"	9/16"	Furo Passante	200
R 414 NFVE					15mm	Rolamento de Esferas	
R 514 NFV	125				9/16"	Furo Passante	250
R 514 NFVE					15mm	Rolamento de Esferas	
R 614 NFV	150				9/16"	Furo Passante	300
R 614 NFVE					15mm	Rolamento de Esferas	
R 52 NFV	125	50	62	1/2"	5/8"	Furo Passante	500
R 52 NFVE					17mm	Rolamento de Esferas	
R 62 NFV	150				5/8"	Furo Passante	600
R 62 NFVE					17mm	Rolamento de Esferas	

RODA TM

Termic



TM - Termic. Dureza: 90 Shore D. Preta (0°C a +200°C), Cinza (0°C a +300°C). Fabricadas com resina fenólica (baquelite), moldadas sob alta pressão e calor. Indicadas para aplicações em ambientes com temperaturas elevadas. Possuem boas propriedades mecânicas, não deformam com carga estática, e rodam com facilidade. São resistentes a maioria dos produtos químicos. A velocidade de trabalho indicada é até 4km/h.

RODA							
Referência	(mm)	(mm)	(mm)	Ø do Eixo c/ Manga	Ø do Eixo s/ Manga		KG
R 312 TM*	75	32	38	5/16"	13mm	Furo Passante	70
R 412 TM*	100						80
R 514 TM*	125	38	48	7/16"	9/16"		150





* OBS: Indicar a temperatura requerida ao final da referência. Ex. R 312 TM 300.

RODA BMN

Pneumação



BMN - Borracha Maciça com Núcleo de Polipropileno. Dureza: 80 Shore A. (-20°C a +70°C). Produzida com aro de borracha maciça, com núcleo em polipropileno injetado. É leve e resistente, suporta umidade, tem rodagem macia e silenciosa, e é indicada para serviços leves em pisos em bom estado. A velocidade de trabalho indicada é até 4 km/h.







RODA Referência	 (mm)	 (mm)	 (mm)	 Ø do Eixo c/ Manga	 Ø do Eixo s/ Manga		Tipo de Núcleo	 KG
R 414 BMN	100	42	44	7/16"	5/8"	Furo Passante	Injetado	75
R 514 BMN	125							100
R 614 BMN	150	40						120

RODA PMN

Pneumação



PMN - Borracha Maciça com Núcleo de Polipropileno. Dureza: 80 Shore A. (-20°C a +70°C). Fabricadas com aro de borracha maciça e núcleo de polipropileno. Indicadas para aplicações em pisos irregulares onde é necessário facilidade de movimentação, amortecimento a impactos e vibrações. A velocidade de trabalho indicada é até 4km/h.







RODA Referência	 (mm)	 (mm)	 (mm)	 Ø do Eixo c/ Manga	 Ø do Eixo s/ Manga		Tipo de Núcleo	 KG
R 82 PMN	200	50	62	1/2"	7/8"	Furo Passante	Injetado	140
R 92 PMN	225							

RODA BD

Pneumaciço



BD - Borracha Maciça com Núcleo em Chapa Estampada. Dureza: 80 Shore A. (-20°C a +70°C). Produzidas com aro de borracha maciça, com núcleo em chapas de aço carbono estampado, com acabamento zincado. São leves e resistentes, tem rodagem macia e silenciosa, e são indicadas para serviços leves em pisos em bom estado. A velocidade de trabalho indicada é até 4km/h.

RODA							Tipo de Núcleo	
Referência	(mm)	(mm)	(mm)	Ø do Eixo c/ Manga	Ø do Eixo s/ Manga			KG
R 312 BDN	75	32	37	5/16"	7/16"	Bucha de Nylon c/ calota	Chapa	50
R 412 BDN	100							60
R 512 BDN	125					80		
R 612 BDN	150					100		







R 414 BDN	100	40	47	7/16"	9/16"	Bucha de Nylon c/ Calota	Chapa	75
R 414 BDE				-	7/16"	Rolamento de Esferas c/ Calota		
R 514 BDN	125			7/16"	9/16"	Bucha de Nylon c/ Calota		100
R 514 BDE				-	7/16"	Rolamento de Esferas c/ Calota		
R 614 BDN	150			7/16"	9/16"	Bucha de Nylon c/ Calota		120
R 614 BDE				-	7/16"	Rolamento de Esferas c/ Calota		

RODA PM

Pneumaciço



PM - Borracha Maciça com Núcleo em Chapa Estampada. Dureza: 80 Shore A. (-20°C a +70°C). Produzidas com aro de borracha maciça, com núcleo em chapas de aço carbono estampado, com acabamento zincado. São leves e resistentes, tem rodagem macia e silenciosa, e são indicadas para serviços leves em pisos em bom estado. A velocidade de trabalho indicada é até 4km/h.





RODA								
Referência	(mm)	(mm)	(mm)	Ø do Eixo c/ Manga	Ø do Eixo s/ Manga		KG	
R 8200 PMN	200	40	55	-	7/8"	Bucha de Nylon	140	
R 8200 PMR						Rolamento de Roletes		
R 8200 PME						17mm		Rolamento de Esferas
R 9200 PMN	225				7/8"	Bucha de Nylon		150
R 9200 PMR						Rolamento de Roletes		
R 9200 PME						17mm		
R 10200 PMN	250	7/8"	Bucha de Nylon	175				
R 10200 PMR			Rolamento de Roletes					
R 10200 PME			17mm		Rolamento de Esferas			

RODA PM

Pneumação



PM - Borracha Maciça. Dureza: 80 Shore A. (-20°C a +70°C). Produzidas com aro de borracha maciça na cor preta e flanges (núcleo) em chapas de aço carbono estampadas. Não necessitam de manutenção e não furam. Indicadas para uso em piso irregular, transpõem obstáculos com facilidade. As flanges são presas por parafusos que facilitam a montagem e reposição dos seus componentes, que podem ser fornecidos separadamente. A velocidade de trabalho indicada é até 4km/h.







RODA							Tipo de Núcleo	
Referência	(mm)	(mm)	(mm)	Ø do Eixo c/ Manga	Ø do Eixo s/ Manga			KG
R 2508 PMT	250	50	175	-	1"	Furo Passante	CHAPA	200
R 2508 PMR			74			Rolamento de Roletes		
R 2508 PME			25mm		Rolamento de Esferas			
R 2258 PMT	300	50	175	-	1"	Furo Passante	CHAPA	200
R 2258 PMR			74			Rolamento de Roletes		
R 2258 PME			25mm		Rolamento de Esferas			
R 3008 PPR	300	75	74	-	1"	Rolamento de Roletes	INJETADO	220
R 12300 PMT	310	68	175	-	1"	Furo Passante	CHAPA	350
R 12300 PMR			74			Rolamento de Roletes		
R 12300 PME			25mm		Rolamento de Esferas			
R 3308 PMT	330	77	175	-	1"	Furo Passante	CHAPA	400
R 3308 PMR			74			Rolamento de Roletes		
R 3308 PME			25mm		Rolamento de Esferas			
R 15300 PMT	390	85	175	-	1"	Furo Passante	CHAPA	450
R 15300 PMR			110			Rolamento de Roletes		
R 15300 PME			25mm		Rolamento de Esferas			
R 16400 PMT	405	105	175	-	1"	Furo Passante	CHAPA	500
R 16400 PMR			110			Rolamento de Roletes		
R 16400 PME			25mm		Rolamento de Esferas			

RODA PM

Pneumaciço



PM - Borracha Maciça com Núcleo de Chapa Estampada. Dureza: 80 Shore A. (-20°C a +70°C). Produzidas com aro de borracha maciço, com núcleo em chapa estampada com acabamento zincado. São leves e resistentes, tem rodagem macia e silenciosa, e são indicadas para serviços leves em pisos em bom estado. A velocidade de trabalho indicada é até 4km/h.

RODA							Tipo de Núcleo	
Referência	(mm)	(mm)	(mm)	Ø do Eixo c/ Manga	Ø do Eixo s/ Manga			KG
R 2504 PMN	215	60	55	-	7/8"	Bucha de Nylon	CHAPA	200
R 2504 PMR						Rolamento de Roletes		
R 2504 PME					Rolamento de Esferas			
R 3504 PMN	270	80			7/8"	Bucha de Nylon		
R 3504 PMR						Rolamento de Roletes		
R 3504 PME					Rolamento de Esferas			

RODA RIT

Pneumática

RIT PC - Pneumática - Núcleo de Chapa Estampada (-20°C a +50°C)

RIT PP - Pneumática - Núcleo de Nylon (-20°C a +50°C)



Fabricadas com pneu e câmara de ar, com núcleo em chapa de aço carbono estampado com acabamento zincado ou nylon injetado. Indicadas para aplicações em pisos irregulares onde é necessário facilidade de movimentação e amortecimento dos impactos e vibrações. Proporcionam fácil manutenção e seus componentes podem ser fornecidos separadamente. A velocidade de trabalho indicada é até 4km/h.

RODA							Tipo de Núcleo	Calibragem (LB/Pol²)		
Referência	(mm)	(mm)	(mm)	Ø do Eixo c/ Manga	Ø do Eixo s/ Manga				KG	
RIT 2504 PCN	215	60	55	-	7/8"	Bucha de Nylon	CHAPA	30	70	
RIT 2504 PCR						Rolamento de Roletes				
RIT 2504 PCE					Rolamento de Esferas					
RIT 2504 PPN					7/8"	Bucha de Nylon				NYLON
RIT 2504 PPR						Rolamento de Roletes				
RIT 2504 PPE					17mm	Rolamento de Esferas				

RIT 3504 PCN	254	80	55	-	7/8"	Bucha de Nylon	CHAPA	30	100	
RIT 3504 PCR						Rolamento de Roletes				
RIT 3504 PCE					Rolamento de Esferas					
RIT 3504 PPN					7/8"	Bucha de Nylon				NYLON
RIT 3504 PPR						Rolamento de Roletes				
RIT 3504 PPE					17mm	Rolamento de Esferas				







RODA PC - PP

PC - Pneumática - Núcleo de Chapa Estampada (-20°C a +50°C)

PP - Pneumática - Núcleo de Polipropileno (-20°C a +50°C)



Fabricadas com pneu e câmara de ar, com núcleo em chapas de aço carbono estampado e acabamento pintado ou núcleo de polipropileno injetado. Indicadas para aplicações em pisos irregulares onde é necessário facilidade de movimentação e amortecimento dos impactos e vibrações. Proporcionam fácil manutenção e seus componentes podem ser fornecidos separadamente. A velocidade de trabalho indicada é até 4km/h.







RODA							Tipo de Núcleo	Calibragem (LB/Pol ²)	
Referência	(mm)	(mm)	(mm)	Ø do Eixo c/ Manga	Ø do Eixo s/ Manga				KG
R 3258 PCT	365	80	175	-	1"	Furo Passante	CHAPA	35	200
R 3258 PCR			74			Rolamento de Roletes			
R 3258 PCE					25mm	Rolamento de Esferas			
R 3258 PPN			POLIPROPILENO		1"	Bucha de Nylon			
R 3258 PPR						Rolamento de Roletes			
R 3258 PPE					25mm	Rolamento de Esferas			
R 3508 PCT	380	96	175	-	1"	Furo Passante	CHAPA	50	220
R 3508 PCR			74			Rolamento de Roletes			
R 3508 PCE					25mm	Rolamento de Esferas			
R 3508 PPN			POLIPROPILENO		1"	Bucha de Nylon			
R 3508 PPR						Rolamento de Roletes			
R 3508 PPE					25mm	Rolamento de Esferas			
R 4008 PCT	400	105	175	-	1"	Furo Passante	CHAPA	70	300
R 4008 PCR			110			Rolamento de Roletes			
R 4008 PCE					25mm	Rolamento de Esferas			

RODA BIN

Borracha Moldada



BIN - Borracha Moldada - Núcleo de Ebonite. Dureza 80 Shore A. (-20°C a +70°C). Produzidas com revestimento de borracha moldada vulcanizada em núcleo de ebonite. São leves, rodam com suavidade e baixo nível de ruído, absorvem choques e vibrações e não oxidam. São resistentes a abrasão e a produtos químicos. A velocidade de trabalho indicada é de até 4km/h.

RODA							
Referência	(mm)	(mm)	(mm)	Ø do Eixo c/ Manga	Ø do Eixo s/ Manga		KG
R 210 BIN	50	20	24		1/4"	Buchas de Nylon	50
R 310 BIN	75	22					60
R 312 BIN		32	38	90			
R 412 BIN	100			38	125		
R 512BIN	125	38	47	7/16"	9/16"		150
R 414 BIN	100						175
R 514 BIN	125	38	47	7/16"	9/16"		200
R 614 BIN	150						

RODA ALBS

Borracha Moldada Dupla com Núcleo de Alumínio









ALBS - Borracha Moldada com Camada Dupla. Dureza: 80 Shore A. (-20°C a +70°C). Produzidas com revestimento de borracha moldada com camada dupla vulcanizada em núcleo de alumínio. Proporciona grande absorção de choques e vibrações, alta resistência a abrasão, e maior vida útil devido sua camada de borracha de maior espessura. Resiste a corrosão e a produtos químicos. A velocidade de trabalho indicada é até 16km/h.

TIPOS DE RODA

ALBSE Preta  80 Shore A

ALBSE Cinza  75 Shore A

ALBSE Azul  65 Shore A

RODA							
Referência	(mm)	(mm)	(mm)	Ø do Eixo c/ Manga	Ø do Eixo s/ Manga		KG
R 514 ALBSE*	125	38	47	7/16"	15mm	Rolamento de Esferas	200
R 514 ALBSE* - 1/2"				1/2"			
R 614 ALBSE*	150	50	62	7/16"	17mm		250
R 614 ALBSE* - 1/2"				1/2"	350		
R 62 ALBSE*	150	50	62	1/2"	20mm		400
R 82 ALBSE*	200						







*Inserir a cor do revestimento da roda no final da referência. Ex: R 62 ALBSE Azul.

RODA B

Borracha Moldada



B - Borracha Moldada. Dureza: 80 Shore A. (-20°C a +70°C). Produzidas com revestimento de borracha moldada vulcanizada em núcleo de ferro fundido cinzento. Rodam com suavidade e baixo nível de ruídos, absorvem choques e vibrações. São resistentes a abrasão e produtos químicos. A velocidade de trabalho indicada é de até 20km/h, quando montadas com rolamentos de esferas e garfos apropriados.

RODA							
Referência	(mm)	(mm)	(mm)	Ø do Eixo c/ Manga	Ø do Eixo s/ Manga		KG
R 312 BN	75	32	37	5/16"	7/16"	Furo Passante	90
R 312 BE					12mm	Rolamento de Esferas	
R 414 BN	100	38	47	7/16"	9/16"	Bucha de Nylon	150
R 414 BR					5/8"	Rolamento de Roletes	
R 414 BE					15mm	Rolamento de Esferas	
R 514 BN	125	38	47	7/16"	9/16"	Bucha de Nylon	175
R 514 BR					5/8"	Rolamento de Roletes	
R 514 BE					15mm	Rolamento de Esferas	
R 614 BN	150	38	47	7/16"	9/16"	Bucha de Nylon	200
R 614 BR					5/8"	Rolamento de Roletes	
R 614 BE					15mm	Rolamento de Esferas	
R 42 BR	100	50	62	1/2"	5/8"	Rolamento de Roletes	200
R 42 BE					17mm	Rolamento de Esferas	
R 52 BR	125	50	62	1/2"	5/8"	Rolamento de Roletes	250
R 52 BE					17mm	Rolamento de Esferas	
R 62 BR	150	50	62	1/2"	5/8"	Rolamento de Roletes	300
R 62 BE					17mm	Rolamento de Esferas	
R 72 BR	175	50	62	1/2"	5/8"	Rolamento de Roletes	325
R 72 BE					17mm	Rolamento de Esferas	
R 82 BR	200	50	62	1/2"	7/8"	Rolamento de Roletes	350
R 82 BE					20mm	Rolamento de Esferas	
R 92 BR	225	50	62	1/2"	7/8"	Rolamento de Roletes	400
R 92 BE					20mm	Rolamento de Esferas	
R 102 BR	250	50	62	1/2"	7/8"	Rolamento de Roletes	450
R 102 BE					20mm	Rolamento de Esferas	
R 63 BR	150	70	78	3/4"	1"	Rolamento de Roletes	400
R 63 BE					25mm	Rolamento de Esferas	
R 83 BR	200	70	78	3/4"	1"	Rolamento de Roletes	500
R 83 BE					25mm	Rolamento de Esferas	
R 103 BR	250	70	78	3/4"	1"	Rolamento de Roletes	600
R 103 BE					25mm	Rolamento de Esferas	
R 123 BR	300	70	78	3/4"	1"	Rolamento de Roletes	750
R 123 BE					25mm	Rolamento de Esferas	
R 64 BE	150	100	110	3/4"	25mm	Rolamento de Esferas	500
R 84 BE	200						650
R 104 BE	250						800
R 124 BE	300						1000
R 165 BE	400	125	134	1"	35mm	Rolamento de Esferas	1500
R 205 BE	500				40mm		1600

RODA BS

Borracha Moldada Dupla



BS - Borracha Moldada com Camada Dupla. Dureza: 80 Shore A. (-20°C a +70°C). Produzidas com revestimento de borracha moldada com camada dupla vulcanizada em núcleo de ferro fundido cinzento. Ideais para aplicações em pisos externos, proporciona grande absorção de choques e vibrações, alta resistência a abrasão, e maior vida útil devido sua camada de borracha de maior espessura. Resiste a produtos químicos. A velocidade de trabalho indicada é de até 20km/h, quando montados com rolamentos de esferas e garfos apropriados.

TIPOS DE RODA

BSE Preta

80 Shore A
até 20km/h



BSE Cinza







75 Shore A
até 16km/h



BSE Azul

65 Shore A
até 16km/h



RODA	 (mm)	 (mm)	 (mm)	 Ø do Eixo c/ Manga	 Ø do Eixo s/ Manga		 KG
R 514 BSE*	125	38	47	7/16"	15mm	Rolamento de Esferas	200
R 614 BSE*	150						250
R 52 BSE*	125	50	62	1/2"	17mm	Rolamento de Esferas	300
R 62 BSE*	150						350
R 82 BSE*	200				400		
R 102 BSE*	250				500		
R 83 BSE*	200	70	78	3/4"	25mm	Rolamento de Esferas	600
R 103 BSE*	250						700
R 123 BSE*	300						900
R 84 BSE*	200	100	110	3/4"	25mm	Rolamento de Esferas	750
R 104 BSE*	250						900
R 124 BSE*	300				95		100
R 165 BSE*	400	125	134	1"	35mm	Rolamento de Esferas	1500







*Inserir a cor do revestimento da roda no final da referência. Exemplo: R 62 BSE Azul

RODA NU

Poliuretano Moldado



NU - Poliuretano Moldado com Núcleo de Nylon. Dureza: 90 Shore A. (-40°C a +80°C). Produzidas com revestimento em poliuretano moldado e núcleo em nylon injetado. O sistema de amarração mecânica da banda de rodagem garante excelente resistência e durabilidade. Ideais para aplicações nos mais diversos tipos de superfícies e ambientes. São leves, suportam cargas elevadas, protegem o piso, necessitam de menor esforço para movimentação, produzem baixo nível de ruídos no deslocamento. Possuem excelente resistência a abrasão, impactos, intempéries e produtos químicos como graxas, óleos, sais e solventes. A velocidade de trabalho indicada é até 4km/h.





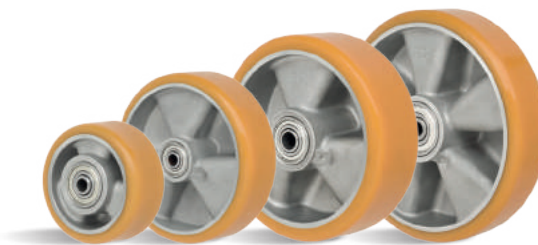

RODA	 (mm)	 (mm)	 (mm)	 Ø do Eixo c/ Manga	 Ø do Eixo s/ Manga		 KG
Referência							
R 210 NU	50	19	24	-	1/4"	Furo Passante	60
R 310 NU	75						80
R 410 NU	100						100
R 312 NU	75	32	38	-	5/16"	Furo Passante	150
R 312 NUN						Furo Passante c/ Calota	
R 312 NUE						Rolamento de Esferas c/ Calota	
R 412 NU	100	32	38	-	5/16"	Furo Passante	170
R 412 NUN						Furo Passante c/ Calota	
R 412 NUE						Rolamento de Esferas c/ Calota	
R 512 NU	125	32	38	-	5/16"	Furo Passante	200
R 512 NUN						Furo Passante c/ Calota	
R 512 NUE						Rolamento de Esferas c/ Calota	
R 612 NU	150	32	38	-	5/16"	Furo Passante	250
R 612 NUE						Rolamento de Esferas c/ Calota	
R 414 NUN	100	38	48	7/16"	9/16"	Bucha de Nylon	200
R 414 NUE		32		-	7/16"	7/16"	
R 514 NUN	125	38	48	7/16"	9/16"	Bucha de Nylon	250
R 514 NUE		32		-	7/16"	7/16"	
R 614 NUN	150	38	48	7/16"	9/16"	Bucha de Nylon	300
R 614 NUE		32		-	7/16"	7/16"	
R 816 NUN	200	41	54	5/8"	7/8"	Bucha de Nylon	400
R 816 NUE				7/8"	25mm	Rolamento de Esferas	
R 916 NUN	225	41	54	5/8"	7/8"	Bucha de Nylon	450
R 916 NUE				7/8"	25mm	Rolamento de Esferas	
R 1016 NUN	250	41	54	5/8"	7/8"	Bucha de Nylon	500
R 1016 NUE				7/8"	25mm	Rolamento de Esferas	
R 42 NUN	100	50	62	1/2"	5/8"	Bucha de Nylon	400
R 42 NUR					17mm	Rolamento de Roletes	
R 42 NUE					17mm	Rolamento de Esferas	
R 52 NUN	125	50	62	1/2"	5/8"	Bucha de Nylon	500
R 52 NUR					17mm	Rolamento de Roletes	
R 52 NUE					17mm	Rolamento de Esferas	
R 62 NUN	150	50	62	1/2"	5/8"	Bucha de Nylon	600
R 62 NUR					17mm	Rolamento de Roletes	
R 62 NUE					17mm	Rolamento de Esferas	
R 82 NUN	200	50	62	1/2"	7/8"	Bucha de Nylon	700
R 82 NUE					20mm	Rolamento de Esferas	
R 102 NUN	250	50	62	1/2"	7/8"	Bucha de Nylon	800
R 102 NUE					20mm	Rolamento de Esferas	

RODA ALP

Poliuretano Moldado com Núcleo de Alumínio



ALP - Poliuretano Moldado - Dureza: 90 Shore A. (-40°C a +80°C). Produzidas com revestimento de poliuretano moldado e núcleo de alumínio injetado sob pressão. São leves e resistentes à oxidação. Ideais para aplicações nos mais diversos tipos de superfícies e ambientes. Suportam altas cargas, protegem o piso, necessitam de menos esforço para movimentação, produzem baixo nível de ruídos durante o deslocamento e proporcionam grande durabilidade. Possuem excelente resistência a abrasão, aos impactos, intempéries e a produtos químicos como graxas, óleos, sais e solventes. Podem ser utilizadas em tração mecânica a uma velocidade de até 6 km/h, quando montadas com rolamentos de esferas e garfos apropriados.

RODA							
Referência	(mm)	(mm)	(mm)	Ø do Eixo c/ Manga	Ø do Eixo s/ Manga		KG
R 312 ALPN	75	32	38	5/16"	7/16"	Bucha de Nylon	200
R 312 ALPE					12mm	Rolamento de Esferas	
R 414 ALPN	100	38	47	7/16"	9/16"	Bucha de Nylon	350
R 414 ALPE					15mm	Rolamento de Esferas	
R 414 ALPE - 1/2"	125	38	47	7/16"	9/16"	Bucha de Nylon	400
R 514 ALPN					15mm	Rolamento de Esferas	
R 514 ALPE	150	50	62	1/2"	9/16"	Bucha de Nylon	450
R 514 ALPE - 1/2"					15mm	Rolamento de Esferas	
R 614 ALPN	125	50	62	1/2"	17mm	Rolamento de Esferas	500
R 614 ALPE					20mm		650
R 614 ALPE - 1/2"	200						850

RODAS ALBC - ALAC

ALBC - Poliuretano Moldado com Núcleo de Alumínio









ALBC



ALAC









ALBC - Poliuretano Moldado - Round. Dureza: 90 Shore A. (-40°C a +80°C). Produzidas com revestimento de poliuretano moldado e núcleo de alumínio. O perfil arredondado da face rodante proporciona redução da área de contato com o piso, facilidade para movimentação e manobras, diminuindo o esforço de manuseio e o nível de ruído no deslocamento. Apresenta durabilidade superior por ter uma camada mais espessa de poliuretano do que as rodas convencionais. Possuem excelente resistência à abrasão, a impactos, à intempéries e a produtos químicos como graxas, óleos, sais e solventes. Podem ser utilizadas a uma velocidade de até 16km/h quando montadas com rolamentos de esferas e garfos apropriados.

RODA							
Referência	(mm)	(mm)	(mm)	Ø do Eixo c/ Manga	Ø do Eixo s/ Manga		KG
R 62 ALBCE	150	50	62	1/2"	17mm	Rolamento de Esferas	550
R 82 ALBCE	200				20mm		650

ALAC - Poliuretano Moldado Alta Dureza com Núcleo de Alumínio

ALAC - Poliuretano Moldado - Round. Alta Dureza. Dureza: 60 Shore D. (-40°C a +80°C). Produzidas com revestimento em poliuretano moldado de alta dureza e núcleo de alumínio. O perfil arredondado da face rodante reduz o contato com o piso, facilitando as manobras e exigindo menor esforço para movimentação. Ideais para aplicações mais severas nos mais diversos tipos de superfícies e ambientes. Suportam altas cargas, protegem o piso. Produzem baixo nível de ruídos no deslocamento e têm excelente durabilidade. Possuem excelente resistência mecânica, a abrasão, impactos, intempéries e produtos químicos como graxas, óleos, sais e solventes. Podem ser utilizadas a uma velocidade de até 16km/h quando montadas com rolamentos de esferas e garfos apropriados.







RODA							
Referência	(mm)	(mm)	(mm)	Ø do Eixo c/ Manga	Ø do Eixo s/ Manga		KG
R 62 ALACE	150	50	62	1/2"	17mm	Rolamento de Esferas	550
R 82 ALACE	200				20mm		650

RODA ALP SOFT

Poliuretano Soft Moldado com Núcleo de Alumínio



ALP SOFT - Poliuretano Soft Moldado. Dureza: 75 Shore A. (-40°C a +80°C). Produzidas com revestimento de poliuretano soft moldado de alta resiliência e núcleo de alumínio injetado sob pressão. São leves, resistentes à oxidação. Ideais para aplicações nos mais diversos tipos de superfícies e ambientes. Suportam altas cargas, protegem o piso, necessitam de pouco esforço para partida e movimentação, produzem baixo nível de ruídos durante o deslocamento, proporcionam grande durabilidade e alta absorção de vibrações. Possuem excelente resistência a abrasão, aos impactos, intempéries e a produtos químicos como graxas, óleos, sais e solventes. Podem ser utilizadas em tração mecânica a uma velocidade de até 6 km/h, quando montadas com rolamentos de esferas e garfos apropriados.







RODA							
Referência	(mm)	(mm)	(mm)	Ø do Eixo c/ Manga	Ø do Eixo s/ Manga		KG
R 312 ALPN SOFT	75	32	38	5/16"	7/16"	Bucha de Nylon	125
R 312 ALPE SOFT					12mm	Rolamento de Esferas	
R 414 ALPN SOFT	100	38	47	7/16"	9/16"	Bucha de Nylon	200
R 414 ALPE SOFT					15mm	Rolamento de Esferas	
R 414 ALPE SOFT - 1/2"					1/2"		
R 514 ALPN SOFT	125	38	47	7/16"	9/16"	Bucha de Nylon	225
R 514 ALPE SOFT					15mm	Rolamento de Esferas	
R 514 ALPE SOFT - 1/2"				1/2"			
R 614 ALPN SOFT	150	50	62	7/16"	9/16"	Bucha de Nylon	250
R 614 ALPE SOFT					15mm	Rolamento de Esferas	
R 614 ALPE SOFT - 1/2"					1/2"		
R 52 ALPE SOFT	125	50	62	1/2"	17mm	Rolamento de Esferas	300
R 62 ALPE SOFT	150				350		
R 82 ALPE SOFT	200				400		

RODA ALPSS SOFT

Poliuretano Soft Moldado Camada Dupla com Núcleo de Alumínio



ALPSS SOFT - Poliuretano Soft Moldado com Camada Dupla. Dureza: 75 Shore A. (-40°C a +80°C). Produzidas com revestimento de poliuretano soft moldado de alta resiliência com camada dupla e núcleo de alumínio injetado sob pressão. São leves e resistentes à oxidação. Ideais para aplicações nos mais diversos tipos de superfícies e ambientes. Suportam altas cargas, protegem o piso, necessitam de pouco esforço para partida e movimentação. Produzem baixo nível de ruídos durante o deslocamento, proporcionam grande durabilidade e excelente absorção de vibrações. Possuem excelente resistência a abrasão, aos impactos, intempéries e a produtos químicos como graxas, óleos, sais e solventes. Podem ser utilizadas a uma velocidade de até 16 km/h quando montadas com rolamentos de esferas e garfos apropriados.







RODA							
Referência	(mm)	(mm)	(mm)	Ø do Eixo c/ Manga	Ø do Eixo s/ Manga		KG
R 514 ALPSS SOFT	125	38	47	7/16"	15mm	Rolamento de Esferas	350
R 514 ALPSS SOFT - 1/2"				1/2"			
R 614 ALPSS SOFT	150	50	62	7/16"	17mm	Rolamento de Esferas	550
R 614 ALPSS SOFT - 1/2"				1/2"			
R 82 ALPSS SOFT	200			1/2"	20mm		700

RODA P

Poliuretano Moldado



P - Poliuretano Moldado. Dureza: 90 Shore A. (-40°C a +80°C). Produzidas com revestimento em poliuretano moldado e núcleo em ferro fundido cinzento. Ideais para aplicações nos mais diversos tipos de superfícies e ambientes. Suportam altas cargas, protegem o piso, necessitam de menor esforço para movimentação, produzem baixo nível de ruídos no deslocamento e têm excelente durabilidade. Possuem excelente resistência a abrasão, impactos, intempéries e produtos químicos como graxas, óleos, sais e solventes. Podem ser utilizadas a uma velocidade de até 20km/h quando montadas com rolamentos de esferas e garfos apropriados.







RODA							
Referência	(mm)	(mm)	(mm)	Ø do Eixo c/ Manga	Ø do Eixo s/ Manga		KG
R 312 PN	75	32	37	5/16"	7/16"	Furo Passante	200
R 312 PR					1/2"	Rolamento de Roletes	
R 312 PE					12mm	Rolamento de Esferas	
R 414 PN	100	38	47	7/16"	9/16"	Bucha de Nylon	350
R 414 PR					5/8"	Rolamento de Roletes	
R 414 PE					15mm	Rolamento de Esferas	
R 514 PN	125	38	47	7/16"	9/16"	Bucha de Nylon	400
R 514 PR					5/8"	Rolamento de Roletes	
R 514 PE					15mm	Rolamento de Esferas	
R 614 PN	150	38	47	7/16"	9/16"	Bucha de Nylon	450
R 614 PR					5/8"	Rolamento de Roletes	
R 614 PE					15mm	Rolamento de Esferas	
R 42 PN	100	50	62	1/2"	5/8"	Bucha de Nylon	500
R 42 PR					17mm	Rolamento de Roletes	
R 42 PE					17mm	Rolamento de Esferas	
R 52 PN	125	50	62	1/2"	5/8"	Bucha de Nylon	600
R 52 PR					17mm	Rolamento de Roletes	
R 52 PE					17mm	Rolamento de Esferas	
R 62 PN	150	50	62	1/2"	5/8"	Bucha de Nylon	700
R 62 PR					17mm	Rolamento de Roletes	
R 62 PE					17mm	Rolamento de Esferas	
R 72 PN	175	50	62	1/2"	5/8"	Bucha de Nylon	800
R 72 PR					17mm	Rolamento de Roletes	
R 72 PE					17mm	Rolamento de Esferas	
R 82 PN	200	50	62	1/2"	7/8"	Bucha de Nylon	900
R 82 PR					20mm	Rolamento de Roletes	
R 82 PE					20mm	Rolamento de Esferas	
R 92 PN	225	50	62	1/2"	7/8"	Bucha de Nylon	1000
R 92 PR					20mm	Rolamento de Roletes	
R 92 PE					20mm	Rolamento de Esferas	
R 102 PN	250	50	62	1/2"	7/8"	Bucha de Nylon	1200
R 102 PR					20mm	Rolamento de Roletes	
R 102 PE					20mm	Rolamento de Esferas	
R 122 PN	300	50	62	1/2"	7/8"	Bucha de Nylon	1300
R 122 PR					20mm	Rolamento de Roletes	
R 122 PE					20mm	Rolamento de Esferas	
R 63 PR	150	70	78	3/4"	1"	Rolamento de Roletes	1000
R 63 PE					25mm	Rolamento de Esferas	
R 83 PR					1"	Rolamento de Roletes	
R 83 PE	200	70	78	3/4"	25mm	Rolamento de Esferas	1200
R 103 PR					1"	Rolamento de Roletes	
R 103 PE					25mm	Rolamento de Esferas	
R 123 PR	300	70	78	3/4"	1"	Rolamento de Roletes	1300
R 123 PE					25mm	Rolamento de Esferas	
R 64 PE					150	100	
R 84 PE	200	1400					
R 104 PE	250	1800					
R 124 PE	300	2000					
R 165 PE	400	125	134	1"	35mm	Rolamento de Esferas	2800
R 205 PE	500				40mm		3000

RODA PAC

Poliuretano Moldado de Alta Dureza



PAC - Poliuretano Moldado - Alta Dureza. Dureza: 60 Shore D. (-40°C a +80°C). Produzidas com revestimento em poliuretano moldado de alta dureza e núcleo em ferro fundido cinzento. Ideais para aplicações mais severas nos mais diversos tipos de superfícies e ambientes. Suportam altas cargas, protegem o piso, necessitam de menor esforço para movimentação, facilitam as manobras e o manuseio dos equipamentos. Produzem baixo nível de ruídos no deslocamento e têm excelente durabilidade. Possuem excelente resistência mecânica, a abrasão, impactos, intempéries e produtos químicos como graxas, óleos, sais e solventes. Podem ser utilizadas a uma velocidade de até 20km/h quando montadas com rolamentos de esferas e garfos apropriados.







RODA							
Referência	(mm)	(mm)	(mm)	Ø do Eixo c/ Manga	Ø do Eixo s/ Manga		KG
R 312 PACN	75	32	37	5/16"	7/16"	Furo Passante	200
R 312 PACR					1/2"	Rolamento de Roletes	
R 312 PACE					12mm	Rolamento de Esferas	
R 414 PACN	100	38	47	7/16"	9/16"	Bucha de Nylon	350
R 414 PACR					5/8"	Rolamento de Roletes	
R 414 PACE					15mm	Rolamento de Esferas	
R 514 PACN	125	38	47	7/16"	9/16"	Bucha de Nylon	400
R 514 PACR					5/8"	Rolamento de Roletes	
R 514 PACE					15mm	Rolamento de Esferas	
R 614 PACN	150	38	47	7/16"	9/16"	Bucha de Nylon	450
R 614 PACR					5/8"	Rolamento de Roletes	
R 614 PACE					15mm	Rolamento de Esferas	
R 42 PACN	100	50	62	1/2"	5/8"	Bucha de Nylon	500
R 42 PACR					17mm	Rolamento de Roletes	
R 42 PACE					17mm	Rolamento de Esferas	
R 52 PACN	125	50	62	1/2"	5/8"	Bucha de Nylon	600
R 52 PACR					17mm	Rolamento de Roletes	
R 52 PACE					17mm	Rolamento de Esferas	
R 62 PACN	150	50	62	1/2"	5/8"	Bucha de Nylon	700
R 62 PACR					17mm	Rolamento de Roletes	
R 62 PACE					17mm	Rolamento de Esferas	
R 72 PACN	175	50	62	1/2"	5/8"	Bucha de Nylon	800
R 72 PACR					17mm	Rolamento de Roletes	
R 72 PACE					17mm	Rolamento de Esferas	
R 82 PACN	200	50	62	1/2"	7/8"	Bucha de Nylon	900
R 82 PACR					20mm	Rolamento de Roletes	
R 82 PACE					20mm	Rolamento de Esferas	
R 92 PACN	225	50	62	1/2"	7/8"	Bucha de Nylon	1000
R 92 PACR					20mm	Rolamento de Roletes	
R 92 PACE					20mm	Rolamento de Esferas	
R 102 PACN	250	50	62	1/2"	7/8"	Bucha de Nylon	1200
R 102 PACR					20mm	Rolamento de Roletes	
R 102 PACE					20mm	Rolamento de Esferas	
R 122 PACN	300	50	62	1/2"	7/8"	Bucha de Nylon	1300
R 122 PACR					20mm	Rolamento de Roletes	
R 122 PACE					20mm	Rolamento de Esferas	
R 63 PACR	150	70	78	3/4"	1"	Rolamento de Roletes	1000
R 63 PACE					25mm	Rolamento de Esferas	
R 83 PACR					200	70	
R 83 PACE	25mm	Rolamento de Esferas					
R 103 PACR	250	70	78	3/4"			1"
R 103 PACE					25mm	Rolamento de Esferas	
R 123 PACR					300	70	78
R 123 PACE	25mm	Rolamento de Esferas					
R 64 PACE	150	100	110	3/4"	25mm	Rolamento de Esferas	1200
R 84 PACE	200						1400
R 104 PACE	250						1800
R 124 PACE	300						2000
R 165 PACE	400	125	134	1"	35mm	Rolamento de Esferas	2800
R 205 PACE	500				40mm		3000

RODA PHP

Poliuretano Moldado de Alta Performance



PHP - Poliuretano Moldado - Alta Performance. Dureza: 95 Shore A. (-40°C a +100°C). Produzidas com revestimento em poliuretano moldado de alta performance e núcleo em ferro fundido cinzento. Ideais para aplicações nos mais diversos tipos de superfícies e ambientes. Proporcionam excelente resultados em equipamentos tracionados. Suportam altas cargas, protegem o piso, necessitam de menor esforço para movimentação, produzem baixo nível de ruídos no deslocamento, têm excelente resistência ao rasgamento, a impactos, a abrasão com durabilidade superior. Possuem excelente resistência a intempéries e produtos químicos como graxas, óleos, sais e solventes. Podem ser utilizadas a uma velocidade de até 30km/h quando montadas com rolamentos de esferas e garfos apropriados.







RODA							
Referência	(mm)	(mm)	(mm)	Ø do Eixo c/ Manga	Ø do Eixo s/ Manga		KG
R 312 PHPN	75	32	37	5/16"	7/16"	Furo Passante	200
R 312 PHPR					1/2"	Rolamento de Roletes	
R 312 PHPE					12mm	Rolamento de Esferas	
R 414 PHPN	100	38	47	7/16"	9/16"	Bucha de Nylon	350
R 414 PHPR					5/8"	Rolamento de Roletes	
R 414 PHPE					15mm	Rolamento de Esferas	
R 514 PHPN	125	38	47	7/16"	9/16"	Bucha de Nylon	400
R 514 PHPR					5/8"	Rolamento de Roletes	
R 514 PHPE					15mm	Rolamento de Esferas	
R 614 PHPN	150	38	47	7/16"	9/16"	Bucha de Nylon	450
R 614 PHPR					5/8"	Rolamento de Roletes	
R 614 PHPE					15mm	Rolamento de Esferas	
R 42 PHPN	100	50	62	1/2"	5/8"	Bucha de Nylon	500
R 42 PHPR					17mm	Rolamento de Roletes	
R 42 PHPE					17mm	Rolamento de Esferas	
R 52 PHPN	125	50	62	1/2"	5/8"	Bucha de Nylon	600
R 52 PHPR					17mm	Rolamento de Roletes	
R 52 PHPE					17mm	Rolamento de Esferas	
R 62 PHPN	150	50	62	1/2"	5/8"	Bucha de Nylon	700
R 62 PHPR					17mm	Rolamento de Roletes	
R 62 PHPE					17mm	Rolamento de Esferas	
R 72 PHPN	175	50	62	1/2"	5/8"	Bucha de Nylon	800
R 72 PHPR					17mm	Rolamento de Roletes	
R 72 PHPE					17mm	Rolamento de Esferas	
R 82 PHPN	200	50	62	1/2"	7/8"	Bucha de Nylon	900
R 82 PHPR					20mm	Rolamento de Roletes	
R 82 PHPE					20mm	Rolamento de Esferas	
R 92 PHPN	225	50	62	1/2"	7/8"	Bucha de Nylon	1000
R 92 PHPR					20mm	Rolamento de Roletes	
R 92 PHPE					20mm	Rolamento de Esferas	
R 102 PHPN	250	50	62	1/2"	7/8"	Bucha de Nylon	1200
R 102 PHPR					20mm	Rolamento de Roletes	
R 102 PHPE					20mm	Rolamento de Esferas	
R 122 PHPN	300	50	62	1/2"	7/8"	Bucha de Nylon	1300
R 122 PHPR					20mm	Rolamento de Roletes	
R 122 PHPE					20mm	Rolamento de Esferas	
R 63 PHPR	150	70	78	3/4"	1"	Rolamento de Roletes	1000
R 63 PHPE					25mm	Rolamento de Esferas	
R 83 PHPR					200	70	
R 83 PHPE	25mm	Rolamento de Esferas					
R 103 PHPR	250	70	78	3/4"			1"
R 103 PHPE					25mm	Rolamento de Esferas	
R 123 PHPR					300	70	78
R 123 PHPE	25mm	Rolamento de Esferas					
R 64 PHPE	150	100	110	3/4"			
R 84 PHPE	200				1400		
R 104 PHPE	250				1800		
R 124 PHPE	300				2000		
R 165 PHPE	400	125	134	1"	35mm	Rolamento de Esferas	2800
R 205 PHPE	500				40mm		3000

RODA P SOFT

Poliuretano Soft Moldado



P SOFT - Poliuretano Soft Moldado. Dureza: 75 Shore A. (-40°C a +80°C). Produzidas com revestimento de poliuretano soft moldado de alta resiliência e núcleo em ferro fundido cinzento. Ideais para aplicações nos mais diversos tipos de superfícies e ambientes. Suportam altas cargas, protegem o piso, necessitam de pouco esforço para partida e movimentação, produzem baixo nível de ruídos durante o deslocamento, proporcionam grande durabilidade e alta absorção de vibrações. Possuem excelente resistência a abrasão, aos impactos, intempéries e a produtos químicos como graxas, óleos, sais e solventes. Podem ser utilizadas em tração mecânica a uma velocidade de até 6 km/h, quando montadas com rolamentos de esferas e garfos apropriados.







RODA	 (mm)	 (mm)	 (mm)	 Ø do Eixo c/ Manga	 Ø do Eixo s/ Manga		 KG
Referência							
R 312 PN SOFT	75	32	32	5/16"	7/16"	Furo Passante	125
R 312 PR SOFT					1/2"	Rolamento de Roletes	
R 312 PE SOFT					12mm	Rolamento de Esferas	
R 414 PN SOFT	100	38	47	7/16"	9/16"	Bucha de Nylon	200
R 414 PR SOFT					5/8"	Rolamento de Roletes	
R 414 PE SOFT					15mm	Rolamento de Esferas	
R 514 PN SOFT	125	38	47	7/16"	9/16"	Bucha de Nylon	225
R 514 PR SOFT					5/8"	Rolamento de Roletes	
R 514 PE SOFT					15mm	Rolamento de Esferas	
R 614 PN SOFT	150	38	47	7/16"	9/16"	Bucha de Nylon	450
R 614 PR SOFT					5/8"	Rolamento de Roletes	
R 614 PE SOFT					15mm	Rolamento de Esferas	
R 42 PN SOFT	100	50	62	1/2"	5/8"	Bucha de Nylon	275
R 42 PR SOFT					Rolamento de Roletes		
R 42 PE SOFT					17mm	Rolamento de Esferas	
R 52 PN SOFT	125	50	62	1/2"	5/8"	Bucha de Nylon	300
R 52 PR SOFT					Rolamento de Roletes		
R 52 PE SOFT					17mm	Rolamento de Esferas	
R 62 PN SOFT	150	50	62	1/2"	5/8"	Bucha de Nylon	350
R 62 PR SOFT					Rolamento de Roletes		
R 62 PE SOFT					17mm	Rolamento de Esferas	
R 72 PN SOFT	175	50	62	1/2"	5/8"	Bucha de Nylon	375
R 72 PR SOFT					Rolamento de Roletes		
R 72 PE SOFT					17mm	Rolamento de Esferas	
R 82 PN SOFT	200	50	62	1/2"	7/8"	Bucha de Nylon	400
R 82 PR SOFT					Rolamento de Roletes		
R 82 PE SOFT					20mm	Rolamento de Esferas	
R 92 PN SOFT	225	50	62	1/2"	7/8"	Bucha de Nylon	500
R 92 PR SOFT					Rolamento de Roletes		
R 92 PE SOFT					20mm	Rolamento de Esferas	
R 102 PN SOFT	250	50	62	1/2"	7/8"	Bucha de Nylon	700
R 102 PR SOFT					Rolamento de Roletes		
R 102 PE SOFT					20mm	Rolamento de Esferas	
R 63 PR SOFT	150	70	62	3/4"	1"	Rolamento de Roletes	500
R 63 PE SOFT					25mm	Rolamento de Esferas	
R 83 PR SOFT	200	70	62	3/4"	1"	Rolamento de Roletes	600
R 83 PE SOFT					25mm	Rolamento de Esferas	
R 103 PR SOFT	250	70	62	3/4"	1"	Rolamento de Roletes	700
R 103 PE SOFT					25mm	Rolamento de Esferas	

RODA PSS SOFT

Poliuretano Soft Moldado com Dupla Camada



PSS SOFT - Poliuretano Soft Moldado com Camada Dupla. Dureza: 75 Shore A. (-40°C a +80°C). Produzidas com revestimento de poliuretano soft moldado de alta resiliência com camada dupla e núcleo em ferro fundido cinzento. Ideais para aplicações nos mais diversos tipos de superfícies e ambientes. Suportam altas cargas, protegem o piso, necessitam de pouco esforço para partida e movimentação. Produzem baixo nível de ruídos durante o deslocamento, proporcionam grande durabilidade e excelente absorção de vibrações. Possuem excelente resistência a abrasão, a impactos, intempéries e a produtos químicos como graxas, óleos, sais e solventes. Podem ser utilizadas a uma velocidade de até 16 km/h quando montadas com rolamentos de esferas e garfos apropriados.







RODA	 (mm)	 (mm)	 (mm)	 Ø do Eixo c/ Manga	 Ø do Eixo s/ Manga		 KG
Referência							
R 514 PSSE SOFT	125	38	47	7/16"	15mm	Rolamento de Esferas	350
R 614 PSSE SOFT	150					Rolamento de Esferas	400
R 52 PSSE SOFT	125	50	62	1/2"	17mm	Rolamento de Esferas	450
R 62 PSSE SOFT	150					Rolamento de Esferas	550
R 82 PSSE SOFT	200				20mm	Rolamento de Esferas	700
R 102 PSSE SOFT	250					Rolamento de Esferas	850
R 63 PSSE SOFT	150	70	78	3/4"	25mm	Rolamento de Esferas	750
R 83 PSSE SOFT	200					Rolamento de Esferas	900
R 103 PSSE SOFT	250					Rolamento de Esferas	1000

RODA BC

Poliuretano Moldado



BC - Poliuretano Moldado - Round. Dureza: 90 Shore A. (-40°C a +80°C). Produzidas com revestimento em poliuretano moldado e núcleo em ferro fundido cinzento. O perfil arredondado da face rodante proporciona redução da área de contato com o piso, facilidade para movimentação e manobras, diminuindo o esforço de manuseio e o nível de ruído no deslocamento. Proporciona durabilidade superior por ter maior camada de poliuretano do que as rodas convencionais. Possuem excelente resistência a abrasão, a impactos, a intempéries e a produtos químicos como graxas, óleos, sais e solventes. Podem ser utilizadas a uma velocidade de até 20km/h quando montadas com rolamentos de esferas e garfos apropriados.







RODA							
Referência	(mm)	(mm)	(mm)	Ø do Eixo c/ Manga	Ø do Eixo s/ Manga		KG
R 42 BCE	100	50	55	1/2"	17mm	Rolamento de Esferas	400
R 52 BCE	125						450
R 62 BCE	150						550
R 82 BCE	200				650		
R 102 BCE	250				700		
R 122 BCE	300				800		

RODA AC

Poliuretano Moldado de Alta Dureza



AC - Poliuretano Moldado Alta Dureza - Round. Dureza: 60 Shore D. (-40°C a +80°C). Produzidas com revestimento em poliuretano moldado cor verde de alta dureza e núcleo em ferro fundido cinzento. O perfil arredondado da face rodante proporciona redução da área de contato com o piso, facilidade para movimentação e manobras, diminuindo o esforço de manuseio e o nível de ruído no deslocamento. Proporcionam durabilidade superior por ter maior camada de poliuretano do que as rodas convencionais. Possuem excelente resistência a abrasão, a impactos, a intempéries e a produtos químicos como graxas, óleos, sais e solventes. A velocidade de trabalho indicada é até 20km/h, quando montados com rolamentos de esferas e garfos apropriados.







RODA							
Referência	(mm)	(mm)	(mm)	Ø do Eixo c/ Manga	Ø do Eixo s/ Manga		KG
R 42 ACE	100	50	55	1/2"	17mm	Rolamento de Esferas	400
R 52 ACE	125						450
R 62 ACE	150						550
R 82 ACE	200				650		
R 102 ACE	250				700		
R 122 ACE	300				800		

RODA C

Celeron



C - Celeron. Dureza: 103 Rockwell M. (-30°C a +120°C). Fabricadas com composto obtido da combinação de fibras de algodão maceradas impregnadas com resina fenólica, moldado sob alta pressão e temperatura. Possuem excelentes propriedades mecânicas, são leves e resistentes, não deformam com carga estática, e rodam com facilidade. Podem ser utilizadas em uma larga faixa de temperaturas. São resistentes a óleos, graxas e ácidos suaves em baixas concentrações. Não são recomendadas para aplicações em ambientes úmidos e contato com substâncias alcalinas. (Ex: soda cáustica, cloro, produtos de limpeza, sabão e detergente). A velocidade de trabalho indicada é até 4km/h.







RODA Referência	 (mm)	 (mm)	 (mm)	 Ø do Eixo c/ Manga	 Ø do Eixo s/ Manga		 KG
R 210 C	50	19	24	-	1/4"	Furo Passante	85
R 312 C	75	32	37	5/16"	7/16"		150
R 414 C	100	38	44	7/16"	9/16"	Furo Passante	200
R 514 C	125						300
R 614 C	150						400
R 52 CR	125	50	62	1/2"	5/8"	Rolamento de Roletes	500
R 52 CE					17mm	Rolamento de Esferas	
R 62 CR	150				5/8"	Rolamento de Roletes	600
R 62 CE						17mm	
R 82 CR	200				7/8"	Rolamento de Roletes	800
R 82 CE						20mm	
R 63 CR	150	70	78	3/4"	1"	Rolamento de Roletes	800
R 63 CE					25mm	Rolamento de Esferas	
R 83 CR	200				1"	Rolamento de Roletes	1000
R 83 CE						25mm	
R 124 CE	300	100	110	3/4"	30mm	Rolamento de Esferas	1700

RODA F

Ferro Fundido



F - Ferro Fundido. Dureza: 160 Brinell. (-40°C a +400°C). Produzidas com ferro fundido cinzento, rodam com muita facilidade e proporcionam grande redução do esforço de movimentação. São muito resistentes e suportam cargas e temperaturas elevadas. Não são indicadas para a utilização quando o nível de ruídos e a conservação do piso são necessários. A velocidade de trabalho indicada é até 4 km/h.









RODA	 (mm)	 (mm)	 (mm)	 Ø do Eixo c/ Manga	 Ø do Eixo s/ Manga		 KG
Referência							
R 312 FN	75	32	37	5/16"	7/16"	Furo Passante	200
R 414 FN	100	38	47	7/16"	9/16"	Furo Passante	350
R 414 FR					5/8"	Rolamento de Roletes	
R 414 FE					15mm	Rolamento de Esferas	
R 514 FN	125	38	47	7/16"	9/16"	Furo Passante	400
R 514 FR					5/8"	Rolamento de Roletes	
R 514 FE					15mm	Rolamento de Esferas	
R 614 FN	150	38	47	7/16"	9/16"	Furo Passante	450
R 614 FR					5/8"	Rolamento de Roletes	
R 614 FE					15mm	Rolamento de Esferas	
R 42 FR	100	50	62	1/2"	5/8"	Rolamento de Roletes	500
R 42 FE					17mm	Rolamento de Esferas	
R 52 FR	125	50	62	1/2"	5/8"	Rolamento de Roletes	600
R 52 FE					17mm	Rolamento de Esferas	
R 62 FR	150	50	62	1/2"	5/8"	Rolamento de Roletes	700
R 62 FE					17mm	Rolamento de Esferas	
R 72 FR	175	50	62	1/2"	5/8"	Rolamento de Roletes	800
R 72 FE					17mm	Rolamento de Esferas	
R 82 FR	200	50	62	1/2"	7/8"	Rolamento de Roletes	900
R 82 FE					20mm	Rolamento de Esferas	
R 92 FR	225	50	62	1/2"	7/8"	Rolamento de Roletes	1000
R 92 FE					20mm	Rolamento de Esferas	
R 102 FR	250	50	62	1/2"	7/8"	Rolamento de Roletes	1200
R 102 FE					20mm	Rolamento de Esferas	
R 63 FR	150	70	78	3/4"	1"	Rolamento de Roletes	1000
R 63 FE					25mm	Rolamento de Esferas	
R 83 FR	200	70	78	3/4"	1"	Rolamento de Roletes	1200
R 83 FE					25mm	Rolamento de Esferas	
R 103 FR	250	70	78	3/4"	1"	Rolamento de Roletes	1300
R 103 FE					25mm	Rolamento de Esferas	
R 123 FR	300	70	78	3/4"	1"	Rolamento de Roletes	1400
R 123 FE					25mm	Rolamento de Esferas	
R 64 FE	150	100	110	3/4"	25mm	Rolamento de Esferas	1200
R 84 FE	200				1400		
R 104 FE	250				1800		
R 124 FE	300				30mm		2000
R 145 FE	350	125	134	1"	35mm	Rolamento de Esferas	2800
R 185 FE	450				40mm		3000

RODA V - GROOVED

Ferro Fundido – Canal “V”



V - Grooved - Ferro com Canal em V. Dureza: 160 Brinell. (-40°C a +400°C). Produzidas com ferro fundido cinzento, possuem canal em “V” na banda de rodagem. Projetadas para montagem sobre cantoneiras, rodam com facilidade e proporcionam grande redução do esforço de movimentação. São muito resistentes e suportam cargas e temperaturas elevadas.









RODA																													
Referência	(mm)	(mm)	(mm)	(mm)	(mm)	Ø do Eixo c/ Manga	Ø do Eixo s/ Manga		KG																				
R 42 VR	100	50	62	22	11	1/2"	5/8"	Rolamento de Roletes	450																				
R 42 VE							17mm	Rolamento de Esferas																					
R 52 VR	125						50	62	22	11	1/2"	5/8"	Rolamento de Roletes	500															
R 52 VE												17mm	Rolamento de Esferas																
R 62 VR	150											50	62	22	11	1/2"	5/8"	Rolamento de Roletes	600										
R 62 VE																	17mm	Rolamento de Esferas											
R 82 VR	200																50	62	22	11	1/2"	7/8"	Rolamento de Roletes	800					
R 82 VE																						20mm	Rolamento de Esferas						
R 102 VR	250																					50	62	22	11	1/2"	7/8"	Rolamento de Roletes	1000
R 102 VE																											20mm	Rolamento de Esferas	
R 63 VR	150	70	78	42	21	3/4"																					1"	Rolamento de Roletes	900
R 63 VE																											25mm	Rolamento de Esferas	
R 83 VR	200						70	78	42	21	3/4"																1"	Rolamento de Roletes	1100
R 83 VE																											25mm	Rolamento de Esferas	
R 103 VR	250											70	78	42	21	3/4"											1"	Rolamento de Roletes	1200
R 103 VE																											25mm	Rolamento de Esferas	
R 123 VR	300																70	78	42	21	3/4"						1"	Rolamento de Roletes	1300
R 123 VE																											25mm	Rolamento de Esferas	

RODA DV - DECAUVILLE

Ferro Fundido com Aba Lateral









DV - Decauville - Ferro para Trilho. Dureza: 160 Brinell. (-40°C a +400°C). Produzidas com ferro fundido cinzento, possui uma aba na lateral da banda de rodagem. Projetadas para montagens sobre trilhos ou vigas. Rodam com muita facilidade e proporcionam grande redução do esforço de movimentação. São muito resistentes e suportam cargas e temperaturas elevadas.

RODA										
Referência	(mm)	(mm)	(mm)	(mm)	(mm)	Ø do Eixo c/ Manga	Ø do Eixo s/ Manga		KG	
R 42 DVR	100	50	70	124	60	-	7/8"	Rolamento de Roletes	550	
R 42 DVE							20mm	Rolamento de Esferas		
R 52 DVR	125			150			185	7/8"	Rolamento de Roletes	600
R 52 DVE									20mm	
R 62 DVR	150			240			290	1"	Rolamento de Roletes	900
R 62 DVE									20mm	
R 82 DVR	200			290			340	1"	Rolamento de Roletes	1200
R 82 DVE									25mm	
R 102 DVR	250			340			1"	Rolamento de Roletes	1400	
R 102 DVE								25mm		Rolamento de Esferas
R 122 DVR	300			185			240	1"	Rolamento de Roletes	1000
R 122 DVE									25mm	
R 63 DVR	150	65	84	185	80	-	1"	Rolamento de Roletes	1200	
R 63 DVE							25mm	Rolamento de Esferas		
R 83 DVR	200			290			340	1"	Rolamento de Roletes	1400
R 83 DVE									25mm	
R 103 DVR	250			340			1"	Rolamento de Roletes	1600	
R 103 DVE								25mm		Rolamento de Esferas
R 123 DVR	300			185			240	1"	Rolamento de Roletes	1000
R 123 DVE									25mm	



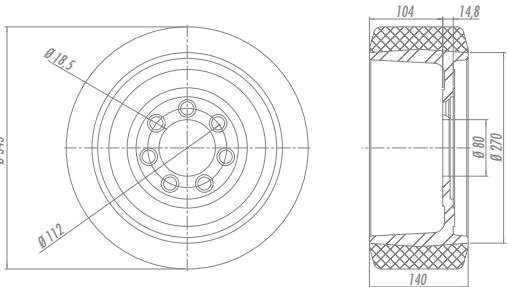

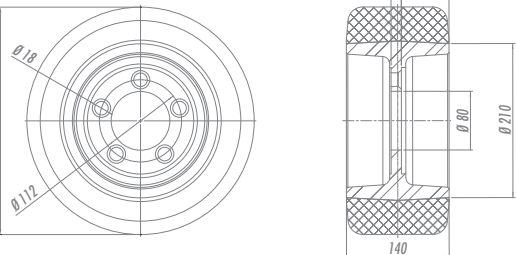

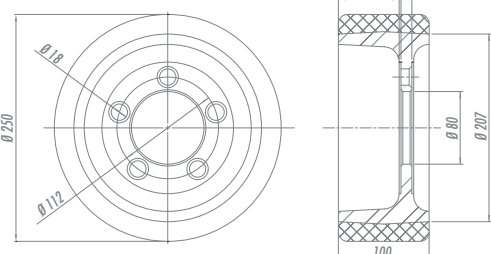
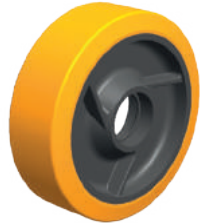
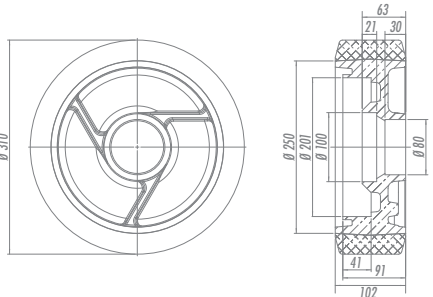
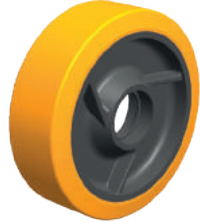
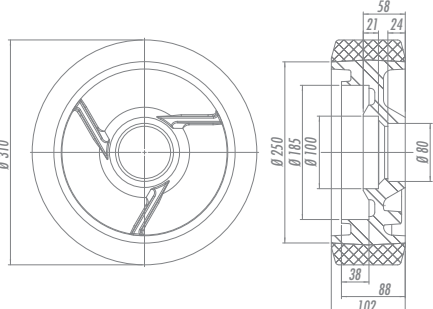
RODAS PARA EMPILHADEIRAS

Poliuretano Moldado de Alta Performance

PHP - Poliuretano Moldado - Alta Performance. Dureza: 95 Shore A. (-40°C a +100°C). Produzidas com revestimento em poliuretano moldado de alta performance e núcleo de ferro fundido nodular GGG40. O Revestimento PHP-Empilhadeiras assegura excepcional performance e durabilidade às rodas, o que confere segurança na aplicação.

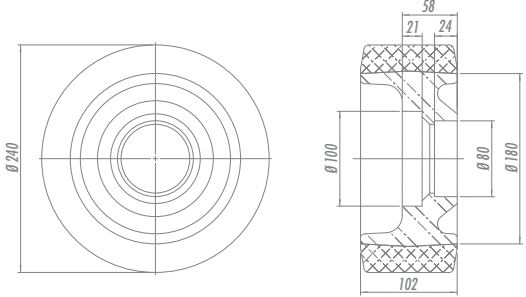
	Referência	Equipamento	 (mm)	 (mm)	Desenho
	REM 343.140 PHP - PL	PR20 TRACÇÃO	343	140	
	REM 310.140 PHP - PL	PR16 TRACÇÃO	310	140	
	REM 250.100 PHP - PL	TE25 TRACÇÃO	250	100	
	REM 310.102 PHP - PL	PR20 CARGA (ANTIGA)	310	102	
	REM 310.102 PHP - PLCN	PR20 CARGA	310	102	

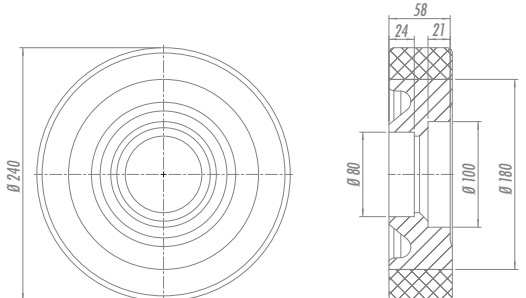
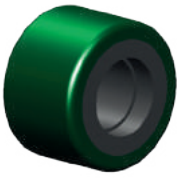
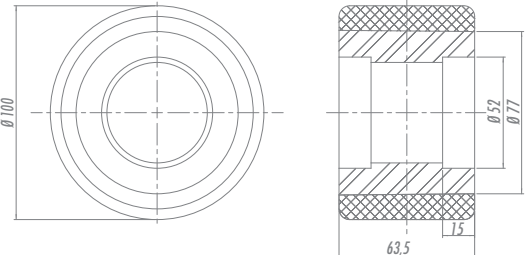
RODAS PARA EMPILHADEIRAS

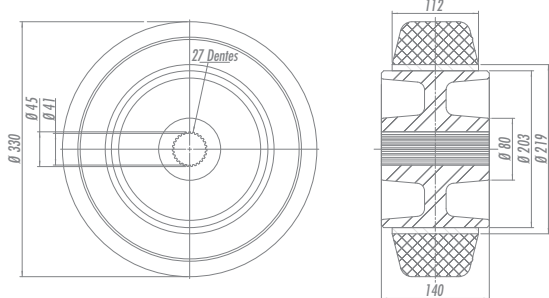
	Referência	Equipamento	 (mm)	 (mm)	Desenho
	REM 240.102 PHP - PL	PR16 CARGA	240	102	
	REM 240.60 PHP - PL	PR1770 CARGA	240	60	
	REM 100.63 PHP	Mod. 3000/4500 APOIO	100	63,5	
	REM 330.112 PHP	Mod. 3000/4500 TRAÇÃO	330	112	





TRANSPALETEIRAS

RUC - Rodas de Carga



RUC - Poliuretano para Transpaleteiras - Carga. Dureza: 90 Shore A. (-40°C a +80°C). Produzidas com revestimento em poliuretano moldado e núcleo em ferro fundido cinzento, são projetadas para montagem como rodas de carga em transpaleteiras. Ideais para aplicações nos mais diversos tipos de superfícies e ambientes. Suportam altas cargas, protegem o piso, necessitam de menor esforço para movimentação, produzem baixo nível de ruídos no deslocamento e têm excelente durabilidade. Possuem excelente resistência a abrasão, impactos, intempéries e produtos químicos como graxas, óleos, sais e solventes. Podem ser utilizadas a uma velocidade de até 20km/h.

RODAS DE CARGA DE POLIURETANO

Referência*	 (mm)	 (mm)	 (mm)	 (mm) Ø do Eixo c/ Rolamento	*Encaixe do Rolamento	 KG
RUC 72.75.47	72	75	75	20	6204	700
RUC 74.70.47	74	70	70			
RUC 74.73.52		73	73	25	6205	
RUC 74.78.47	74	78	78	20	6204	800
RUC 74.100.47		100	100	25	6205	900
RUC 74.100.52						
RUC 75.90.47	75	90	90	20	6204	600
RUC 78.74.47	78	74	74			
RUC 80.60.47	80	60	60			
RUC 80.70.47		70	70	25	6205	700
RUC 80.74.47		74	74			
RUC 80.74.52		80	80	17	6203	900
RUC 80.80.47	80	80	80	20	6204	800
RUC 80.90.40		90	90	17	6203	900
RUC 80.84.47		84	84	20	6204	800
RUC 80.90.47		90	90	17	6203	900
RUC 80.100.40	100	100				
RUC 80.100.47	82	80	80	20	6204	800
RUC 85.70.47		70	70	17	6203	700
RUC 85.78.40	78	78				
RUC 85.80.40	80	80	20			
RUC 85.80.47	85	80	80	25	6205	800
RUC 85.85.52		85	85	17	6203	
RUC 85.100.40		100	100	20	6204	1000
RUC 85.100.47		105	105			
RUC 90.100.47	90	100	100	17	6203	900
RUC 98.90.47	98	90	90			
RUC 100.80.40	100	80	80	17	6203	





*Para rodas com Rolamento de Esferas, adicionar "PE" ao final da referência

TRANSPALETEIRAS

RUD - Rodas Direcionais



RUD - Poliuretano para Transpaleteiras - Direcional. Dureza: 90 Shore A. (-40°C a +80°C). Produzidas com revestimento em poliuretano moldado e núcleo em ferro fundido cinzento, são projetadas para montagem como rodas direcionais em transpaleteiras. Ideais para aplicações nos mais diversos tipos de superfícies e ambientes. Suportam altas cargas, protegem o piso, necessitam de menor esforço para movimentação, produzem baixo nível de ruídos no deslocamento e têm excelente durabilidade. Possuem excelente resistência a abrasão, impactos, intempéries e produtos químicos como graxas, óleos, sais e solventes. Podem ser utilizadas a uma velocidade de até 20km/h.

RODAS DIRECIONAIS DE POLIURETANO						
Referência	 (mm)	 (mm)	 (mm)	 (mm) Ø do Eixo c/ Rolamento	*Encaixe do Rolamento	 KG
RUD 150.55.47	150	50	55	20	6204	700
RUD 150.55.52				25	6205	
RUD 170.50.47	170	60	38	20	6204	800
RUD 175.60.47	175			60	17	
RUD 180.50.40	180	50	50	25	6205	900
RUD 180.50.52				30	6206	
RUD 180.50.62				25	6205	
RUD 180.63.52	200	63	63	25	6205	1000
RUD 200.50.47				20	6204	
RUD 200.50.52				50	50	
RUD 200.60.52	200	60	60	25	6205	1000
RUD 200.60.52				60	60	

*Para rodas com Rolamento de Esferas, adicionar "PE" ao final da referência





TRANSPALETEIRAS

RCNT - Rodas de Carga



RCNT - Nylon para Transpaleteiras - Carga. Dureza: 70 Shore D. (-40°C a +110°C). Produzidas em injeção única com Poliamida 6 (Nylon) de alta qualidade, são projetadas para montagem como rodas de carga em transpaleteiras. São leves, possuem ótima resistência mecânica, rodam com muita facilidade exigindo menor esforço para manobras e movimentação, suportam altas cargas e não deformam sob carga estática. Ideal para aplicações em ambientes úmidos, são resistentes a graxas, óleos, sais e alguns tipos de ácidos. Fabricadas com material reciclável. A velocidade de trabalho indicada é até 4km/h.

RODAS DE CARGA DE NYLON

Referência	 (mm)	 (mm)	 (mm)	 (mm) Ø do Eixo c/ Rolamento	*Encaixe do Rolamento	 KG				
RCNT 70.60.47	70	60	60	20	6204	600				
RCNT 70.80.47		80	80			700				
RCNT 75.70.47	75	70	70			17	6203	900		
RCNT 75.93.47		93	93					700		
RCNT 80.74.47	80	74	74					20	6204	900
RCNT 80.95.47		95	95							600
RCNT 80.100.40		100	100	1000						
RCNT 80.100.47	82	60	60	17	6203	600				
RCNT 82.60.47		100	100			900				
RCNT 85.100.40	85	100	100	17	6203	1000				





*Para rodas com Rolamento de Esferas, adicionar "NE" ao final da referência

RDNT - Rodas Direcionais



RDNT - Nylon para Transpaleteiras - Direcional. Dureza: 70 Shore D. (-40°C a +110°C). Produzidas em injeção única com Poliamida 6 (Nylon) de alta qualidade, são projetadas para montagem como rodas direcionais em transpaleteiras. São leves, possuem ótima resistência mecânica, rodam com muita facilidade exigindo menor esforço para manobras e movimentação, suportam altas cargas e não deformam sob carga estática. Ideal para aplicações em ambientes úmidos, são resistentes a graxas, óleos, sais e alguns tipos de ácidos. Fabricadas com material reciclável. A velocidade de trabalho indicada é até 4km/h.

RODAS DIRECIONAIS DE NYLON

Referência	 (mm)	 (mm)	 (mm)	 (mm) Ø do Eixo c/ Rolamento	*Encaixe do Rolamento	 KG
RDNT 160.50.47	160	50	50	20	6204	700
RDNT 170.50.47	170		38			800
RDNT 180.50.47	180		50			900
RDNT 200.50.47	200		56			6205
RDNT 200.50.52			25	900		

*Para rodas com Rolamento de Esferas, adicionar "NE" ao final da referência

